

سید حیات النجفی

شرح اُردو

سید حیات النجفی

مؤلفہ

مولانا مفتی عطاء الرحمن مٹانی

مکتبۃ الشریعۃ
چاپشہزاد اسلام آباد
0300-5383131

جلد اول

سید جابر النجفی

شرح اردو

سید جابر النجفی

مؤلفہ

مولانا مفتی عطاء الرحمن عثماني

مکتبۃ الشریعۃ
چاپشہزاد اسلام آباد

0300-5383131

بِسْمِ اللّٰهِ الرَّحْمٰنِ الرَّحِیْمِ

جملہ حقوق ملکیت بحق ناشر محفوظ ہیں

بیتناہ النجوى

نام کتاب:

مولانا مفتی عطاء الرحمن صاحب مدنی

مؤلفہ:

مکتبہ الشریعہ

ناشر:

استماع

اللہ تعالیٰ کے فضل و کرم سے انسانی طاقت اور بساط کے مطابق کتابت، طباعت، تصحیح اور جلد سازی میں پوری پوری احتیاط کی گئی ہے۔
بشری تقاضے سے اگر کوئی غلطی نظر آئے یا صفحات درست نہ ہوں
تو ازراہ کرم مطلع فرمادیں۔ ان شاء اللہ ازالہ کیا جائے گا۔ نشاندہی کے
لیے ہم بے حد شکر گزار ہوں گے۔ (ادارہ)

بِسْمِ اللّٰهِ الرَّحْمٰنِ الرَّحِیْمِ

نَحْمَدُكَ يَا مَنْ هَدَيْتَنَا حَوَالِ السَّلَامِ
ثُمَّ نَصَلِّيْ وَنُسَلِّمُ عَلٰی مَنْ بَلَّغَنَا الْكَلِمَةَ وَالْكَوْلَامَ
وَعَلٰی مَنْ لَمْ يَنْصُرِفْ عَنْهُ ذَوٰی الْعِلْمِ وَالْاَعْلَامِ

امابعد : احقر کی تصنیف ”سحایۃ النحو“ کی جدید طباعت آپ کے ہاتھوں میں ہے۔ یہ پہلے کئی مرتبہ طبع ہو چکی ہے جس میں کتاب کی عبارت اور لفظی ترجمہ کی کمی محسوس کی جا رہی تھی اب عبارت اور ترجمہ شامل کر کے اس کمی کو دور کر دیا گیا ہے۔

اس کے علاوہ بہت ساری تصنیفات مثلاً ”تنویر شرح نحو میر ، الماء الصرف اردو شرح ارشاد الصرف ، کاشفہ شرح کافیہ ، غرض جامی شرح جامی ، ضوابط نحویہ اردو ، ضوابط نحویہ پشتو ، رفته العال شرح شرح مائتہ عامل ، تقریر قطبی شرح قطبی“ وغیرہ زیور طباعت سے آراستہ ہو کر بفضل اللہ عند الخواص شرف قبولیت حاصل کر چکی ہیں جو کہ صاحب فن اساتذہ کرام کے لئے اور صاحب ذوق طلباء عظام کے لئے یقیناً علمی ذخیرہ ہیں۔

اس شرح میں کافیہ کی طرز کرٹھو رکھا گیا ہے تاکہ کافیہ کی تعلیم و تعلم کی استعداد پیدا ہو جائے ، جو کہ مقصود ہے ہدایۃ الخو کا۔ جس پر تصریح کرتے ہوئے صاحب ہدایۃ الخو نے کہا (علی ترتیب الکافیہ) بلکہ ہر پہلے درجہ کی کتب سے دوسرے درجہ کی کتب کی تفہیم و تفہم کی استعداد پیدا کرنا مقصود ہوتا ہے۔ اور اس شرح میں یہ بھی سعی کی گئی ہے کہ قواعد و ضوابط کی علل اور حکمتوں کے ساتھ مزین کیا جائے اور مسائل و عجائب کا ذخیرہ جمع کیا جائے جن کو سوالات و جوابات کی صورت میں پیش کیا گیا ہے۔

یہ سوال و جواب درحقیقت علم نحو کے احکام و مسائل ہیں اور قوانین نحویہ اور ان کی شرائط ہیں جو کہ علم نحو کو ضبط و حفظ کرنے کے لئے انتہائی ضروری ہیں۔

عزیز طلباء کو نصیحت ہے کہ علوم کا معیار وفاق کی سند نہ رکھیں اور نہ ہی اس پر اعتماد کریں کیونکہ یہ سند عند الناس تو کام دے جائے گی لیکن عند اللہ علمی سند چلے گی کاغذی نہیں۔ اس لئے پوری محنت اور توجہ سے سمجھ کر پڑھیں۔

نیز علم کے بڑھانے کی فکر کے ساتھ ساتھ عمل میں بڑھنے کی فکر بھی بہت ضروری ہے جیسا کہ فرمان رسول اللہ ﷺ ان اعلمکم باللہ وان احشاکم معلومات اور معمولات میں جو علوم دینیہ کا خاصہ ہے۔

مولانا رومیؒ نے خوب کہا ہے

علم چوں بر دل زنی یارے شود	علم چوں بر تن زنی مارے شود
قال را بگذار مرد حال شو	پیش مرد کاٹے پامال شو
دانش نورا ست در جان رجال	نے ز دفتر زراہ قیل و قال

اللہ رب العزت ہمیں صفات حسنہ کو اختیار کرنے اور صفات سیئہ سے اجتناب کرنے کی توفیق بخشے اور اس شرح کو شرف قبولیت سے نوازے۔

طالب دُعا

ابو محمد عطاء الرحمن ملتانی

خطیب جامع مسجد محمدی اسلام آباد

بِسْمِ اللّٰهِ الرَّحْمٰنِ الرَّحِیْمِ

ترجمہ : شروع کرتا ہوں اللہ کے نام سے جو بے حد مہربان نہایت رحم والا ہے۔

سوال : مصنف نے اپنی کتاب ”ہدایۃ النحو“ کو بسم اللہ سے شروع کر کے کیا فوائد حاصل کئے؟

جواب : چند فوائد حاصل کئے۔

فائدہ ① : تبرک حاصل کیا۔

فائدہ ② : قرآن کی اقتدا کی ہے کیونکہ قرآن مجید کی ابتدا بسم اللہ سے ہے۔

فائدہ ③ : حدیث پر عمل کیا ہے جو کہ ابتدا بالتسمیہ کے بارے میں ہے کُلُّ اَمْرٍ ذِیْ بَالٍ لَّمْ یُبْدَءْ فِیْهِ بِبِسْمِ اللّٰهِ فَهُوَ اَبْتَرُ ہر مہتمم بالشان کام جس کی ابتدا بسم اللہ سے نہ ہو وہ خیر و برکت سے منقطع ہوتا ہے۔

فائدہ ④ : حدیث قدسی کی اقتدا کی ہے رب العزت نے قلم کو حکم دیا اُكْتُبْ روایت میں آتا ہے اَوَّلُ مَا كَتَبَ الْقَلَمُ بِسْمِ اللّٰهِ الرَّحْمٰنِ الرَّحِیْمِ سب سے پہلے قلم نے بِسْمِ اللّٰهِ الرَّحْمٰنِ الرَّحِیْمِ لکھا تھا۔

فائدہ ⑤ : شیطان پر رحم کی ہے جیسا کہ حدیث میں آتا ہے مَنْ قَالَ بِسْمِ اللّٰهِ یَذُوْبُ الشَّیْطٰنُ كَمَا یَذُوْبُ الرَّحْمٰصُ فِی النَّارِ۔

فائدہ ⑥ : کافروں پر رد کیا ہے جو کہ اپنے اپنے معبودان باطلہ کے نام سے شروع کیا کرتے تھے۔

فائدہ ⑦ : سلف صالحین مصنفین کی اتباع کی ہے کہ انہوں نے بھی اپنی کتابوں کو بِسْمِ اللّٰهِ الرَّحْمٰنِ الرَّحِیْمِ سے شروع کیا تھا۔

فائدہ ⑧ : اللہ تعالیٰ سے استعانت اور مدد حاصل کی ہے۔

سوال : حدیث میں حکم ہے کہ ہر مہتمم بالشان کام کو تسمیہ سے شروع کیا جائے اور یہ بات ظاہر ہے کہ تسمیہ بھی تو مہتمم بالشان کام ہے اس کے لئے اور تسمیہ کی ضرورت پھر وہ بھی مہتمم بالشان اس کے لئے اور تسمیہ کی ضرورت یہ تو تسلسل لازم آئے گا جو کہ باطل ہے؟

جواب : حدیث تسمیہ میں تسمیہ کا غیر مراد ہے کہ ہر مہتمم بالشان کام کو بِسْمِ اللّٰهِ سے شروع کرنا ہے لیکن بِسْمِ اللّٰهِ وہاں مراد نہیں کہ بِسْمِ اللّٰهِ کے لئے اور بسم اللہ سے شروع کیا جائے کیونکہ اس سے تو تکلیف مالا یطاق ہو جائے گی حالانکہ شرعی اصول ہے کہ لَا یُكَلِّفُ اللّٰهُ نَفْسًا اِلَّا وُسْعَهَا۔

سوال : بسم اللہ میں لفظ اسم کو اللہ کے نام پر کیوں مقدم کیا گیا؟

جواب : تاکہ یقین اور یقین میں فرق باقی رہے۔

سوال : حدیث تسمیہ میں تو حکم اللہ کے نام سے شروع کرنے کا ہے لیکن اس تسمیہ مخصوص کی تعیین موجود نہیں ہے؟

جواب اول : حدیث میں بِسْمِ اللّٰہِ پر بقاء موجود ہے جس کا معنی یہ ہے کہ بِسْمِ اللّٰہِ کے ساتھ شروع کرو اس لئے اس تسمیہ مخصوص کا حکم موجود ہے۔

جواب ثانی : اگر بِسْمِ اللّٰہِ پر بقاء زائدہ موجود نہ بھی ہو تب بھی لفظ اسم کی اضافت لفظ اللہ کی طرف اضافت بیانہ ہے تو پھر بھی مقصود یہی ہے کہ اللہ تعالیٰ کے اسمائے حسنیٰ میں سے لفظ اللہ کے ساتھ ہر کام کی ابتدا کرو کیونکہ لفظ اللہ یہ جامع الصفات ہے جیسا کہ علماء نے لکھا ہے کہ **اللَّهُ عَلَمٌ عَلَى الْأَصْحَحِ لِلذَّاتِ الْوَاجِبِ الْوُجُودِ الْمُسْتَجْمِعِ لِجَمِيعِ صِفَاتِ الْكَمَالِ**۔ اللہ جس طرح ذات باری تعالیٰ کی معرفت میں عقول انسانی حیران ہیں اسی طرح علم باری تعالیٰ میں بھی حیران ہیں اس کی وجہ یہ ہے کہ اسم کا اثر ہوتا ہے مسمیٰ میں۔ مشکوٰۃ شریف میں باب الاسامیٰ صفحہ ۱۰۹ میں سعید ابن مسیب کی حدیث موجود ہے کہ ان کے والد نے حضور ﷺ کے کہنے کے باوجود اپنا نام حزن تبدیل نہیں کیا تو حضرت سعید فرماتے ہیں کہ **لَا يَزَالُ فِينَا الْحُزُونَ** اسی طرح یہاں مسمیٰ ذات باری تعالیٰ کی تجلیات کا عکس بھی اسم باری تعالیٰ میں ہے کہ اس کی تحقیق میں بھی عقول انسانی حیران ہے چنانچہ ابتدا لفظ میں اختلاف ہے یہ سریانی یا عربی ہے پھر دوسرا اختلاف کہ عربی یا علم ہے پھر تیسرا اختلاف اگر علم ہے تو علم جامد یا مشتق چوتھا اختلاف اگر مشتق ہے تو اس کا مادہ اشتقاق کونسا ہے۔

سوال : لفظ اللہ کا ہمزہ وصلی ہے یا قطعی اگر وصلی ہے تو یا اللہ میں کیوں نہیں گرتا اگر قطعی ہے تو فَا لِلّٰہِ خَيْرٌ حَافِظًا میں کیوں گرجاتا ہے؟

جواب : لفظ اللہ میں جو الف لام ہے اس کی دو حیثیتیں ہیں ایک تعویض ہونے کی کہ ہمزہ اللہ کے عوض میں ہے اور ایک تعریف ہونے کی لہذا جب یہ منادی واقع ہوگا تو اس میں تعویذ کا اعتبار کرتے ہوئے نہیں گرایا جائے گا کیونکہ یہ ضابطہ مسلمہ ہے کہ دو آلہ تعریف کے ایک مقام میں جمع نہیں ہو سکتے اور غیر منادی میں اس کو گرایا جائے گا جس میں تعریف کی حیثیت کا اعتبار کیا جائے گا۔

فائدہ ① : اسماء الاجناس جن کا اطلاق قلیل و کثیر پر برابر ہوتا ہے۔

فائدہ ② : اعلام مختصہ جو ابتداء وضع میں ہی کسی ایک جزئی کے ساتھ اس طرح خاص ہوں کہ کسی دوسری جزء کا شمول ناممکن ہو ان کو اعلام ذاتیہ بھی کہتے ہیں۔

فائدہ ③ : اعلام غالبہ جن کی وضع تو معنی کلی اور جنس کیلئے کی گئی ہو لیکن بعد میں کسی ایک جزئی کے ساتھ مختص کر دیا جائے مبالغہ

کے لئے یا کمال معنی جنس کے تحقق کے لئے چنانچہ لفظ الہ اسماء الاجناس کے قبیلے سے ہے يُطْلَقُ عَلٰی كُلِّ مَعْبُودٍ سِوَاءَ كَمَا كَانَ حَقًّا اَوْ بَاطِلًا چنانچہ قرآن میں اَرْنَيْتَ مَنِ اتَّخَذَ الْاِلَهَةَ هَوَاهُ اور لفظ اللہ اعلامِ مخصّصہ کے قبیل میں سے ہے ابتداءً یہ لفظ خاص ذات باری تعالیٰ کے ساتھ اور اِلٰلَہُ اگرچہ اس کی وضع تو ہر قسم کے حق و باطل معبود کے لئے لیکن معنی جنسی معبودیت کے کامل طور پر باری تعالیٰ میں پائے جانے کی وجہ سے اب یہ خاص ہو گیا معبود بالحق کے ساتھ۔

نوٹ: لفظ اِلٰہ کی پانچ خصوصیات احقر کی تصنیف ”رُفَعُ الْعَوَامِلِ شَرْحُ مَا تَهَّ عَامِلٌ“ میں ملاحظہ فرمائیں۔

الرحمن الرحيم یہ دونوں رحم سے مشتق ہیں ان دونوں میں مبالغہ کا معنی پایا جاتا ہے لفظ الرحمن کا معنی ذوالرحمة التی لاغایہ لها بعد الرحمة اسی لئے قاعدہ بنا دیا گیا کہ لا یطلق الرحمن الا علی اللہ لفظ الرحمن کا اطلاق اللہ کے سوا کسی غیر پر جائز نہیں ہے چنانچہ تاج العروس اور راغب میں یہ لکھا ہوا ہے۔ البتہ الرحمن اور رحيم میں فرق ہے۔

فرق اول: باعتبار کیمت یعنی کثرت افراد کہ الرحمن کا تعلق دنیاوی نعمتوں سے ہے یعنی کافر اور مومن دونوں پر ہیں تو لہذا اسکے مرحومین افراد زیادہ ہو گئے ہیں۔ اور الرحيم کا تعلق آخرت کے ساتھ ہے جس میں کفار محروم ہو گئے اس لحاظ سے الرحيم کے مرحومین افراد کم ہو گئے ہیں۔

فرق دوم: باعتبار الزیادۃ فی کیفیت الرحمن کا تعلق چھوٹی اور بڑی نعمتوں دونوں کے ساتھ ہے کیونکہ دنیا کے اندر بڑی نعمتیں بھی ہیں اور چھوٹی نعمتیں بھی ہیں اور جبکہ الرحيم کا تعلق فقط بڑی نعمتوں کے ساتھ ہے اور بعض نے یوں فرق بیان کیا۔
الرحمن میں محبت پدری اور الرحيم میں محبت مادری ہے۔

محبت پدری: والدیہ چاہتا ہے کہ میرا بیٹا کمال حاصل کرے خواہ اسے کتنی زیادہ مشقتیں اٹھانی پڑیں اور ماں کی محبت کا تقاضا یہ ہوتا ہے کہ میرا بیٹا ہمیشہ راحت کی زندگی گزارے کبھی بھی اسے بے آرامی بے چینی نہ ہو خواہ وہ کمال حاصل کرے یا جاہل رہے۔

چنانچہ رحمن کا تعلق دنیا کے ساتھ ہے اس لئے اس میں رحمت پدری کی طرف اشارہ ہے کہ دنیا میں انسان تمام عبادتیں، ریاضتیں ان کی مشقتیں برداشت کر کے کمال حاصل کرے چنانچہ فرمایا: اَلرَّحْمٰنُ عَلَّمَ الْقُرْاٰنَ۔ اور الرحيم میں شفقت مادری کی طرف اشارہ ہے کہ اللہ تعالیٰ انسان کو آخرت میں ہر قسم کی راحتیں پہنچائے گا۔

رحمت کا لغوی معنی: رقة القلب بحیث یقتضی الفضل والا حسان کہ رحمت اور انعطاف اور میلان اس درجہ میں ہو کہ مرحوم پر رحم کیے بغیر نہ رہ سکے۔

سوال: رقت قلب سے باری تعالیٰ مبرئی منزہ ہیں اسی طرح دوسرے صفات جو کہ کیفیات نفسانی اور اسی طرح وہ صفات جو انفعالی ہیں ان کا اطلاق بھی باری تعالیٰ پر صحیح نہیں ہے مثلاً صفت غضب وغیرہ اور صفت انفعالی کا مطلب یہ ہی ہے کہ دوسری چیز کا

اثر قبول کرنا الحاصل ان صفات کا ساتھ ذات باری تعالیٰ کا متصف کرنا کیسے جائز ہے؟۔

جواب : وہ تمام صفات جن میں کیفیات نفسانی ہو ایک انکا مبداء ہے اور دوسرا منتہی ہے رحمت کا مبداء سبب تو رقت قلب ہے لیکن منتہی اور غایت سبب فضل اور احسان ہے ان تمام صفات سے غایات اور مسببات مراد ہوتے ہیں یہ ذکر السبب و ارادۃ المسبب کے قبیل سے ہے جو کہ مجاز مرسل کی ایک قسم ہے استعارہ تشبیہیہ ہے کہ ایک کیفیت باری تعالیٰ کی تشبیہ دوسری کیفیت مخلوق کے ساتھ دی اس کو استعارہ تشبیہیہ کہتے ہیں۔

سوال : قاعدہ ہے کہ ترقی من الادنی الی الاعلیٰ ہوتی ہے تو اس قاعدہ کی بناء پر لفظ رحیم کو مقدم کرنا چاہیے تھا اور لفظ رحمن کو مؤخر کرنا چاہیے تھا لیکن یہاں برعکس کیوں کیا گیا ہے؟۔

جواب اول : آپ کا قاعدہ مسلم ہے لیکن بسا اوقات جب اس کے مقابلے میں کوئی اہم نکتہ موجود ہو تو اس نکتہ کی بناء پر خلاف بھی کر لیا جاتا ہے چنانچہ یہاں پر یہ نکتہ ہے کہ رحمن کیت کے اور کیفیت کے لحاظ سے بلغ تھا اس کا تعلق دنیا سے تھا جو کہ مقدم ہے اور رحیم کا تعلق نعم اخرویہ سے تھا جو کہ مؤخر ہے جو لفظ دال ہو ایسی رحمت پر جس کا تعلق مقدم شیء سے ہے ایسے لفظ کو مقدم کرنا چاہیے تھا اس لئے مقدم کیا گیا ہے۔

جواب ثانی : لفظ رحمن کی تقدیم لفظ رحیم سے اس لئے بلغ ہے جس طرح لفظ اللہ علم ذاتی ہے اور مختص بذات باری ہے اس طرح لفظ رحمن بھی مختص بذات باری ہے۔ تو یہ بمنزل علم کے تھا بوجہ اختصاص کے تو مناسب یہ تھا کہ اسماء ذاتیہ کو اکٹھے ذکر کر دیا جائے۔

ترکیب : بسم اللہ کی ترکیب میں احتمالات ترکیبہ 215424 دو لاکھ پندرہ ہزار چار سو چوبیس ہیں احقر کی تصنیف ضوابط نحویہ میں صفحہ نمبر 69 پر ملاحظہ فرمائیں۔ جو مشہور تین احتمالات ہیں ان کو ہم ذکر کر دیتے ہیں۔

ترکیب اول : باء حرف جار لفظ اسم مجرور بالکسر لفظاً مضاف لفظ اللہ مجرور بالکسر لفظاً موصوف الرحمن صیغہ صفت معتمد بر موصوف بعمل عمل فعلہ ضمیر درو مستتر معبر بہ ہو مرفوع محلاً فاعل۔ صیغہ صفت اپنے فاعل سے مل کر شبہ جملہ ہو کر صفت اول الرحیم صیغہ صفت معتمد بر موصوف اپنے فاعل سے ملکر صفت ثانی، موصوف اپنی دونوں صفتوں سے ملکر مجرور لفظاً مضاف الیہ لفظ اسم مضاف اپنے مضاف الیہ سے ملکر مجرور ہوا جار کا، جار مجرور سے ملکر ظرف مستقر، متعلق ہے مستعان ملصق کے اور یہ صیغہ صفت اپنے نائب فاعل سے مل کر شبہ جملہ ہو کر خبر مقدم جس کے لئے مبتدأ مؤخر محذوف ہے جو تصنیفی یا ابتدائی ہے مبتدأ اپنی خبر سے مل کر جملہ اسمیہ انشائیہ

ترکیب ثانی : جار مجرور مل کر ظرف لغویا مستقر سے مل کر متعلق اقرأ یا اشرع کے۔ اقرأ فعل مضارع مرفوع بضم لفظاً ضمیر درو مستتر

معبراً انا مرفوع محلاً فاعل، فعل اپنے فاعل اور متعلق سے مل کر جملہ فعلیہ انشائیہ۔

ترکیب ثالث : جار مجرور ملکر ظرف مستقر متعلق مبتدأ صیغہ صفت برزو الحال ضمیر دو مستتر معبر بہ ہو مرفوع محلاً فاعل صیغہ صفت اپنے فاعل اور متعلق سے مل کر حال ہے اقرأ کی ضمیر سے جو کہ انا ہے ذوالحال اپنے حال سے مل کر فاعل ہو اقرأ کا۔ فعل اپنے فاعل سے مل کر جملہ فعلیہ انشائیہ۔

فائدہ : تینوں تراکیب میں یہ جملہ لفظاً خبریہ ہے لیکن معنی انشائیہ ہے۔ تینوں ترکیبوں کے مطابق ترجمہ الگ الگ ہے۔

① ترجمہ : اللہ کی نام کی مدد کے ساتھ جو بہت مہربان نہایت رحم والا ہے میری ابتداء کرنا ہے۔

② ترجمہ : ابتداء کرتا ہوں اللہ کے نام کے ساتھ جو بڑا مہربان نہایت رحم کرنے والا ہے۔

③ ترجمہ : ابتدا کرتا ہوں درانحالیکہ ہے کہ برکت حاصل کرنے والا ہوں۔ اسم جلال کے ساتھ جو بڑا مہربان نہایت رحم کرنے والا ہے۔

اَلْحَمْدُ لِلّٰهِ رَبِّ الْعَالَمِيْنَ ترجمہ : تمام تعریفیں خاص ہیں اللہ کے لئے جو تمام جہانوں کا پالنے والا ہے۔
وَالْعَاقِبَةُ لِلْمُتَّقِيْنَ ترجمہ : اور اچھا انجام ثابت ہے متقی لوگوں کے لئے۔

تشریح : سوال : مصنف نے تسمیہ کے بعد تحمید کو لا کر کیا فوائد حاصل کئے۔
جواب : چند فوائد حاصل کئے۔

فائدہ ① : قرآن کی اقتداء ہے کیونکہ قرآن کی ابتداء تسمیہ اور تحمید سے ہے۔

فائدہ ② : حدیث پر عمل ہے کل امر ذی بال لم یبداء بحمد لله فهو اقطع۔

فائدہ ③ : کہ سلف صالحین کی اتباع ہے کیونکہ وہ اپنی کتابوں کو تسمیہ اور تحمید سے شروع کیا ہے۔

سوال : ابتداء کے بارے میں دو حدیثیں ہیں۔ حدیث تسمیہ اور حدیث تحمید اور یہ بات ظاہر ہے کہ ابتدا ایک چیز سے ہو سکتی ہے متعدد سے نہیں ہو سکتی لہذا ایک حدیث پر عمل کرنے سے دوسری حدیث متروک ہوتی ہے اور قاعدہ ہے اذا تعارضا ساقطا لہذا یا تو تطبیق کی صورت پیدا کر دو رنہ دونوں حدیث متروک العمل ہو جائیں گی۔

جواب : ابتداء کی تین تسمیوں ہیں ① ابتداء حقیقی ② ابتداء اضافی ③ ابتداء عرفی۔

ابتداء حقیقی : ما کان مقدا علی المقصود و غیر المقصود جو سب سے مقدم ہو مقصود اور غیر مقصود دونوں پر۔

ابتداء عرفی : ما کان مقدا علی المقصود

ابتداء اضافی : ما کان مقدا علی البعض۔ اب تطبیق یوں ہے کہ حدیث تسمیہ سے مراد ابتدا حقیقی ہے اور حدیث تحمید سے مراد

ابتدا عربی ابتدا اضافی ہے فان دفع التعارض۔

سوال : برعکس کیوں نہیں کیا یعنی تسمیہ کو مؤخر کر دیتے اور حمد کو مقدم کر دیتے ایسا کیوں نہیں کیا۔

جواب اول : تسمیہ سے مقصود اسم ذات کا بیان ہے جس سے برکت و استعانت حاصل کرنا ہے اور حمد میں صفات کا اثبات مقصود ہے اور یہ بات ظاہر ہے کہ ذات مقدم ہوتی ہے صفات پر اس لئے تسمیہ کو حمد پر مقدم کیا۔

جواب ثانی : تسمیہ اسمائے ثلاثہ پر مشتمل ہے جبکہ حمد اسم واحد پر مشتمل ہے اسی وجہ سے حمد کو مؤخر کیا اور تسمیہ کو مقدم کیا۔

حمد کا لغوی معنی تعریف کرنا اور اصطلاحی معنی : هو الثناء باللسان علی الجمیل الاختیاری سواء كان نعمة او غیرها کسی محمود کی ایسی صفت جمیل پر تعریف و توصیف کرنا خواہ مقابلے میں انعام ہو یا نہ ہو اس تعریف پر سوال ہونگے۔

سوال : یہ تعریف حمد انسانی کو تو شامل ہے لیکن حمد باری یعنی باری تعالیٰ جو حمد کرتے ہیں اس کو تو شامل نہیں کیونکہ اس میں لسان کا ذکر ہے اور باری تعالیٰ اس سے مبریٰ اور منزہ ہیں۔

جواب اول : یہاں پر حمد انسانی کی تعریف بیان کی گئی ہے تاکہ حمد باری کی۔

جواب ثانی : لسان سے مراد قوت تکلم ہے اور باری تعالیٰ میں بھی قوت تکلم موجود ہے۔

سوال : جمیل کے ساتھ اختیاری کی قید لگائی اس سے باری تعالیٰ کی صفات تو داخل ہونگی کیونکہ وہ اختیار میں ہیں لیکن صفات ذاتیہ خارج ہو جائیں گی جیسے سمع، بصر وغیرہ کیونکہ وہ باری تعالیٰ کے اختیار میں نہیں ورنہ صفات مخلوق ہو کر حادث بن جائیں گی؟

جواب اول : یہاں ذکر حمد کا ہے لیکن مراد مدح ہے اور مدح میں اختیار کی قید نہیں ہے۔

جواب ثانی : صفات ذاتیہ غیر اختیاریہ بمنزل اختیار یہ کہے ہیں کیونکہ صفت کے اختیاری ہونے کا مطلب یہ ہوتا ہے کہ وہ صفات ایسی ذات کی ہوں وہ ذات ان کے صدور میں محتاج الی الغیر نہ ہو اور بھی بہت سارے جوابات کتب میں موجود ہیں۔

فائدہ : مدح کی تعریف بھی حمد والی ہے لیکن صفت کے ساتھ اختیاری ہونا ضروری نہیں لہذا حمدت زید اعلیٰ تکریمہ و علمہ کہنا صحیح ہے لیکن حمدت زید اعلیٰ حسنہ کہنا صحیح نہیں ہے لیکن مدحت زید اعلیٰ حسنہ کہنا جائز ہے تو واضح ہوا کہ حمد اور مدح میں نسبت عموم خصوص مطلق کی ہے اور اتصال بھی موجود ہے۔

شکر کی تعریف : هو فعل ینبی عن تعظیم المنعم لكونه منعمًا سواء كان باللسان او بالحنان او بالارکان۔

فائدہ : شکر دو قسم پر ہے شکر لغوی و اصطلاحی ”شکر لغوی“ تو یہی تھا۔

شکر اصطلاحی : صرف العبد جمیع ما انعم اللہ به الی ما خلق لاجله کہ بندے کا جمیع منعمات باری تعالیٰ کو خرچ کر دینا

ایسی طرف جس کے لئے باری تعالیٰ نے ان کی وضع کی ہو مثلاً باری تعالیٰ نے ہاتھوں کو پیدا کیا تاکہ عبادت میں مصروف رہیں زبان کو پیدا کیا تاکہ توصیف باری تعالیٰ میں مصروف رہے۔ قلب کو پیدا کیا تاکہ معرفت الہی میں مصروف رہے اور ذکر الہی سے خالی نہ ہو۔ شکر اصطلاحی میں جمیع اعضاء یعنی لسان، ارکان، جنان کا اجتماعی طور پر بیک وقت مصروف ہونا ہے اور حمد باری اور شکر لغوی تو فقط تعریف لسانی سے بھی محقق ہو سکتا ہے۔ لہذا شکر اصطلاحی کل ہے۔ لسان، ارکان جنان وغیرہ اس کے اجزاء ہیں شکر لغوی کلی ہے یہ تین اسکی جزئیات ہیں لسان وغیرہ لہذا انشاء جزاء انشاء کل کو مستلزم ہوتا ہے لیکن انشاء جزئی انشاء کلی کو مستلزم نہیں ہوتا۔

فائدہ : حمد اور مدح کے درمیان عموم خصوص مطلق کی نسبت ہے لیکن حمد اور مدح کی شکر کے ساتھ کیا نسبت ہے وہ یہ ہے کہ حمد اور مدح متعلق کے لحاظ سے عام ہے اور شرط کے لحاظ سے خاص ہیں یہ فقط لسان سے ہی ادا ہوتے ہیں اور شکر بالعموم ہے انکے درمیان نسبت عموم خصوص من وجہ کی ہوئی۔

حمد کا معنی : کل حمد من الازل الی الابد من ای حامد من الخالق او من مخلوقه مختص للہ تعالیٰ اس میں تین تقسیمیں اور ایک تخصیص ہے۔

پہلی تعیم : وہ الف لام سے حاصل ہوئی ہر قسم کی حمد۔

دوسری تعیم : ازل سے ابد تک یہ جملہ اسمیہ سے حاصل ہوئی۔

تیسری تعیم : من ای حامد کہ کوئی حمد کرنے والا ہو یہ تعیم ترک حامد ترک فاعل سے حاصل ہوئی کیونکہ ”مختصر المعانی“ میں ضابطہ موجود ہے کہ ترک قید عموم کا فائدہ دیتی ہے اور ایک تخصیص ہے جو کہ لام سے حاصل ہوئی اور تخصیص کا ایک اور طریقہ بھی ہے وہ مختصر المعانی میں یہ قاعدہ لکھا ہے ان المعروف بلام الحسن ان جعل متبداً فهو مقصور علی الخبر سواء کان الخبر معرفة او نكرة وان جعل خبراً فهو مقصور اعلی المتبدا مختصر المعانی صفحہ نمبر ۱۸

سوال : جملہ اسمیہ کے بارے میں شیخ عبدالقادر جرجانی نے لکھا ہے کہ یہ نفس ثبوت محمول للموضوع کا فائدہ دیتا ہے جس میں دوام اور استمرار کا فائدہ نہیں ہوتا جیسے زید منطلق تو آپ نے دوام استمرار کا معنی کہاں سے نکال لیا۔

جواب : شیخ جرجانی نے جہاں وہ فائدہ لکھا ہے وہاں یہ بھی لکھا ہے کہ جملہ اسمیہ ابتداء اگرچہ دوام اور استمرار کا فائدہ نہیں دیتا لیکن جب جملہ فعلیہ سے عدول کر کے جملہ اسمیہ بنایا جائے تو پھر یقیناً دوام اور استمرار کا فائدہ دیتا ہے۔ اور یہاں پر بھی جملہ فعلیہ سے جملہ اسمیہ کی طرف عدول کیا گیا ہے۔

رب العالمین : لفظ رب کی صیغی تحقیق : رب مصدر ہے باب نصر ینصر سے رب یرب ربنا بمعنی تربیت کرنا۔

علامہ جامی نے مختار الصحاح میں لکھا ہے کہ یہ تین باب مترادف ہیں ① مضاعف ثلاثی مجرد کا یہی ② باب تفعیل ریب یریب

تربیتاً ۳) ناص یا کی رسی یربی تینوں کا معنی تربیت کرنا ہے اس کی اصل وجہ یہ ہے کہ تینوں ایک شیء ہیں کیونکہ جو ناقص کا باب وہ بھی مضاعف میں اصل ثلاثی ہی تھا پھر متجانسین میں سے دوسرے کو حرف علت سے بدل دیا جیسے دسہا اصل میں دسس اور لم یتسنہ اصل لم یتسنن تھا حرف علت کو حذف کیا تو لم یتسنہ بن گیا اور بعد میں اسم فاعل کا صیغہ بنا یا راب الف کو تخفیف کی بناء پر حذف کر دیا، یہ توجیہ نو اور الاصول میں موجود ہے اور بعض نے صفت مشبہ کا صیغہ بنا یا ہے اصل میں ریب فعل برون حسن کی طرح ہے پھر ادغام کر دیا تو رب ہو گیا۔

سوال : صفت مشبہ بنا نا غلط ہے اس لئے کہ یہ تو باب متعدی ہے اور صفت مشبہ لازمی باب سے آتی ہے؟

جواب : اس باب نصر کو شرف لازمی کی طرف متعدی کر کے پھر صفت مشبہ سے ماخوذ کریں گے اور یاد رکھیں نصر کے علاوہ دوسرے ابواب متعدیہ کا عدول الی الابواب الازمیہ بکثرت مستعمل ہے لیکن نصر کا رد شرف کی طرف قلیل ہے۔

سوال : مصدر کا صیغہ بنا نا بھی غلط ہے کیونکہ یہ صفت ہے لفظ اللہ کی اور قاعدہ ہے کہ صفت کا موصوف پر حمل ہوتا ہے حالانکہ اس کا حمل موصوف پر نہیں ہو سکتا کیونکہ ضابطہ ہے کہ وصف کا حمل ذات پر جائز نہیں ہوتا؟

جواب : کہ یہ مبالغۃ مصدر کا عمل ذات پر جائز ہوتا ہے جیسے زید عدل القرآن ہدایۃ۔

رب کا معنی : مجمع البحار والے نے لکھا ہے بمعنی مالک اور سید اور مربی اور مدبر اور مہتمم کے آتے ہیں اور تفسیر مدارک نے لکھا ہے الرب هو الخالق ابتداءً والمربی غذاءً والغافر انتہاء۔

رب کا معنی : تربیت کرنا اور تربیت کا معنی ہے تبلیغ الشئ الی کمالہ بحسب استعدادہ شیئاً فشیئاً یعنی شیء کو اس کے استعداد کے موافق آہستہ آہستہ کمال تک پہنچانا۔

فائدہ : بعض نے لکھا ہے لفظ رب کا اطلاق جبکہ بغیر اضافت کے ہو فقط باری تعالیٰ پر ہی ہو سکتا ہے غیر پر جائز نہیں اور اگر اضافت کے ساتھ ہو تو غیر اللہ پر بھی بولا جا سکتا ہے۔ جیسے فارجد الی ربک پارہ ۱۲۔ لیکن بعض علماء نے لکھا ہے کہ اضافت کے ساتھ جبکہ اگر غیر ذوالعقول کی طرف ہو تو پھر غیر خدا پر جائز ہے جیسے رب المال، رب السلم اگر ذوالعقول کی طرف اضافت ہو تو لغتہً اگر چہ صحیح ہے لیکن شرعاً اس میں قباحت ہے جیسا کہ حدیث میں ہے لا یقل احد اطعم ربک اور ربی اطعم۔

العالمین: العالمین جمع ہے عالم کی عالم اسم آلہ کا صیغہ ہے۔ اسم آلہ اس کو کہتے ہیں جو اس باب کے مصدر کے حصول کا ذریعہ اور آلہ ہو جیسے خاتم جو حصول ختم یعنی مہر لگانے کا ذریعہ ہو، قالب جو حصول قلب کا ذریعہ ہو تو لغوی معنی کے اعتبار سے عام ہوا جو بھی کائنات میں شیء آخر کے علم کے حصول کا ذریعہ بنے اس کو عالم کہیں گے لیکن اب عالم کا اطلاق جمع ماسوا اللہ پر کہ ہے کیونکہ جمع کائنات سے علم صانع حاصل ہوتا ہے۔

سوال : عالمین جمع کیوں لائے؟

جواب : ٹھیک ہے یہ کہ لفظ عالم تمام اجناس پر دال ہے معنی کے اعتبار سے لیکن مصنف نے یہاں پر یہ چاہا جس طرح یہ معنی کے اعتبار سے تمام اجناس پر دال ہے اس طرح لفظ کے اعتبار سے تمام اجناس پر دال ہو اس لئے جمع لے آئے۔

سوال : جب عالم جمع ماسوا اللہ کو شامل تھا جمع لانے کی کیا ضرورت تھی؟

جواب اول : العالم مفرد لاتے تو یہ تو ہم ہو سکتا تھا کہ شاید باری تعالیٰ کسی مخصوص جنس کا رب ہے تو اس وہم کو دور کرنے کے لئے جمع لایا گیا۔

جواب ثانی : اگر العالم مفرد معرف باللام لاتے تو جس طرح وہ شمول کا فائدہ دے سکتا ہے اسی طرح عہد کے لئے بھی محتمل تھا لہذا وہم باقی رہتا مفرد لانے سے جمع لانا بہتر ہے۔ نیز جمع بندی کا لحاظ بھی ہو گیا یا یوں جواب بھی دیا جاسکتا ہے کہ ٹھیک ہے لفظ عالم جمع ماسوی اللہ کو شامل ہے لیکن عالم کے انواع متعدد تھے انواع متعدد کی طرف اشارہ کرنے کیلئے العالمین جمع لائی گئی ہے۔

جواب ثالث : لفظ عالم تمام اجناس پر دال ہے معنی کے اعتبار سے اور مصنف نے یہ چاہا کہ جس طرح معنی کے اعتبار سے تمام اجناس ہے۔ اسی طرح لفظ کے اعتبار سے بھی تمام اجناس پر دال ہو اس لئے العالمین جمع کا صیغہ لائے ہیں۔

فائدہ : رب العالمین لفظ رب کو مرفوع، منصوب، مجرور تینوں طرح پڑھنا جائز ہے مجرور ہونے کی صورت میں تین ترکیبیں ہو سکتی ہیں ① صفت ② بدل الکل ③ عطف بیان رب العالمین اگر صیغہ صفت کا بنا دیا جائے۔

سوال : یہ اضافت لفظی ہوگی جو کہ نہ مفید تعریف ہوتی ہے نہ مفید تخصیص تو لازم آئے گا کمرہ کا معرفہ کی صفت بنا جو ہرگز جائز نہیں؟

جواب : یہ قاعدہ آپ کا ان صفات کے بارے میں ہے جن کے اندر تجدد و حدوث والا معنی ہو اور وہ صفات جن میں دوام استمرار والا معنی ہو تو ان کی اضافت مفید تعریف ہوتی ہے اور یہ بھی قانون یاد رکھیں باری تعالیٰ تمام کی تمام صفات میں دوام و استمرار والا معنی ہو کر تاپے منصوب ہونے کی صورت میں تین ترکیبیں ہو سکتی ہیں ① حال ② منادئ بحذف حرف ندا ③ منصوب

علی المدح

مرفوع پڑھیں تو یہ خبر بنے گی مبتدا محذوف کی تو تقدیری عبارت ہوگی ہو رب العلمین۔

والعاقبة للمتقين : عاقبت کا معنی : انجام اور انجام خیر اور شر دونوں اس میں آجاتے ہیں اس لئے یہاں مضاف محذوف ہے خیر العاقبة۔

متقین : متقی کی جمع اس کی تفسیر قرآن میں سورۃ البقرۃ کے ابتدا میں موجود ہے الذین یؤمنون بالغیب الی آخرہ اور بعض

نے اس کا یہ معنی کیا ہے الذی یتقی الشریک و کسب الکبائر اور بعض نے یہ معنی کیا اذا قال قال للہ و اذا سکت سکت للہ اور بعض نے یہ تعریف کی الذی لا یری نفسه خیراً من احد۔

سوال : یہ جملہ حمد و صلوة کے درمیان کیوں لائے؟

جواب : کلام سابق سے ایک وہم پیدا ہوتا تھا اس وہم کو دور کرنے کے لئے مصنف یہ جملہ لائے وہ وہم یہ تھا کہ جس طرح باری تعالیٰ تمام جہانوں کا پالنے والا ہے تو تمام جہانوں کے واسطے خیر عاقبت ہی تو ہو سکتی ہے اور کیا ہو سکتا ہے تو اس وہم کو دور کر دیا و العاقبة للمتقين اچھا انجام پر ہمیز گاروں کے واسطے ہے نیز یہ جملہ لاکر طلبا کو اور اساتذہ کرام کو عمل کی ترغیب اور شوق دلایا ہے کہ محض تعلیم و تعلم سے سعادت اور حسن عاقبت نہیں ہو سکتی بلکہ اسکے ساتھ ساتھ تقویٰ ضروری ہے۔

جس طرح رسول اللہ نے ایک حدیث میں ارشاد فرمایا ہے کہ لو کان للعم شرف بدون التقویٰ لکان الشیطان علی منزلة اور یار رکھیں! ہر ایک کے قرب کا ایک مدار ہوتا ہے اللہ کے قرب کا مدار وہ تقویٰ ہی ہے اس لئے فرمایا ان اکرمکم عند اللہ اتقاکم۔

قوله : وَالصَّلٰوةُ عَلٰی رَسُوْلِهِ مُحَمَّدٍ وَاٰصْحٰبِهِ اٰجْمَعِیْنَ۔

ترجمہ : اور رحمت کاملہ نازل ہو اس کے رسول یعنی حضرت محمد ﷺ پر اور اس کے تمام آل و اصحاب پر۔

تفہیم : لفظ صلوة اصل میں صلوة تھا و او کو بقانون قال الف سے بدل دیا لیکن او کتابت میں باقی ہے اور الف کو او کے اوپر لکھا جاتا ہے اس کے بارے میں صاحب اصول اکبری نے اصول لکھا ہے کہ صلوة ، زکوٰۃ ، مشکوٰۃ ، ربوا ان چاروں کے آخر میں واوکھی جائے گی اور الف اس کے اوپر لکھا جائے گا کیونکہ ان کلمات کو تفخیم کے ساتھ پڑھا جاتا ہے یعنی واؤ کی طرف مائل کر کے ہاں اضافت کے وقت واؤ گر جاتی ہے الف ہی لکھا جاتا ہے جیسے قرآن میں ہے اِنَّ صَلٰوةَیْ وَنُسُکَی..... الی اخرہ۔

فائدہ : صلوة کے بارے میں اختلاف ہے یہ مشترک لفظی ہے یا مشترک معنوی ہے اس کے لئے ”تفسیر شرح نحو میر“ دیکھیں۔

اس جملہ کا معنی افاضۃ الخیر من الرب المعبود نازلۃ علی نبیہ المحمود۔

سوال : حمد کے بعد تصلیہ کا ذکر کیوں کیا؟

جواب : صلوة و سلام دلائل عقلیہ و نقلیہ سے ثابت ہیں دلائل نقلیہ یہ ہیں کہ قرآن مجید میں ہے یٰۤاَیُّهَا الَّذِیْنَ اٰمَنُوْا صَلُّوْا عَلَیْهِ وَسَلِّمُوْا تَسْلِیْمًا دوسرے مقام پر ہے قُلِ الْحَمْدُ لِلّٰهِ وَسَلَامٌ عَلٰی عِبَادِهِ الَّذِیْنَ اصْطَفٰی حدیث میں آتا ہے اذا ذکرتم اللہ فاذکرونی معہ اور ایک حدیث قدسی ورفعنا لک ذکرک کے تحت مفسرین نے لکھی ہے ذکرک حث ذکرک

اور عقلاً اس لئے واجب ہے کہ آپ محسن ہیں انہیں کے ذریعے تو پہچان ہوئی ہے ذات باری تعالیٰ کی اور قاعدہ ہے کہ محسن کا شکر یہ واجب ہوا کرتا ہے۔

نیز صلوة کے ذریعے اس بات کی طرف بھی اشارہ کر دیا کہ یہ تصنیف و تالیف مسلمانوں کی تالیفات میں سے ہے کیونکہ مسلمانوں اور کافروں کے درمیان صلوة و سلام کے ذریعے فرق ہوتا ہے بخلاف حمد کے وہ تو کافر بھی کرتے ہیں۔

محمد: لفظ محمد باب تفعیل سے اسم مفعول ہے اور باب تفعیل کا ایک خاصہ تکثیر بھی ہے تو بنظر اشتقاق اس کے معنی ہوئے وہ ذات جس کے فضائل محمودہ کثیر ہوں اور آپ کے فضائل کا کیا کہنا ”بعد از خدا بزرگ تو ہی قصہ مختصر“۔

فاضل اسفرائینی نے لکھا ہے کہ لفظ حمد سے دو نام مبالغے کے واسطے مشتق ہوتے ہیں ایک نام محمد جو محمودیت کے مبالغے کے واسطے دوسرا احمد حامدیت کے مبالغے کے لئے۔

فائدہ: لفظ ”محمد“ کو مجرور پڑھا جائے تو دو ترکیبیں ہوں گی ① بدل ② عطف بیان۔ لیکن یاد رکھیں عطف بیان بنانا اولیٰ ہے اس لئے کہ بدل کی صورت میں مقصود بدل ہوا کرتا ہے مبدل منہ نہیں حالانکہ لفظ رسول جو مبدل منہ ہے اس میں زیادہ وصف ہے اس لئے عطف بیان کی صورت میں دونوں مقصود ہو جائیں گے اور مرفوع پڑھا جائے تو خبر بنے گی مبتدا محذوف کی اور منصوب پڑھا جائے تو حال بنایا جائے گا چونکہ قاعدہ ہے القاب کے بعد علم کا ذکر ہو تو تین ترکیبیں جائز ہوتی ہیں مرفوع، منصوب، مجرور (ضوابط نحویدیکھئے)

والہ یہاں پر دو بحثیں ہوتی ہیں ایک لفظ کے اعتبار سے دوسری معنی اور مصداق کے اعتبار سے۔

ال اسم جمع ہے سیبویہ کے نزدیک اصل میں اہل تھا ہا کو خلاف قانون حذف کیا جس پر دلیل اہیل ہے کیونکہ قاعدہ ہے: التصغیر والتکسیر یردان الشیء الی اصلہ۔ اور امام کسائی فرماتے ہیں: کہ اس کا اصل اہل نہیں ہے اور اہیل جو دلیل دی ہے وہ اس کی تصغیر نہیں وہ اہل کی تصغیر ہے اس نے کہا میں نے خود سنا ہے ایک اہل عرب فصیح سے اس نے کہا اہل اہیل۔ ال اویل۔

فائدہ: یاد رکھیں آل اور اہل میں کئی طرح سے فرق کیا جاتا ہے۔

پہلا فرق: آل کا استعمال ذوالعقول کے لئے ہوتا ہے لہذا لفظ اللہ اوجہ اور زماں مکان معانی محروف کی طرف اضافت نہیں ہو سکتی یوں کہنا آل اللہ آل الحق وغیرہ جائز نہیں اور اہل کا استعمال ان سب میں ہو سکتا ہے۔

دوسرا فرق: آل کا استعمال ذوالعقول میں سے مذکر کے لئے ہے نہ مؤنث کیلئے اور اہل کا مذکر مؤنث دونوں کی طرف۔

تیسرا فرق: آل کا استعمال اشراف میں ہوتا ہے خواہ وہ دنیا کے اعتبار سے شرافت والے کیوں نہ ہوں جیسے آل نبی یا آل فرعون، فرعون کو بھی دینی شرافت تو حاصل تھی اور بخلاف اہل کے جس کا استعمال اشراف اور غیر اشراف سب میں ہوتا ہے لہذا

اہل جہاد وغیرہ کہنا بھی جائز ہے۔

چوتھا فرق : آل کی اضافت ضمیر کی طرف بھی جائز ہے لیکن اہل کی اضافت ضمیر کی طرف جائز نہیں یاد رکھیں ! آل کے معنی لغت کے اعتبار سے کنبہ کے ہیں لیکن آل نبی کے مصداق میں اختلاف ہے بعض نے متبعین مراد لئے ہیں بعض نے ازواج اور بنات کو شامل کیا ہے بعض نے اہل بیت کو۔ اس وقت جو صحابہ کا عطف اس پر ہوگا یہ عطف الخالص علی العام کے قبیل سے ہوگا۔

اصحاب : محرم افندی کے حاشیے میں ہے کہ اصحاب جمع صحب کی ہے اور صحب جمع صاحب کی اور حاشیہ جمال الدین میں ہے اصحاب جمع صاحب کی ہے جیسے اشہاد جمع شاہد کی جب وہ جمع صحب کی ہو جیسے انہار جمع نہر کی ہے یا صحب کی جمع ہے جیسے انمار جمع نمر کی ہے۔

صحابی کی تعریف : صحابی رسول ﷺ اس شخص کو کہتے ہیں جس نے حالت ایمانی میں حضور ﷺ کی صحبت حاصل کی ہو اور اس ایمان پر وفات ہوئی ہو۔

اجمعین : یہ تاکید لفظی ہے جس سے روافض پر رد مقصود ہے۔

قولہ : اما بعد : اما کے بارے میں چند مذاہب ہیں سیبویہ کے نزدیک یہ مستقل کلمہ ہے کیونکہ یہ حرف ہے۔ اور حرف میں اصل یہ ہے کہ کسی قسم کا تغیر نہ ہو اور غلیل کا مذہب یہ ہے کہ اصل میں یہ تمام ما چونکہ ہمزہ صدارت کلام کا تقاضا کرتا ہے اس لئے مقدم کر دیا اور پھر متحرک کر دیا ام ما بن گیا ادغام کر دیا تو اما ہو گیا۔ بعض نے اس کا اصل ان نکالا ہے اور ما کو زائد بتایا ہے لیکن راجح مذہب سیبویہ کا ہے۔ اما بعد ، اما یہ دو معنوں کیلئے آتا ہے۔ تفصیل کیلئے جبکہ متکلم نے پہلے اجمال سے کسی چیز کو بیان کر دیا ہو تو اس وقت یہ اما تفصیلیہ ہوا کرتا ہے اور کبھی اما استینافیہ ہوتا ہے جبکہ اس سے پہلے کوئی چیز بیان نہ ہو جیسا کہ یہاں پر اما بعد اور خصوصاً کتابوں کی ابتداء میں اما استینافیہ ہی ہوا کرتا ہے بعد مبنی بر ضم ہے۔

قولہ : فہذا مختصر مضبوط فی النحو جمعت فیہ مهمات النحو علی ترتیب الکافیہ موباً ومفصلاً بعبارة واضحة مع ایراد الامثلة فی جمیع مسائلہا من غیر تعرض للادلة والعلل لتلايشوش ذهن المبتدی عن فهم المسائل وسميته بهدایة النحور جاء ان یهدی اللہ تعالیٰ بہ الطالبین ورتبته علی مقدمة وثلاثة اقسام بتوفیق الملك العزیز العلام۔

ترجمہ : پس حمد و صلوة کے بعد یہ مختصر کتاب ضبط کی گئی ہے علم نحو میں۔ جمع کیا ہے میں نے اس میں علم نحو کے مقصودی مسائل کو کافیہ کی ترتیب پر در انحالیکہ میں باب بنانے والا ہوں اور فصل بنانے والا ہوں ساتھ عبارت واضح کے سمیت لے آنے مثالوں کے اس کے عام مسائل میں بغیر چھیڑ چھاڑ کرنے دلائل اور علل کے تاکہ یہ کتاب نہ پریشان کرے ابتدائی طالب علم کے ذہن کو مسائل کے سمجھنے

سے اور نام رکھا ہے میں نے اس کتاب کا ہدایۃ النحو اس امید پر کہ ہدایت دے اللہ تعالیٰ اس کے ذریعے طلباء کو اور مرتب کیا ہے میں نے اس کو ایک مقدمہ اور تین اقسام پر اس بادشاہ کی توفیق سے جو غالب ہے بہت زیادہ علم والا ہے۔

تشریح : فہذا مختصر : فاء جزائیہ ہے۔

سوال : ہذا اس کی وضع مشارالیہ محسوس مبصر کیلئے ہے جبکہ یہ کتاب غیر مبصر اور غیر محسوس ہے۔

جواب : کبھی کبھی غیر مبصر غیر محسوس کو مبصر محسوس کے درجہ میں رکھتے ہوئے اشارہ کر دیا جاتا ہے جیسے ذَلِكُمْ اللَّهُ رَبِّيَّ وَرَبِّكُمْ بعض شارحین نے یہ جواب دیا کہ خطبہ الحاقیہ ہے۔ خطبہ الحاقیہ وہ ہوتا ہے جو کتاب لکھنے کے بعد لکھا جائے تو اب اسم اشارہ مشارالیہ یہ کتاب ہو جائے گی لیکن یہ جواب درست نہیں ہے کیونکہ کتاب کے لکھنے کے بعد جو محسوس اور مبصر خارج میں جو چیز موجود ہے فقط وہ نقوش ہیں نہ کہ الفاظ اور معانی کیونکہ الفاظ اور معانی کا وجود خارج میں نہیں لہذا وہی جواب درست ہے۔

مختصر، اختصار سے ماخوذ ہے جس کا معنی اداء المطالب الكثيرة بالفاظ قليلة اور چار قسم کی کتابیں ہوا کرتی ہیں ① مختصر

② مطول ③ فتاویٰ ④ رسالہ

رسالہ کہتے ہیں جو قلیل الفاظ قلیل المعانی ہے۔ فتاویٰ کہتے ہیں جو کثیر الفاظ کثیر المعانی ہو۔ مختصر کہتے قلیل الفاظ کثیر المعانی کو اور مطول کہتے ہیں جو کثیر الفاظ قلیل المعانی ہو تو مصنف نے مختصر سے اشارہ کر دیا کہ یہ میری کتاب حشو اور تطویل سے محفوظ ہے۔ حشو اس کو کہتے ہیں جس میں زیادتی بلا فائدہ ہو اور تطویل وہ ہے جو اصل مراد پر زائد بلا فائدہ ہو اور اس کی زیادتی متعین نہ ہو۔ حشو میں زیادتی متعین ہوتی ہے۔

ترکیب : اس کی تھوڑی سی ترکیب سمجھ لیں ہذا مبتداء مختصر مرفوع بالضم لفظاً موصوف مضبوط مرفوع بالضم لفظاً صفت اول فی النحو متعلق کائن کے ہو کر ظرف مستقر یہ صفت ثانی جمع فعل بافاعل فیہ متعلق جمع کے مہمات النحویہ مضاف مضاف الیہ مفعول ہے جمع کیلئے۔ علی ترتیب الکافیہ جمع کے متعلق ہے اب معنی یہ ہوگا جمع کیا میں نے اس میں نحو کے مقاصد کو کافیہ کی ترتیب پر اس وقت کافیہ سے مراد وہ کتاب ہے جو کہ تصنیف ہے علامہ ابن حاجب کی اور یہ جملہ بن کر مختصر کی تیسری صفت بن جائے گی اور علی ترتیب الکافیہ کو ظرف مستقر بنا کر صفت رابع بھی بنایا جاسکتا ہے اور مختصر چاروں صفتوں سے ملکر خبر بنے گی ہذا کی اور یہ جملہ جزاء بن جائے گا۔ جب کافیہ سے ایک کتاب مراد ہے۔

سوال : آپ نے کہا کہ کافیہ کی ترتیب پر ہے حالانکہ بہت سارے مسائل ایسے ہیں جن میں کافیہ کی ترتیب نہیں ہے مثلاً تحذیر

اور مااضمر عاملہ کو منادئی سے مؤخر کیا حالانکہ کافیہ میں منادئی مقدم ہے؟

جواب : کافیہ کی ترتیب سے مراد یہ ہے کہ جس طرح صاحب کافیہ نے مباحث اسم کو مقدم کیا اسی طرح یہاں پر بھی اور جس طرح

صاحب کافیه نے بحث مرفوعات کو ذکر کیا پھر منصوبات کو پھر مجرورات کو یہاں پر بھی ایسے ہے۔

سوال : بعض مسائل تو ایسے ہیں جو اس مختصر میں مذکور ہی نہیں جیسے مبتداء کا معنی شرط کو متضمن ہونا اسی طرح خبر کا صدارت کلام کو متضمن ہونا اور اسی طرح اسم عدد کی اضافت کا مسئلہ وغیرہ یہ تو اس کتاب میں موجود ہی نہیں؟

جواب : ترتیب جمع مسائل کے اعتبار سے نہیں بلکہ اکثر مسائل کے اعتبار سے مراد ہے۔ اور مصنف نے ابتداء طلباء کرام کو یہ اطلاع دے دی کہ یہ ہدایۃ النحو کافیه کی ترتیب پر ہے جس سے مقصود ایک تو یہ ہے کہ جس طرح کافیه عظیم الشان کتاب ہے اسی طرح یہ بھی بہت عمدہ کتاب ہوگی اس کو خوب یاد کیا جائے دوسرا مقصد یہ بھی ہے کہ اگر تم نے اس کتاب کو یاد کر لیا تو تمہارے لئے کافیه سہل بن جائے گی۔

مبواباً و مفصلاً : یہ اسم فاعل کے صیغے بھی بنائے جاسکتے ہیں اور اسم مفعول کے صیغے بھی اسم فاعل کے ہوں تو پھر یہ حال نہیں گے جمعیت کی ضمیر سے اور اگر اسم مفعول کے ہوں تو یہ حال نہیں گے فیہ کی ہ ضمیر سے اب معنی یہ ہوگا میں نے اس مختصر میں مقاصد نحو کو کافیه کی ترتیب پر جمع کیا در انحالیکہ وہ مقاصد باب باب اور فصل فصل کئے ہوئے ہیں اور اسم فاعل کی صورت میں معنی یہ ہو گا کہ میں نے جمع کیا در انحالیکہ یہ کہ باب باب کرنے والا ہوں اور فصل فصل کرنے والا ہوں بعبارة واضحه یہ جمعیت کے متعلق ہے واضحه عبارة کی صفت ہے۔ عبارت واضحه وہ عبارت ہوتی ہے جو اپنے معنی پر دلالت کرنے میں ظاہر ہو یعنی اس کے معنی جلدی سہولت بغیر دشواری کے سمجھا جایا کرتے ہوں۔ اصل میں یہ ایک سوال کا جواب ہے۔

سوال : جب مصنف نے بتایا کہ یہ مختصر کافیه کی ترتیب پر ہے تو فوری طور پر ذہن میں اشکال پیدا ہوا اچھا یہ اس جیسی مغلط بھی ہوگی مصنف نے جواب دیا نہیں نہیں مقاصد نحو کو عبارة واضحه سے بیان کیا ہے نہ کہ عبارت مغلطہ کے ساتھ جیسا کہ کافیه ہے؟

مع ایراد الامثلة : یہ ظرف واضحه کے متعلق ہوگا بعبارة واضحه مع ایراد الامثلة اور ایراد باب افعال کا مصدر ہے امثله مثال کی جمع ہے جیسے ائمة امام کی جمع ہے مثال اس شے کو کہتے ہیں جس کو قاعدہ کی وضاحت کیلئے لایا جائے اور ایک شاہد بھی ہوتا ہے۔ شاہد اسے کہتے ہیں کہ اپنی دیکھی ہوئی چیز کو دوسرے کے سامنے پیش کیا جائے قاعدہ کے اثبات کی غرض سے۔

فی جمع مسائلہا :

سوال : ہا ضمیر مرجع تو مختصر ہے جو کہ مذکر ہے تو راجح مرجع میں مطابقت نہ ہوئی؟

جواب : یہ ضمیر راجع ہے مختصر کی طرف لیکن مختصر کافیه کی طرف منسوب ہونے کے اعتبار سے مؤنث ہے اس پر سوال ہوگا کہ کافیه کی تاء تو تانیث کیلئے نہیں وہ تو مبالغہ کیلئے ہے۔

جواب اول : لیکن تاء کی وضع اصل تانیث کیلئے اسی وجہ سے ہے اگر مبالغہ کی حالت میں بھی استعمال ہوتی ہے تانیث کا شبہ

موجود رہتا ہے۔ یہی وجہ تو ہے کہ لفظ علامہ کا اطلاق باری تعالیٰ پر نہیں کیا جاسکتا کیونکہ باری تعالیٰ جس طرح تائید سے پاک ہیں اسی طرح شبہ تائید سے بھی پاک ہیں۔

جواب ثانی : بعض نے جواب دیا کہ یہ ضمیر راجع کا فیہ کی طرف ہے مختصر کی طرف نہیں اس لئے کہ مختصر کے مسائل بعینہ کا فیہ کے مسائل ہیں لہذا مختصر کے مسائل یہ مثال لانا گویا کہ کا فیہ کے مسائل لانے کیلئے مثال کو لانا ہے۔

جواب ثالث : یہ ضمیر مختصر کی طرف راجع ہے بتاویل رسالہ۔

من غیر تعرض للادلة والعلل : تعرض کا معنی ہوتا ہے اقدام علی الشئ یعنی کسی شئی کے درپے ہونا، آگے ہونا اور اعتراض کا معنی بھی یہی ہوا کرتا ہے۔

ادلة دليل کی جمع ہے جیسے احنة جنین کی جمع ہے

دلیل کا لغوی معنی : راستہ بتانے والی۔

اصطلاحی معنی : وہ شئی جس کے جاننے سے دوسری چیز کا علم خود بخود لازم آجائے۔

علل علة کی جمع ہے جس کا لغوی معنی مؤثر ہے اور اصطلاحی معنی وہ شئی جس پر دوسری شئی کا وجود موقوف ہو۔

سوال : ادلة تو جمع قلت ہے حالانکہ یہاں تو مقام جمع کثرت کا تھا لہذا دلائل کا لفظ لانا چاہیے تھا؟

جواب : ٹھیک ہے یہ مقام جمع کثرت کا تھا لیکن کبھی کبھی جمع قلت کو جمع کثرت اور جمع کثرت کو جمع قلت کی جگہ استعمال کیا جاتا ہے یہاں بھی جمع قلت جمع کثرت کی جگہ پر مستعمل ہے۔

مصنف بتانا یہ چاہتے ہیں کہ میں نے اس مختصر کتاب میں مسائل کے لئے دلائل بیان نہیں کیے۔

سوال : ہمیں تو کچھ ایسے مسائل نظر آئے ہیں جنکے لئے دلائل بھی آگے موجود ہیں مصنف کا نفی کرنا کہ میں نے دلائل بیان نہیں کئے یہ درست نہیں؟

جواب : یہ نفی اغلب کے اعتبار سے ہے کہ عموماً مصنف نے اکثر مسائل کیلئے دلائل بیان نہیں کئے لیکن بعض مسائل کیلئے دلائل بیان کئے ہیں۔

لثلا يشوش ذهن المبتدى عن فهم المسائل : لثلا اصل میں لان لا تھا یرملون والے قانون سے لثلا بن گیا يشوش تشویش سے ہے بمعنی پریشان کرنا اور اس صیغہ میں دو احتمال ہیں مضارع معلوم کا صیغہ ہوا یا مجہول کا اور معلوم کا صیغہ ہو تو ذہن المبتدی مفعول کا صیغہ بنے گا اور اگر مجہول کا صیغہ ہو تو ذہن المبتدی نائب فاعل بنے گا ذہن کہتے ہیں الذہن قوة موجود فی حنان الانسان ذہن وہ قوت ہے جو انسان کے دل میں ہوتی ہے جس میں معنی منتقش ہوتے ہیں۔

مبتدی کالغوی معنی: شروع کرنے والا

اصطلاحی معنی: هو الذی شرع فی الجزء الاول مع قصد تحصیل باقی الاجزاء۔

مبتدی کی دو قسمیں ہیں ① مبتدی طبعی ② مبتدی اکتسابی

مبتدی طبعی: هو الذی یحصل المسائل بطبعه وفہمہ۔

مبتدی اکتسابی: هو الذی یکتسب المسائل من الغیر کالتلمیذ من الاستاذ اور یہاں پر مبتدی اکتسابی مراد ہے۔

مصنف نے ہدایۃ النحو پڑھنے والے کو مبتدی اس لئے کہا کہ یہ کتاب ابتدائی ہے۔

المسائل الف لام یا تو عوض ہے مضاف الیہ کے پھر تقدیر عبارت ہوگی: مسائل المختصر یا پھر الف لام عہد خارجی کا ہے جس سے مراد مسائل مختصر ہیں اور یہ اللہ کا جوام ہے یہ متعلق ہے جمع کے۔ اگر یشوش معلوم کا صیغہ ہو تو معنی یہ ہوگا: کہ میرا ادلۃ اور علل کا نہ لانا اس وجہ سے ہے تاکہ مبتدی کے ذہن کو پریشان نہ کر دے کیونکہ مبتدی مسائل میں مشغول ہو پھر اس کے لئے دلائل علتوں میں مشغول ہو تو ایسا نہ ہو کہ نفس مسائل سے بھی ہاتھ دھو بیٹھے اور اگر مجہول کا صیغہ ہو تو معنی یہ ہوگا: کہ پریشان نہ کیا جائے مبتدی کے ذہن کو۔

سمیتہ ہدایۃ النحو، سمی یسمی تسمیۃ بمعنی نام رکھنا

ہدایۃ کا معنی ہے: ارادۃ الطریق الموصل الی المطلوب۔ دوسرا معنی: الایصال الی المطلوب اسکی تشریح شرح تہذیب کی شرح میں آئے گی انشاء اللہ اور لفظ ہدایۃ کی اضافت نحو کی طرف اضافت معنوی ہے اور مصدر کی اضافت مفعول کی طرف ہے جیسے قیام الیل وغیرہ۔

سوال: سمی یسمی یہ باب متعدی ہوتا ہے دو مفعولوں کی طرف بغیر واسطے کے یہاں پر باء تعدیہ کیوں لائے؟

جواب: یہ باء زائدہ ہے۔

سوال: باء زائدہ ہونے کیلئے قانون یہ ہے نفی اور استفہام کے تحت ہوتی ہے یہاں پر نفی ہے اور نہ ہی استفہام تو آپ نے باء

کو زائدہ کیسے کہہ دیا؟

جواب: آپ کا قاعدہ بالکل درست ہے لیکن خلاف قانون شاذ کے درجہ میں ہے۔

رجاء ان یهدی اللہ بہ الطالبین: مصنف وجہ تسمیہ بیان کرنا چاہتے ہیں: کہ میں نے اس کتاب کا نام ہدایۃ الخور رکھا ہے اس

امید پر کہ اللہ تعالیٰ میری اس کتاب کے ذریعہ طلباء کرام کو ہدایت بخشنے لہذا یہ رجاء مفعول لہ ہے سمیت فعل کے لئے اور یہ

کتاب ہدایت کا مسبب ہے ہدایت کتاب کا سبب ہے تو یہ تسمیۃ السبب باسم المسبب کے قبیل سے ہے۔

وربتہ علی مقدمہ : میں نے اس مختصر کو ایک مقدمہ اور تین اقسام پر مرتب کیا ہے مصنف نے اس عبارت سے کتاب کے اجزاء بتائے ہیں۔

ترتیب : لغت میں جعل کل شئی فی مرتبہ شئی کو اس کے مرتبہ میں رکھنا اور اصطلاح میں کہتے ہیں جعل الاشیاء المتعددة من حیث یطلق علیہا اسم الواحد چندا شیاء کو اس طرح سے رکھنا کہ ان پر ایک نام کا اطلاق کیا جاسکے۔

ثلاثة اقسام : قسم اول میں اسم کی بحث ہے قسم ثانی میں فعل کی بحث ہے اور قسم ثالث حروف کی بحث ہے

بتوفیق الملك العزیز العلام یہ جار مجرور یا جمع کے متعلق ہے یا سمیت کے اور ملک بمعنی بادشاہ اور عزیز بمعنی غالب العلام کا معنی جاننے والا توفیق کہتے ہیں کہ باری تعالیٰ کا نیک مقصود کیلئے اسکے موافق اسباب پیدا کر دینا۔

قوله : اما المقدمة ففي المبادئ التي يجب تقديمها لتوقف المسائل علیها وفيها فصول ثلاثة -

ترجمہ : لیکن بہر حال مقدمہ پس ان مبادیات میں ہے جن کی تقدیم واجب ہے واسطے موقوف ہونے مسائل کے ان مبادیات پر اور مقدمہ میں تین فصلیں ہیں۔

تشریح : اما المقدمة لفظ مقدمہ پر چند تحقیقیں ہیں ① صیغوی تحقیق یہ کون سا صیغہ ہے اس میں دو احتمال ہیں

پہلا احتمال : اسم فاعل کا صیغہ ہو تو معنی یہ ہوگا کہ آگے کرنے والا۔

سوال : یہ مقدمہ آگے کرنے والا نہیں بلکہ آگے ہونے والا ہوتا ہے لہذا اسم فاعل کا صیغہ بنا نا غلط ہے؟

جواب : مقدمہ باب تفعیل کے اسم فاعل کے معنی میں ہے یعنی مقدمہ بمعنی متقدمہ کے ہے اب معنی ہوگا آگے ہونے والا۔

سوال : کیا باب تفعیل باب تفعیل کے معنی میں آیا کرتا ہے؟

جواب اول : جی ہاں قرآن مجید میں ہے وَتَبَتَّلْ إِلَيْهِ تَتَبَّلًا اس میں باب تفعیل مفعول مطلق باب تفعیل سے لایا

گیا ہے، معلوم ہوا کہ یہ ایک دوسرے کی جگہ استعمال ہوتے رہتے ہیں۔

جواب ثانی : اگر مقدمہ اسم فاعل کا صیغہ ہی اپنے معنی میں ہوتا ہے اس لیے کہ یہ مقدمہ اپنے عالم کو جاہل سے

آگے کرنے والا ہے یعنی جو شخص مقدمہ کے بارے میں علم رکھتا ہے وہ آگے بڑھنے والا ہے کتاب کے سمجھنے میں اس شخص سے جو

مقدمہ نہیں جانتا۔

دوسرا احتمال : اگر اسم مفعول کا صیغہ ہو تو معنی ہوگا آگے کیا ہوا اور یہ بھی چونکہ مقصود سے آگے کیا ہوا ہوتا ہے۔ علامہ زمخشری نے

لکھا ہے کہ یہ خلف عن القول ہے یعنی سلف سے یہ قول منقول نہیں۔

② مأخذی تحقیق یعنی لفظ مقدمہ کاماً خذ کیا ہے یہ لفظ مقدمہ ماخوذ ہے مقدمة الجيش سے مقدمہ الجيش فوج کے ایسے

چھوٹے سے دستے کو کہتے ہیں جو فوج کے جانے سے پہلے کیمپ لگاتا ہے اور اس کیلئے تمام قسم کا بندوبست کرتا ہے تاکہ بعد میں آنے والی فوج کو کسی قسم کی دقت و مشقت کا سامنا نہ کرنا پڑے اور یہاں پر مناسبت یہ ہے کہ جس طرح وہ چھوٹا دستہ آگے جا کر فوج کا انتظام کرتا ہے اسی طرح مقدمہ میں کچھ ایسے مسائل ذکر کر دیئے جاتے ہیں جس سے آنے والے مقصودی مضامین آسان ہو جاتے ہیں۔

مقدمہ العلم کہتے ہیں ان معانی مخصوصہ کو جن پر علم کے مسائل کا شروع کرنا علی وجہ البصیرة موقوف ہو۔ اور مقدمة الكتاب کلام کے ان ٹکڑوں کو کہتے ہیں جو مسائل سے پہلے لائے جائیں جن کا ان مسائل سے ربط ہو اور تعلق ہو اور مسائل کے سمجھنے میں وہ نفع بخش ہوں۔

فہی المبادی، مبادی یہ جمع ہے یعنی ابتدائی باتیں جو شروع میں بتائی جاتی ہیں اور اصطلاح میں وہ باتیں جن پر علم کے مسائل کا شروع کرنا موقوف ہو۔

سوال: مقدمة اور مبادی ایک چیز ہیں اور فی ظرفیت کیلئے ہے اس سے لازم آیا ظرفیت الشئ لنفسہ جو کہ باطل ہے؟

جواب: مقدمة سے مراد معانی مخصوصہ ہیں اور مبادی سے مراد الفاظ مخصوصہ ہیں۔

فصول جمع فصل کی اور ثلاث فصول کی صفت ہے مطلب یہ ہے کہ اس مقدمہ میں تین فصلیں ہیں پہلی فصل میں علم النحو کی تعریف اور موضوع اور غرض و غایت ہے اور دوسری فصل میں علم النحو کا موضوع کلمہ کی تعریف اور اسکی تقسیم پھر ان اقسام کی تعریف اور اس کے لئے علامات اور تیسری فصل میں علم النحو کے دوسرے موضوع یعنی کلام کی تعریف اور اسکی تقسیم کا بیان ہے۔

سوال: فصول موصوف ثلاثہ صفت ہے اور قاعدہ ہے کہ موصوف صفت میں مطابقت ہوتی ہے اور یہاں نہیں کیونکہ فصول توجع ہے اور ثلاثہ مفرد ہے؟

جواب: آپکی بات ٹھیک ہے ثلاثہ تو مفرد ہے لیکن معنی توجع ہے۔

قولہ: الفصل: النحو علم باصول يعرف بها احوال او اخر الكلمة الثلث من حيث الاعراب والبناء و كيفية

ترکیب بعضہا مع بعض

ترجمہ: نحو جاننا ہے ایسے چند قوانین کا جن کے ذریعے سے معلوم کئے جائیں تین کلموں کے آخر کے احوال باعتبار معرب اور مثنی ہونے کے اور ان میں سے بعض کلموں کو بعض کلموں کے ساتھ ملانے کا طریقہ۔

تشریح: فصل لغت میں معنی ہے کاٹنا اور جدا کرنا اور اصطلاح میں دو مختلف حکموں کے درمیان حائل کا ہونا۔

فائدہ: لفظ فصل میں دو احتمال ہیں ① معرب ② مثنی۔

مینی اس وقت ہوگا جب اسے مفرد مانا جائے تو یہ مینی برسکون ہوگا اور مرکب ہو تو یہ مرفوع ہو کر خبر بنے گا مبتدا محذوف کی یعنی ہذا فصل یا منصوب ہو کر مفعول بہ ہوگا فعل محذوف کیلئے اعمیٰ فضلاً۔

مصنف علم النحو کی تعریف کرنا چاہتے ہیں نحو کے لغوی معنی چند ہیں۔

- ① قصد ② مقدار ③ قبیلہ ④ طرف ⑤ صرف ⑥ نوع ⑦ مثل ⑧ طریق ⑨ صیانت ⑩ فصاحت
- ⑪ میلان کرنا ⑫ پیروی کرنا ⑬ اعتماد کرنا ⑭ دور ہونا۔

تعریف یہ ہے کہ نحو ایسے قوانین کے جاننے کا نام ہے جنکے ذریعے تین کلموں کے آخر کے حالات پہچانے جاتے ہیں معرب و مثنی ہونے کے اعتبار سے اور نام ہے بعض کلموں کو بعض کلموں کے ساتھ مرکب کرنے کی کیفیت کو جاننے کا۔

فوائد قیود : علم یہ جنس ہے جو تمام کو شامل ہے بعرف بہا احوال یہ قید اول ہے اسکا فائدہ یہ ہے کہ اس سے وہ علوم نکل گئے جن سے کلمہ کی ذات معلوم ہوتی ہے جیسے علم صرف اور اسی طرح وہ علوم بھی خارج ہو جائیں گے جن کے ذریعے کلمے کے معنی معلوم ہوتے ہیں۔

اواخر الکلم الثالث : یہ قید ثانی اور فصل ثانی ہے جس سے وہ علم نکل جائے گا جس کے ذریعے کلمہ کے اول اور اوسط کے حالات معلوم ہوتے ہیں جیسے علم لغت اور اسی طرح وہ علم بھی خارج ہو جائے گا جس کے ذریعے احوال مکلفین معلوم ہوتے ہیں جیسے فقہ وغیرہ۔

من حیث الاعراب والبناء : یہ تیسری فصل اور قید ہے اس سے وہ علوم نکل جائیں گے جن کے ذریعے سے حالات تو معلوم ہوتے ہیں لیکن اعراب اور بنا کے اعتبار سے نہیں جیسے علم عروض۔

وکیفیت ترکیب بعضها مع بعض : یہ فصل اور قید رابع ہے جس سے وہ علوم نکل جائیں گے جن کے ذریعے مفردات کی کیفیت معلوم ہو جیسے علم ہیئت وغیرہ۔

سوال : تعریف میں علم کا لفظ آیا ہے جس کے معنی جاننا اور اصطلاحی معنی حصول صورة الشئ فی العقل اور یہ تو موجود ذہنی ہے حالانکہ نحو تو قواعد ملفوظہ مکتوبہ کا نام ہے لہذا لفظ علم کا اطلاق اس نحو پر کرنا درست نہیں؟

جواب : کہ علم کا اطلاق تین معنی پر آتا ہے ① یہ جو آپ نے بیان کیا ہے ② قواعد مکتوبہ ملفوظہ ③ منقولہ یہاں پر علم کا اطلاق آخری دو معنوں پر ہے۔

سوال : بہت سارے مبتدی طلباء دیکھے ہیں جو علم نحو تو پڑھتے لیکن انکے تین کلموں کے آخر کے حالات معلوم نہیں ہوتے؟

جواب : تعریف میں بہا سے پہلے مضاف محذوف ہے تقدیر عبارت یہ ہوگی بعرف باستحضارہا اور یہ بات ظاہر ہے جسکو

اصول مستحضر اور یاد ہو جائیں وہ یقیناً پہچان سکتا ہے اور حالات دریافت کر سکتا ہے۔

سوال : آپ کی تعریف میں احوال کا لفظ آیا ہے اس سے آپ کی مراد جمع احوال ہیں یا بعض احوال اگر جمع احوال کی معرفت مراد ہو تو کوئی نحوی نحوی نہیں رہے گا کیونکہ جمع احوال کی معرفت اور تمام حالات کی شناخت تو کسی کو معلوم نہیں ہو سکتی اور اگر بعض احوال مراد ہوں تو چند مسائل کو پہچاننے والا بھی اپنے آپ کو نحوی کہلائے گا تو بہر کیف اول صورت میں نحوی کا غیر نحوی ہونا لازم آتا ہے اور دوسری صورت میں غیر نحوی کا نحوی ہونا لازم آتا ہے؟

جواب : احوال سے مراد جمع احوال ہیں لیکن معرفت سے مراد ملکہ استعداد ہے یعنی نحوی کو ایک ملکہ حاصل ہو جائے جس کے ذریعے جمع احوال کی معرفت پر قادر ہو۔

قوله : والغرض منه صيانة الذهن عن الخطاء اللفظي في كلام العرب -

ترجمہ : اور غرض اس کی ذہن کو بچانا ہے ایسی لفظی غلطی سے جو واقع ہونے والی ہو کلام عرب میں۔

تشریح : مصنف 'علم نحو کی غرض بیان کرنا چاہتے ہیں علم نحو کی غرض یہ ہے کہ ذہن کو بچانا ہے لفظی غلطی سے کلام عرب میں۔

سوال : لفظی غلطی تو زبان سے ہوتی ہے ذہن سے نہیں ہوتی کیونکہ متلفظ زبان ہوتی ہے ذہن تو نہیں لہذا یوں کہنا چاہیے تھا صيانة اللسان عن الخطاء الخ ؟

جواب : لفظی غلطی ذہن سے ہوتی ہے اس لئے کہ حقیقت میں متلفظ ذہن ہوتا ہے اور زبان تو اسکے لئے مترجم ہے لہذا صيانة الذهن کہنا ہی صحیح ہوا۔

قوله : وموضوعه الكلمة والكلام

ترجمہ : اور علم نحو کا موضوع کلمہ اور کلام ہے۔

تشریح : سوال : ہر علم کا موضوع ایک ہوتا ہے یہاں پر علم نحو کے موضوع دو کیوں ہیں، جب موضوع دو ہیں تو یہ علم ایک نہیں ہوگا دو ہونگے کیونکہ قاعدہ ہے تعدد موضوع مستلزم ہوتا ہے تعدد علوم کو حالانکہ یہ بات مسلم ہے کہ علم نحو ایک علم ہے دو نہیں؟

جواب : تعدد کی دو قسمیں ہیں ① لفظی ② معنوی

تعدد معنوی : جیسے عاقل، بالغ۔

تعدد لفظی : جیسے قاعدہ جالس یہاں پر تعدد لفظی ہے تعدد معنوی نہیں کیونکہ معنی کے اعتبار سے دونوں ایک ہی چیز ہیں کیونکہ دونوں سے مراد وہ لفظ ہے جو معنی کیلئے موضوع ہو۔

آپ نے جو قاعدہ بیان کیا ہے کہ تعدد موضوع مستلزم ہے تعدد علوم کو وہ قاعدہ تعدد معنوی کیلئے ہے نہ لفظی کے لئے۔

سوال : کلمہ کو کلام پر کیوں مقدم کیا حالانکہ دونوں موضوع ہیں پھر کلام میں بنسبت کلمہ کے زیادہ فائدہ تھا اسی وجہ سے تو صاحب الفیہ نے کلام کو کلمہ پر مقدم کیا ہے؟

جواب : کلمہ جزء ہے اور کلام کل ہے اور یہ بات ظاہر ہے کہ جزء کل پر مقدم ہے بعنوان دیگر کلمہ مفرد ہے اور کلام مرکب اور یہ بات ظاہر ہے کہ مفرد مرکب پر مقدم ہوا کرتا ہے لہذا مصنف نے کلمہ کو کلام پر مقدم کر دیا۔

بحث کلمہ

فصل : الکلمۃ لفظ وضع لمعنی مفرد مفرد

ترجمہ : کلمہ وہ لفظ ہے جو معنی مفرد کے لئے وضع کیا گیا ہو۔

تشریح : اس دوسری فصل میں علم نحو کا موضوع کلمہ کی تعریف اور اسکی تقسیم اور اسکی علامات کا بیان ہے۔

کلمہ کی تعریف : کلمہ وہ لفظ ہے جو وضع کیا گیا ہو معنی مفرد کے لئے، اس تعریف میں چند کلمات ہیں

① الکلمۃ ② لفظ ③ وضع ④ معنی ⑤ مفرد ان پانچ کلمات کی مختصر تشریح کرتے ہیں۔ تفصیل مطلوب ہو تو کاشفہ دیکھیں۔

بحث الف لام : پہلا کلمہ الف لام ہے، الف لام کی دو قسمیں ہیں۔ جن کی تفصیل یہ ہے کہ ابتداء الف لام کی دو قسمیں ہیں

① الف لام امی ② الف لام حرنی

الف لام امی اسم فاعل اور مفعول پر داخل ہوتا ہے، الف لام حرنی دو قسم پر ہے زائدہ وغیر زائدہ پھر زائدہ کی چار قسمیں ہیں۔

① عوضی لازم جیسے اللہ جو اصل میں الذہا ہمزہ کو حذف کر کے اسکی جگہ الف لام لائے پھر لام کو لام میں ادغام کر دیا تو اللہ ہو گیا

② عوضی غیر لازم جیسے الناس اصل میں اناس تھا ہمزہ کو حذف کر کے اسکے عوض الف لام لائے۔

③ غیر عوضی لازم جیسے النجم، الصق۔

④ غیر عوضی غیر لازم جیسے الحسن

الف لام حرنی غیر زائدہ کی چار قسمیں ہیں۔

① جنسی ② استغراقی ③ عہد خارجی ④ عہد ذہنی۔

وجہ ہر : یہ ہے کہ الف لام دو حال سے خالی نہیں کہ اسکے مدخول سے مراد حقیقت اور ماہیت ہوگی یا افراد، اگر حقیقت اور ماہیت

مراد ہوگی تو الف لام جنسی ہوگا جیسے الرجل خیر من المرأة اگر افراد مراد ہوں تو دو حال سے خالی نہیں تمام افراد مراد ہونگے یا بعض اگر تمام افراد مراد ہوں تو الف لام استغراقی ہوگا جیسے إِنَّ الْبِئْسَانَ لَفِي خُسْرٍ اور بعض افراد مراد ہوں تو پھر دو حال سے خالی نہیں کہ بعض افراد معین مراد ہوں یا غیر معین اگر معین مراد ہوں تو الف لام عہد خارجی جیسے فَعَصَى فِرْعَوْنُ الرَّسُولَ اور اگر غیر معین مراد ہوں تو الف لام عہد ذہنی جیسے وَأَخَافُ أَنْ يَأْكُلَهُ الذِّئْبُ۔

سوال : الکلمة پر الف لام کونسا ہے جو بناؤ گے وہی غلط الف اسکی کا نہ ہونا تو واضح ہے کیونکہ الکلمة نہ اسم فاعل ہے اور نہ اسم مفعول ہے اور حرفی ہو کر زائدہ بھی نہیں بنایا جاسکتا اور نہ مبتدا کا کمرہ ہونا لازم آئے گا اور غیر زائدہ ہو کر جنسی، استغراقی، عہد خارجی، عہد ذہنی بھی نہیں بنایا جاسکتا جنسی اور استغراقی تو اس لئے نہیں بنایا جاسکتا آگے تاء وحدت کی ہے جو اسکے منافی ہے اور عہد خارجی بھی اس لئے نہیں بن سکتا کہ اس کے لئے معبود کا متعین ہونا ضروری ہے جبکہ کلمہ غیر معین ہے کیونکہ کلمہ نحوی بھی ہے اور منطقی بھی ہے لغوی بھی ہے اور اسی طرح عہد ذہنی کا بھی نہیں بن سکتا اور نہ کمرہ کا مبتدا ہونا لازم آئے گا۔

جواب : الف لام جنسی بن سکتا ہے باقی رہی یہ بات کہ اس میں تاء وحدت کی ہے جو اسکے مخالف ہے اسکا جواب یہ ہے کہ وحدت کی تین قسمیں ہیں ① وحدت جنسی جیسے الحيوان واحد ای جنس واحد ② وحدت نوعی جیسے الانسان واحد ای نوع واحد ③ وحدت شخصی جیسے زيد واحد ای شخص واحد ان تین قسموں میں سے جنس کے جو مخالف و منافی ہے وہ وحدت شخصی ہے اور وہ یہاں مراد نہیں اگر الف لام عہد خارجی کا بنایا جائے تو بن سکتا ہے باقی رہی یہ بات کہ کلمہ تو غیر معین ہے اس کا جواب یہ ہے کہ کلمہ معین ہے کیونکہ کلمہ جاری علی السنة النحاة کلمہ نحوی ہی ہو سکتا ہے نہ کہ غیر۔

فائدہ : کلمہ میں اختلاف ہے کہ کلمہ مشتق ہے یا غیر مشتق۔ جمہور نحاة کا مسلک یہ ہے کہ کلمہ کلام، کلم یہ کلمات مستقلہ ہیں نہ تو مشتق ہیں اور نہ مشتق منہ اسی طرح اس کے صیغے میں بھی اختلاف ہے جمہور کے نزدیک یہ جنس ہیں اور بعض کے نزدیک جمع ہے تفصیل کیلئے ”کاشفہ شرح کافیہ“ صفحہ 19، 20 دیکھئے۔

اور عربی میں تاء کی چند قسمیں ہیں شعر

تاء تانیث است تذکیر است وحدت ہم بدل

مصدریت و مبالغہ زائدہ شد ہم نقل

لفظ کا لغوی معنی: مطلقاً پھینکنا خواہ منہ سے ہو یا غیر منہ سے۔

اصطلاحی معنی: ما یتکلم بہ الانسان۔ لغوی اور اصطلاحی معنی کے درمیان نسبت عموم خصوص کی ہے۔

وضع اسکا لغوی معنی ہے رکھنا اور اصطلاحی معنی تخصیص الشئ بالشئ بحیث متی اطلق او احس الشئ الاول فہم منہ

الشیء الثانی -

اطلاق کی مثال : جیسے زید کا نام لیتے ہیں تو زید کی ذات کا علم ذہن میں آجاتا ہے

احساس کی مثال : جیسے سڑکوں پر لگے ہوئے سرخ یا سبز اشاروں سے راستہ کھلنے اور بند ہو جانے کا علم ذہن میں آجاتا ہے۔

معنی کے لغوی معنی میں تین احتمال ہیں ① ظرف مکان کا صیغہ بنایا جائے تو معنی ہوگا جانے قصد ② مصدر میمی کا صیغہ ہو تو معنی ہوگا قصد کردن ③ اسم مفعول کا صیغہ ہو تو معنی ہوگا قصد کردہ شدہ اور یہاں تینوں احتمال جائز ہیں اسم مفعول کا صیغہ ہو تو اس کا اصل ہوگا معنوی تھا پھر تعلیل ہو کر باقی رہ گیا معنی اور مصدر میمی کی صورت میں حقیقی معنی مراد نہ ہوگا بلکہ مجازی مراد ہوگا کہ معنی المقصود کے ہوں گے۔

مفرد یہ اسم مفعول کا صیغہ ہے باب افعال سے اور یہ چند چیزوں کے مقابلے میں آتا ہے ① تشنیہ جمع ② مضاف، شبہ مضاف و مرکب کے مقابلے میں آتا ہے۔

ترکیب : الکلمة مرفوع بالفتح لفظاً مبتدا لفظ مرفوع بضمہ لفظاً موصوف وضع فعل ماضی مجہول ضمیر مستتر مرفوع محلاً نائب فاعل لام جارہ معنی مجرور بالکسرة لفظاً جار مجرور ملکر ظرف لغو متعلق ہے وضع کے، وضع فعل اپنے نائب فاعل اور متعلق سے ملکر جملہ فعلیہ خبریہ ہو کر صفت ہے لفظ کی، موصوف اپنی صفت سے ملکر خبر ہے الکلمة مبتدا کی، مبتدا خبر ملکر جملہ اسمیہ خبریہ ہوا۔

مفرد کی تین ترکیبیں ہو سکتی ہیں اسکو مرفوع، پڑھا جائے تو یہ صفت ثانی بنے گی لفظ کی، منصوب پڑھا جائے تو حال ہوگا وضع کی ضمیر سے یا حال ہوگا معنی سے اگر مجرور ہو تو صفت ہوگی معنی کی مفرد کی۔ ان ترکیبوں پر سوالات وارد ہوتے ہیں۔

پہلی ترکیب : اس کو مرفوع پڑھنا غلط ہے اس لئے کہ اگر مرفوع پڑھا جائے تو لفظ کی صفت ثانی بنے گی اور ضابطہ ہے کہ جب ایک شیء کی دو صفیتیں ہوں اور ان میں سے ایک مفرد اور ایک جملہ ہو تو مفرد والی صفت کو جملہ والی صفت پر مقدم کرتے ہیں یہاں ایسا نہیں کیا گیا؟

جواب ①: یہ قاعدہ کلی نہیں اکثری ہے قرآن میں ہے لِهَذَا كِتَابٌ أَنْزَلْنَاهُ مَبْرُوكٌ جس میں انزلنا یہ کتاب کی صفت اول ہے جو کہ جملہ ہے اور مبارک صفت ثانی ہے جو مفرد ہے تو ثابت ہوا کہ یہ قاعدہ کلی نہیں۔

جواب ②: مفرد کو مؤخر اور وضع کو مقدم کر کے طالب علم کو ایک فائدہ بتایا کہ ہر چیز کو پہلے صفت لگتی ہے وضع کی، پھر صفت لگتی ہے افراد ترکیب کی یعنی پہلے شیء کی وضع کی جاتی ہے، شیء بنائی جاتی ہے بعد میں وہ مفرد و مرکب کے ساتھ متصف ہوتی ہے اگر وضع کو مؤخر اور مفرد کو مقدم کرتے تو یہ خلاف مقصود لازم آتا۔

دوسری ترکیب : منصوب پڑھنا بھی غلط ہے کیونکہ منصوب پڑھا جائے تو یہ رسم الخط کے قاعدے کے خلاف بنے گا کیونکہ رسم الخط

کا قاعدہ ہے کہ منصوب کے آخر میں الف لکھا جاتا ہے حالانکہ یہاں پر الف نہیں ہے۔

جواب : یہ قاعدہ اکثری ہے قرآن مجید میں اسکے خلاف موجود ہے وَمَا أَرْسَلْنَا إِلَّا كَافَّةً۔

فائدہ : اس رسم الخطی قاعدے کے لئے چند شرطیں ہیں ان میں سے ایک شرط یہ ہے نصب یقینی ہو اور یہاں پر نصب یقینی اور متعین نہیں بلکہ دو اعراب کا احتمال ہے لہذا الف نہیں لکھا گیا اور نہ ہی لانا چاہیے تھا۔

سوال : مفرداً منصوب ہونے کی صورت میں آپ نے کہا کہ وضع کی ضمیر سے حال ہے حالانکہ حال فاعل سے ہوتا ہے یا مفعول سے اور وضع کی ضمیر تو نائب فاعل ہے؟

جواب : نائب فاعل اگرچہ فاعل حقیقی نہیں ہوتا لیکن فاعل حکمی تو ہے۔

سوال : ہم تسلیم کرتے ہیں وضع کی ضمیر سے حال بنانا درست ہے لیکن معنی سے حال بنانا جائز نہیں اس لئے کہ حال فاعل یا مفعول سے ہوتا ہے اور معنی نہ فاعل نہ مفعول؟

دوسرا سوال : معنی ذوالحال نکرہ ہے اور قاعدہ ہے کہ ذوالحال نکرہ ہو تو حال کو مقدم کرنا واجب ہوتا ہے حالانکہ یہاں حال مقدم نہیں لہذا معنی سے حال بنانا کسی صورت میں جائز نہیں؟

جواب : پہلے سوال کا جواب : کہ معنی اگرچہ حقیقتاً مفعول نہیں لیکن حکماً مفعول ہے۔

دوسرے سوال کا جواب : آپ نے جو قاعدہ بیان کیا یہ قاعدہ نامکمل ہے جہاں وہ قاعدہ ہے وہاں یہ بھی لکھا ہوا ہے کہ اگر ذوالحال نکرہ مجرور ہو تو حال کو مقدم کرنا واجب نہیں ہوتا تو یہاں پر بھی ذوالحال مجرور ہے۔

تیسری ترکیب : مجرور پر سوال یہ ہوتا ہے مفرد کو مجرور پڑھنا غلط ہے اس لئے اس صورت میں معنی کی صفت بنتی ہے جس سے یہ وہم پیدا ہوگا کہ معنی کو اولاً صفت مفرد کی لگتی ہے پھر وضع کی کیوں کہ ضابطہ ہے جب کسی موصوف کی صفت پر حکم لگایا جائے تو صفت پہلے پائی جاتی ہے اور حکم بعد میں لگتا ہے جیسے جہاں نی رجل عالم تو رجل عالم موصوف صفت پر محبت کا حکم ہے تو رجل میں علم والی صفت پہلے سے پائی جا رہی ہے اور محبت والا حکم بعد میں اور یہاں پر بھی معنی مفرد موصوف بالصفات پر حکم ہوگا وضع کا تو اس قاعدہ کی بنا پر معنی کے اندر افراد ترکیب والی صفت پہلے پائی جائے گی اور وضع والا حکم بعد میں حالانکہ تم نے ابھی تصریح کی ہے ہر چیز کو پہلے صفت وضع کی لگتی ہے پھر افراد ترکیب کی؟

جواب : یہاں مجاز بالمشارف ہے یعنی جو صفت و حکم بعد میں لگنا تھا اسے پہلے لگا دیا جائے جیسے قرآن مجید میں ہے اَعْصِرْ خُمُرًا اور حدیث میں ہے من قتل قتیلًا فله سلبہ اور اس طرح طالب علم کو مولوی کہہ دیا جائے یہ باعتبار مایول الیہ کے ہے یہاں پر بھی ایسے ہے کہ معنی کو جو بعد میں مفرد مرکب کی صفت لگتی تھی لیکن مجازاً پہلے لگا دی۔

سوال : الکلمة مبتدأ مؤنث ہے اور لفظ خبر مذکر ہے حالانکہ مبتدأ خبر کے درمیان تذکیر و تانیث کی مطابقت ضروری ہے جو یہاں موجود نہیں ہے؟

جواب : اس مطابقت کے لئے آٹھ شرطیں ہیں۔

① مبتدأ خبر دونوں اسم ظاہر ہوں، احترازی مثال : ہی اسم و فعل و حرف۔

② خبر مشتق ہو احترازی مثال : الکلمة لفظ۔

③ خبر حامل الضمیر مبتدأ ہو احترازی مثال : زینب ماہ و جور ممتنع۔

④ خبر اسم تفضیل مستعمل بمن نہ ہو الصلوہ خیر من النوم۔

⑤ خبر الفاظ مشترک بین المذکر و المؤنث نہ ہو احترازی مثال : المرءة جریح و صبور۔

⑥ خبر الفاظ مختصہ بالمؤنث نہ ہو احترازی مثال : انت طالق، حائض۔

⑦ خبر اسمائے متوغلہ فی الابہام میں سے نہ ہو اور اسمائے متوغلہ بان کو کہا جاتا ہے جو باوجود اضافت الی المعرفہ ہونے کے معرفہ نہیں ہو سکتے جسے لفظ مثل، غیر، وشبہ، قبل، بعد۔

⑧ خبر مبالغہ کا صیغہ بھی نہ ہو اب جواب کا حاصل یہ ہوا ہے کہ یہاں پھر دوسری اور تیسری شرط نہیں پائی جاتی کیونکہ خبر لفظ مصدر ہے اور قاعدہ ہے المصدر كالخنثی لا یذکر ولا یونث۔

قولہ : وہی منحصرۃ فی ثلثة اقسام اسم و فعل و حرف

ترجمہ : اور وہ کلمہ تین قسموں میں بند ہے یعنی اسم اور فعل اور حرف میں۔

تفہیم : مصنف کلمہ کی تعریف کے بعد تقسیم بیان کرنا چاہتے ہیں کہ کلمہ کی تین قسمیں ہیں ① اسم ② فعل ③ حرف۔

سوال : چونکہ ہی ضمیر کا مرجع لفظ کلمہ ہے یا مفہوم کلمہ جس کو بھی بناؤ وہی غلط ہے اگر لفظ کلمہ کو بناؤ تو الکلمة اسم ہے تو یہ اسم کی تقسیم ہو جائے گی کہ اسم کی تین قسمیں ہیں۔ اسم، فعل و حرف اور یہ انقسام الشئ الی نفسه والی غیرہ ہے جو کہ باطل ہے اور اگر مفہوم کلمہ بناؤ گے تو تقسیم تک ہوگی لیکن راجع مرجع میں مطابقت نہیں ہوگی؟

جواب : ہم ضمیر کا مرجع لفظ کلمہ کو بناتے ہیں اور تقسیم مفہوم کلمہ کی کرتے ہیں جیسے : جاء نی زید میں فعل کا اسناد لفظ زید کی طرف ہے لیکن محبت ذات زید کے لئے ثابت ہے۔

فائدہ : اسم و فعل و حرف تین ترکیبیں جائز ہیں قاعدہ اگر پہلے متعدد چیزوں کا بیان ہو جامالی طور پر اور بعد میں اس کی تفصیل ہو تو وہاں تین ترکیبیں جائز ہیں۔ ضوابط نحو یہ میں دیکھئے۔

یہاں پر بھی ثلاثہ اقسام متعدد کے بعد ان کا ذکر ہے ① ان کو مرفوع پڑھنا جائز ہے تقدیر عبارت ہی اسم و فعل و حرف
 ② ان کو منصوب پڑھنا بھی جائز ہے کہ مفعول بہ ہوں فعل مخذوف کے اعنی اسما و فعلاً و حرفاً ③ مجرور پڑھنا بھی جائز ہے
 کہ یہ معطوفات ملکر بدل بنیں گے ثلاثہ اقسام سے۔

سوال : اسم کو فعل پر اور فعل کو حرف پر کیوں مقدم کیا؟

جواب : اسم اپنے وجود اور افادہ میں مستقل ہے فعل اور حرف کا محتاج نہیں کیونکہ یہ مسند بھی ہوتا ہے اور مسند الیہ بھی اس لئے اسکو
 مقدم کر دیا اور فعل اپنے وجود اور افادہ میں اسم کا محتاج تھا اس لئے اسکو مؤخر کر دیا اور حرف اسم کا بھی محتاج ہے اور فعل کا بھی محتاج
 ہے کیونکہ یہ نہ مسند ہوتا ہے نہ مسند الیہ اس لئے حرف کو دونوں مؤخر سے کر دیا۔

قولہ : لانہا امان لاتدل علیٰ معنی فی نفسہا و هو الحرف اوتدل علیٰ معنی فی نفسہا ویقترن معناہا
 باحد الازمنۃ الثلاثہ و هو الفعل اوتدل علیٰ معنی فی نفسہا ولم یقترن معناہا بہ و هو الاسم

ترجمہ : اس لئے کہ تحقیق وہ کلمہ یا نہیں دلالت کرے گا اپنے معنی پر بذات خود اور ملا ہوا ہوگا اس کا معنی تین زمانوں (ماضی، حال، مستقبل) میں سے کسی ایک کے ساتھ اور وہ فعل ہے یا دلالت کرے گا
 اپنے معنی پر بذات خود اور نہیں ملا ہوا ہوگا اس کا معنی تین زمانوں میں سے کسی ایک کے ساتھ اور وہ اسم ہے۔

تشریح : مصنف اس عبارت میں وجہ حصر کی دلیل حصر بیان فرما رہے ہیں جس کا حاصل یہ ہے کہ کلمہ دو حال سے خالی نہیں کہ وہ
 اپنے معنی پر دلالت کرنے میں مستقل ہوگا یا نہیں اگر اپنے معنی پر دلالت کرنے میں مستقل نہ ہو تو وہ حرف ہے اگر اپنے معنی پر
 دلالت کرنے میں مستقل ہو تو پھر دو حال سے خالی نہیں اس کا معنی تینوں زمانوں میں سے کسی زمانہ کے ساتھ مقترن ہوگا یا نہیں اگر
 مقترن ہو تو وہ فعل ہوگا اور اگر اس کا معنی مستقل ہو اور تین زمانوں میں سے کسی کے ساتھ مقترن نہ ہو تو وہ اسم ہوگا۔

سوال : آپ کی اس دلیل حصر کا مدار دلالت اور عدم دلالت ہے حالانکہ کلمہ کے مفہوم اور تعریف میں دلالت کا ذکر ہی نہیں لہذا یہ
 دلیل دعویٰ کے مطابق نہ ہوئی؟

جواب : اگرچہ دلالت کا ذکر کلمہ کی تعریف میں صراحتہً نہیں لیکن ضمناً ہے اس لئے کہ اس میں وضع کا ذکر ہے اور وضع دلالت کو
 مستلزم ہے۔

سوال : فی نفسہا کا کیا مطلب ہے؟

جواب : فی نفسہا کا مطلب یہ ہے کہ کلمہ باعتبار ذات کے اپنے معنی پر دلالت کرنے میں کسی ضم ضمیر کا محتاج نہ ہو۔

سوال : آپ نے حرف کی تعریف میں دلالت کی نفی کر دی جس سے وضع کی بھی نفی ہو جاتی ہے کیونکہ دلالت تو عام ہے اور وضع

خاص ہے اور قاعدہ ہے کہ نام کی نئی سے خاص کی نئی ہو جایا کرتی ہے لہذا جب وضع کی نئی ہوئی تو حرف مہمل بن جائے گا حالانکہ حرف کلمہ کی قسم ہونے کی وجہ سے موضوع ہے مہمل نہیں؟

جواب : ضابطہ ہے جب مقید بالقیید پر نئی داخل ہو تو عموماً قید کی نئی ہوتی ہے یہاں پر لا تدل علی معنی فی نفسہا میں دلالت مقید ہے فی نفسہا کی قید کے ساتھ لہذا لا جب اس پر داخل ہو تو مطلق دلالت کی نئی نہیں ہوگی بلکہ دلالت مقیدہ کی نئی ہوگی۔

سوال : تقسیم میں آپ نے حرف کو مؤخر کیا اور دلیل حصر میں اس کو کیوں مقدم کیا اسکی کیا وجہ ہے؟

جواب : اسکی وجہ یہ ہے کہ تقسیم میں تو حرف کو مؤخر کر کے اسکا مرتبہ بیان کر دیا کہ یہ اسم و فعل سے کم درجے کا ہے اور تقسیم میں آخری کنارے پر اور وجہ حصر میں اول کنارے پر ذکر کر کے حرف کے لغوی معنی کی طرف اشارہ کیا کہ حرف کا لغوی معنی کنارہ ہے۔ بعض نے جواب دیا کہ حرف کی تعریف کیونکہ عدمی تھی اور عدم وجود سے مقدم ہوتا ہے اس لئے حرف کو مقدم کر دیا بعض نے جواب دیا کہ اختصار کے پیش نظر ایسا کیا گیا ہے۔

فائدہ : یاد رکھیں! جب حروف کو انکے اسماء کے ساتھ شمار کیا جائے مثلاً کہا جائے الباء والمیم واللام وغیرہ تو انکو حروف ہجاء کہا جاتا ہے اور جب یہ حروف کسی کلمہ کی جز بنیں تو انکو حروف مہملی کہا جاتا ہے اور جب انکے کوئی معنی ہوں تو اس وقت انکو حروف معانی کہا جاتا ہے۔

قوله : فحد الاسم كلمة تدل على معنى في نفسها غير مقترن باحد الا زمانة الثلثة اعني الماضي والحال والاستقبال كرجل وعلم

ترجمہ: پس تعریف اسم کی یہ ہے کہ اسم وہ کلمہ ہے جو اپنے معنی پر بذات خود دلالت کرے ایسا معنی جو تین زمانوں میں سے کسی ایک زمانہ کے ساتھ ملا ہو انہ ہومیری مراد زمانہ ماضی، حال اور استقبال ہے جیسے رجل اور علم۔

تشریح : مصنف اسم کی تعریف بیان کرنا چاہتے ہیں کہ اسم وہ کلمہ ہے جو ایسے معنی پر دلالت کرے جو حاصل ہونے والا اس کی ذات میں اور نہ ملا ہو انہ ہوتین زمانوں میں سے کسی ایک کی ساتھ۔

سوال : آپکی تعریف جامع بھی نہیں مانع بھی نہیں جامع تو اس لئے نہیں کہ اسماء افعال پر صادق نہیں آتی کیونکہ ان میں زمانہ پایا جاتا ہے حالانکہ آپ نے تعریف میں یہ کہا کہ جس میں زمانہ نہ پایا جائے اور مانع اس لئے نہیں کہ افعال منسلخہ عسی، کاد، کرب وغیرہ پر یہ تعریف صادق آتی ہے کیونکہ ان میں عدم اقتران زمانہ پایا جاتا ہے جو کہ اسم کی تعریف میں شرط تھا۔

جواب : اقتران زمانہ کی شرط وضع اول کے اعتبار سے ہے اور یہ بات ظاہر ہے کہ اسماء افعال میں وضع اول کے اعتبار سے زمانہ

نہیں پایا جاتا لہذا یہ تعریف جامع ہوگی اور افعال منسلحہ میں وضع اول کے اعتبار سے زمانہ پایا جاتا ہے لہذا یہ تعریف دخول غیر سے مانع بھی ہوگی۔

سوال : آپکی تعریف پھر بھی جامع نہیں کیونکہ اسم فاعل واسم مفعول پر صادق نہیں آتی کیونکہ ان میں اقتران زمانہ موجود ہے؟
جواب : عدم اقتران زمانہ باعتبار فہم کے شرط ہے یعنی لفظوں سے اقتران زمانہ نہ سمجھا جائے اور اسم فاعل اور اسم مفعول میں باعتبار فہم کے عدم اقتران زمانہ ہے یعنی زمانہ نہیں البتہ خارجی طور پر زمانہ ہوگا۔

سوال : پھر بھی آپکی تعریف جامع نہیں جیسے الیوم، الامس، غدا ان میں باعتبار فہم کے زمانہ پایا جاتا ہے؟
جواب : ان اسماء میں باعتبار معنی اور فہم کے زمانہ قطعاً نہیں پایا جاتا آپکو جو زمانہ نظر آ رہا ہے وہ ان الفاظ کا معنی ہے۔
سوال : آپکی تعریف دخول غیر سے مانع نہیں اس لئے کہ فعل مضارع پر یہ تعریف صادق آتی ہے کیونکہ ان میں ایک نہیں بلکہ دو زمانے پائے جاتے ہیں جبکہ آپ نے ایک زمانے کی نفی کی ہے؟
جواب اول : تم یہ تسلیم نہیں کرتے کہ فعل مضارع میں دو زمانے پائے جاتے ہیں کیونکہ استعمال میں بیک وقت ایک ہی زمانہ پایا جاسکتا ہے۔

جواب ثانی : اگر ہم تسلیم بھی کر لیں تو اسکا جواب یہ ہے کہ جب ایک زمانے کے پائے جانے سے وہ کلمہ اسم کی تعریف سے نکل جاتا ہے تو دو زمانے پائے جانے سے بطریق اولی نکل جائے گا۔

سوال : آپکی تعریف جامع نہیں فوق، تحت، فدام، خلف وغیرہ پر صادق نہیں آتی کیونکہ جب تک ان کا مضاف الیہ مذکور نہیں ہوتا اس وقت تک ان کی اپنے معنی پر دلالت نہیں ہوا کرتی لہذا یہ دلالت میں ضم ضمیمہ کے محتاج ہیں حالانکہ آپ نے کہا کہ اپنے معنی پر دلالت کرنے میں اسم محتاج نہیں ہوتا ہے؟

جواب : یہ اسماء وضع کے اعتبار سے مستقل بالمفہوم ہیں ہاں البتہ باعتبار استعمال کے مستقل نہیں لہذا اعتبار وضع کا ہوا کرتا ہے استعمال کا نہیں۔

اعنی الماضی والحال والاستقبال یہ تین زمانوں کا بیان ہو گیا کہ وہ تین زمانے ایک ماضی ہے ما تقدم جو گزر گیا ہے اور دوسرا زمانہ حال ہے ما انت فیہ فی زمان التکلم اور تیسرا زمانہ استقبال ہے جو ما تاخر عن الحال ہوتا ہے اور اسم کی دو مثالیں دیں ایک رجل ایک علم کی ایک مثال جامد اور ایک مصدر کی ہے۔

قولہ : و علامتہ صحۃ الاخبار عنہ نحو زید قائم

ترجمہ : اور اسم کی علامت یہ ہے کہ اس سے خبر دینا صحیح ہو جیسے زید قائم۔

تشریح : مصنف اسم کی تعریف بیان کرنے کے بعد اسم کی علامات و خواص بیان کر رہے ہیں کیونکہ تعریف سے شی کا وجود وہی معلوم ہوتا ہے اور علامات اور خواص سے وجود خارجی معلوم ہوتا ہے اس لئے علامات کا بیان کرنا چاہتے ہیں۔

علامت : بمعنی نشانی اور خواص خاصہ کی جمع ہے مایوحد فیہ ولا یوجد فی غیرہ شی کا خاصہ وہ ہوتا ہے جو اس میں پایا جائے غیر میں نہ پایا جائے۔

پہلی علامت : صحیح الاخبار عنہ جس سے خبر دینا صحیح ہو یعنی محکوم علیہ ہونا اور مسند الیہ ہونا اسم کا خاصہ ہے۔ جیسے زید قائم میں زید مسند الیہ ہے۔

سوال : محکوم علیہ اور خبر عنہ اور مسند الیہ کو اسم کا خاصہ کیوں بنایا؟

جواب : مسند الیہ اور محکوم علیہ ذات ہوا کرتا ہے اور ذات نہیں ہوتا مگر اسم لہذا اس کو اسم کا خاصہ بنایا۔

سوال : وَإِذَا قِيلَ لَهُمْ لَا تُفْسِدُوا اس میں لَا تُفْسِدُوا یہ جملہ نائب فاعل مسند الیہ محکوم علیہ واقع ہو رہا ہے حالانکہ یہ اسم نہیں؟

جواب : اسم سے مراد عام ہے کہ اسم حقیقی ہو یا اسم تاویلی ہو یا اسم حکمی ہو۔

(ضوابط نحویہ)

قولہ : والاضافة نحو غلام زید

ترجمہ : اور مضاف ہونا جیسے غلام زید۔

تشریح : دوسرا خاصہ : اسم کا اضافت ہے جیسے غلام زید۔

سوال : اضافت کو اسم کا خاصہ کیوں بنایا؟

جواب : اضافت فائدہ دیتی ہے تعریف یا تخصیص یا تخفیف کا اور یہ تعریف و تخصیص و تخفیف نہیں پائی جاتی مگر اسم میں لہذا اس کو اسم کا خاصہ بنایا۔

قولہ : ودخول لام التعريف كالرجل

ترجمہ : اور لام تعریف کا داخل ہونا جیسے الرجل۔

تشریح : تیسرا خاصہ : اسم کا لام تعریف کا ہے۔

سوال : لام تعریف کو اسم کا خاصہ کیوں بنایا۔

جواب : لام تعریف کا وضع کیا گیا ہے معنی مستقل مطابقی پر دلالت کرنے کے لئے اور معنی مستقل معین مطابقی نہیں پایا جاتا مگر اسم

میں لہذا اسکو اسم کا خاصہ بنا دیا۔

اور حرف میں تو معنی مستقل ہے ہی نہیں اور فعل میں اگرچہ معنی مستقل ہوا کرتا ہے لیکن مطابقتی نہیں بلکہ تفسیمی ہوتا ہے یعنی فعل باعتبار معنی مصدری کے مستقل ہے لیکن باعتبار مجموعہ امور مٹاش کے مطابقتی نہیں۔

سوال : تم نے کہا لام اسم کا خاصہ ہے حالانکہ لام تو حرف پر بھی داخل ہوتا ہے جیسے لقد اور اسی طرح لام فعل پر بھی داخل ہوتا ہے جیسے لیضرب لیضربن؟

جواب : مطلق لام اسم کا خاصہ نہیں بلکہ لام تعریف کا اسم کا خاصہ ہے۔

سوال : لام تعریف کا نہیں ہوتا بلکہ الف لام تعریف کا ہوا کرتا ہے تم نے فقط لام کو تعریف کا کیوں کہا ہے؟

جواب : یہاں پر تین مذہب ہیں امام سیبویہ، امام خلیل، امام ابوالعباس مبرد کا۔ خلیل کے نزدیک الف لام دونوں کا مجموعہ تعریف کا ہے اور ابوالعباس کا مذہب یہ ہے کہ فقط ہمزہ تعریف کا ہے لام کو ہمزہ استفہام اور ہمزہ تعریف میں فرق کرنے کے لئے لایا گیا ہے اور سیبویہ کا مذہب یہ ہے فقط لام تعریف کا ہوا کرتا ہے ہمزہ وصلی ابتدا میں سکون کی وجہ سے لایا گیا ہے چونکہ راجح مذہب سیبویہ کا تھا اسی لئے مصنف نے لام تعریف کا کہا الف لام تعریف کا نہیں کہا۔ تفصیل کے لئے کاشفہ صفحہ 40 دیکھیں۔

قولہ : والجر والتنوین نحو بزید

ترجمہ : اور جر اور تنوین کا داخل ہونا جیسے زید۔

تشریح : چوتھا خاصہ : علامت اسم کی جر ہے جیسے بزید۔

سوال : جر کو اسم کا خاصہ کیوں بنایا۔

جواب : جر اثر ہے حرف جار کا اور حرف جار چونکہ مختص تھا اسم کے ساتھ اس کے اثر جر کو بھی اسم کے ساتھ خاص کر دیا تاکہ نہ لازم آئے اثر کا پایا جانا بغیر مؤثر کے۔

سوال : ہم دکھاتے ہیں کہ اثر بغیر مؤثر کے پایا جاتا ہے جیسے ان کا اثر نصب ہے اور ان فعل کے ساتھ خاص ہے لیکن اس کا اثر نصب وہ اسم میں بھی آجاتا ہے جیسے ان زید قائم؟

جواب : اثر کی دو قسمیں ہیں ① جس کا مؤثر اور عامل ایک نوع ہو جیسے کہ جر کیلئے حروف جارہ ہیں ان میں اثر بغیر مؤثر کے نہیں پایا جاتا ② جس کا عامل اور مؤثر متعدد ہوں جیسے نصب اس کا عامل فعل بھی ہے حروف ناصبہ وغیرہ بھی ہے تو وہ اثر یہاں پر اختصاص نہیں ہوتا کہ یہ نصب اسم پر بھی آسکتی ہے فعل کے ساتھ بھی آسکتی ہے۔

پانچواں خاصہ : تنوین ہے جیسے بزید۔

سوال : تنوین کو اسم کا خاصہ کیوں بنایا؟

جواب : تنوین کی پانچ قسمیں ہیں

تناوین پنج اندازے پر عرض
تمکن تنکر ترنم تقابل عوض

ان پانچ تنوین میں سے چار اسم کا خاصہ ہے اور ایک قسم تنوین ترنم یہ عام ہے ان چار کی وجہ تخصیص یہ ہے

① تنوین تمکن : منصرف وغیر منصرف کے درمیان فرق کرتی ہے اور منصرف وغیر منصرف ہونا اسم کا خاصہ تھا تو اس کو بھی اسم کا خاصہ بنا دیا۔

② تنوین تنکیر : یہ تعریف و تکبیر کے درمیان فرق کرتی تھی اور چونکہ تعریف و تکبیر اسم کے ساتھ خاص تھی اس لئے اس کو بھی اسم کے ساتھ خاص کر دیا۔

③ تنوین عوض : یہ مضاف الیہ کے عوض ہوتی ہے اور اضافت چونکہ اسم کے ساتھ خاص تھی اس لئے اس کو بھی اسم کے ساتھ خاص کر دیا۔

④ تنوین تقابل : یہ نون جمع سالم کے مقابلے میں تھی اور وہ نون اسم کے ساتھ خاص تھا تو اس کے مقابلے کو بھی اسم کے ساتھ خاص کر دیا۔

قولہ : و التثنية والجمع والنعته والتصغیر والنداء فان كل هذه خواص الاسم

ترجمہ : اور تثنیہ ہونا اور جمع ہونا اور صفت ہونا اور مصغر ہونا اور منادی ہونا پس تحقیق یہ سب علامات اسم کے خاصے ہیں۔

تشریح : ساتواں خاصہ : تثنیہ و جمع ہے جیسے مسلمان مسلمانوں۔

سوال : تثنیہ اور جمع کو اسم کا خاصہ کیوں بنایا؟

جواب : تثنیہ اور جمع مستلوم ہے تعدد کو اور تعدد نہیں پایا جاتا مگر اسم میں لہذا تثنیہ اور جمع کو اسم کا خاصہ بنا دیا۔

آٹھواں خاصہ : نعت اور صفت ہے جیسے رجل عالم۔

سوال : نعت اور صفت کو اسم کا خاصہ کیوں بنایا؟

جواب : صفت یہ زیادتی معنی کے لئے آتی ہے اور زیادتی والا معنی نہیں پائی جاتی مگر اسم میں تو اس کو اسم کا خاصہ بنا دیا۔

نواں خاصہ : تصغیر ہے جیسے رجیل۔

سوال : تصغیر کو اسم کا خاصہ کیوں بنایا؟

جواب : تصغیر یہ دلالت کرتی ہے قلت اور حقارت، یا محبت یا عظمت حاصل کرنے کے لئے یہ معانی نہیں پائے جاتے مگر اسم میں لہذا تصغیر کو اسم کا خاصہ بنا دیا۔

دسواں خاصہ : ندا ہے مراد منادئی

سوال : منادئی کو اسم کا خاصہ کیوں بنایا؟

جواب : منادئی اثر ہے حرف ندا کا اور حرف ندا چونکہ اسم کا خاصہ تھا تو منادئی کو بھی اسم کا خاصہ بنا دیا۔

سوال : تم نے دس خواص اسم کے بتائے حالانکہ بہت سے اسماء ایسے ہیں جن میں بعض خاصے پائے جاتے ہیں اور بعض نہیں پائے جاتے جیسے زید یہ اسم تو ہے لیکن اس پر الف لام بھی نہیں تصغیر وغیرہ بھی نہیں ہے حالانکہ خاصہ وہ ہوتا ہے جوشی میں پایا جائے غیر میں نہ پایا جائے؟

جواب : خاصہ دو قسم پر ہے ① خاصہ شاملہ ② خاصہ غیر شاملہ۔

خاصہ شاملہ : وہ ہوتا ہے جو کہ ذوالخاصہ کے تمام افراد میں پایا جائے جیسے ضحک بالقوہ انسان کے تمام افراد میں پایا جاتا ہے۔
خاصہ غیر شاملہ : جو ذوالخاصہ کے بعض افراد میں پایا جائے بعض میں نہ پایا جائے جیسے ضحک بالفعل یہ بعض انسان کے بعض افراد میں پایا جاتا ہے بعض میں نہیں پایا جاتا تو یہاں پر خاصہ سے مراد خاصہ غیر شاملہ ہے۔

قولہ : ومعنی الاخبار عنه ان یکون محکوماً علیہ لکنہ فاعلاً او مفعولاً او مبتداً

ترجمہ : اور معنی اخبار عنه کا یہ ہے کہ وہ محکوم علیہ ہو سکے بوجہ ہونے اس کے فاعل یا مفعول مالم بسمہ فاعلہ یا مبتداء۔

تشریح : یہ عبارت سوال مقدر کا جواب ہے۔

سوال : اسم کی پہلی علامت کو مصنف نے اخبار عنه سے تعبیر کیا جس سے یہ وہم پڑتا ہے کہ اخبار عنه سے مراد اسم کا مبتداء ہونا ہے جس سے یہ وہم ہوا کہ شاید مبتداء کے علاوہ فاعل نائب فاعل وغیرہ کوئی چیز مخبر عنه نہیں ہو سکتی؟

جواب : مصنف نے اس وہم کو دور کر دیا کہ اخبار عنه سے مراد محکوم علیہ ہونا ہے اور یہ بات ظاہر ہے کہ محکوم علیہ مبتداء اور فاعل بھی ہوا کرتا ہے اور مفعول مالم بسم فاعلہ بھی ہوا کرتا ہے۔

نیز اس وہم کو بھی دور کر دیا کہ اخبار عنه تو جملہ خبریہ کے ساتھ خاص ہے تو مطلب یہ نکلے گا کہ جملہ انشائیہ میں فاعل نائب فاعل کا کوئی اسم ہونا ضروری نہیں تو اس کا جواب یہ دیا کہ اس سے مراد محکوم علیہ ہونا ہے فاندفع الاشکال۔

قولہ : ویسمی اسم السموہ علی قسیمہ لالکونہ وسماعلی المعنی

ترجمہ : اور نام رکھا جاتا ہے اس اسم کا بوجہ بلند ہونے اس کے اپنے دونوں قسیموں پر نہ اس وجہ سے کہ وہ علامت ہے اپنے معنی پر۔

تشریح : مصنف اسم کی وجہ تسمیہ بیان کرنا چاہتے ہیں جس میں بصریین اور کوفین کا اس کے مادہ اشتقاق میں اختلاف ہے۔
بصرین کا مذہب : اس کا اصل سمو تھا واد کو حذف کر دیا سین کے اعراب کو میم کی طرف منتقل کر دیا ابتدا میں سکون کی وجہ سے ہمزہ وصلی لایا گیا۔

بصریین کی دلیل : اسم کی تصغیر سمی آئی ہے اور جمع مکسر اسماء ہے اور ضابطہ ہے التصاغیر والتکاسیر تردان الاشیاء الی اصولہا اگر اصل وسم ہوتا تو اس کی تصغیر وسم اور جمع مکسر او سام ہوتا۔

وجہ تسمیہ یہ ہوگی کہ اسم کا معنی بلند ہونا ہے اور چونکہ یہ اسم بھی اپنے دونوں قسموں یعنی فعل و حرف پر بلند ہوتا ہے کیونکہ یہ مسند اور مسند الیہ دونوں ہوتا ہے جس سے کلام مرکب ہوتی ہے اس لئے اس کا نام اسم رکھ دیا۔

کوفین کا مذہب : اسم اصل میں وسم تھا واد کو حذف کر کے اس کے بدلے ہمزہ وصلی لایا گیا وجہ تسمیہ یہ ہوگی کہ وسم کا معنی ہوتا ہے نشانی چونکہ اسم بھی اپنے معنی پر علامت و نشانی ہوتا ہے اس لئے اس کا نام اسم رکھ دیا گیا ہے لیکن بصریین کا مذہب راجح تھا اس لئے مصنف نے لا لکونہ و سما علی المعنی سے کوفین کے مذہب کو رد کر دیا۔

قولہ : وحد الفعل کلمة تدل علی معنی فی نفسہا دلالة مقترنة بزمان ذلك المعنی کضرب ، یضرب ، اضرب

ترجمہ: اور فعل کی تعریف، فعل وہ کلمہ ہے جو ایسے معنی پر دلالت کرے جو ہونے والا ہو اس کی ذات میں ایسی دلالت جو علی ہو اس معنی کے زمانہ کے ساتھ جیسے ضرب ، یضرب ، اضرب ۔

تشریح : اسم کی تعریف اور خواص بیان کرنے کے بعد مصنف فعل کی تعریف بیان کر رہے ہیں۔

سوال : فعل کی یہ تعریف جامع بھی نہیں مانع بھی نہیں جامع اس لئے نہیں کہ افعال منسلکہ پر صادق نہیں آتی کیونکہ ان میں زمانہ نہیں پایا جاتا اور مانع اس لئے نہیں کہ اسمائے افعال پر صادق آتی ہے؟

جواب : گزر چکا ہے۔

سوال : یہ تعریف جامع نہیں کہ فعل مضارع پر صادق نہیں آتی کیونکہ فعل مضارع میں دو زمانے پائے جاتے ہیں حال و استقبال حالانکہ آپ نے فعل کی تعریف میں کہا کہ ایک زمانے کے ساتھ اقتران ہو۔

جواب : مضارع کے بارے میں اختلاف ہے جس میں تین مذہب ہیں۔

مذہب اول : مضارع کی وضع فقط زمانہ استقبال کے لئے ہے اور حال میں استعمال مجازی ہے۔

مذہب ثانی : مضارع کی وضع حال کے لئے ہے اور زمانہ استقبال میں استعمال مجازی ہے۔

مذہب ثالث : مضارع کی وضع دونوں زمانوں کے لئے اب یہ اعتراض اسی مذہب پر وارد ہوتا ہے نہ کہ پہلے دو مذاہب پر جس کا جواب یہ ہے۔

جواب : مضارع کے اندر دونوں زمانے بیک وقت نہیں پائے جاتے بلکہ علی سبیل البدلیت پائے جاتے ہیں لہذا زمانہ بالفعل ایک ہی موجود ہوگا تو ہماری تعریف جامع ہوئی۔

قولہ : وعلامته ان یصح الاخبار بہ لاعنه

ترجمہ : اور علامت اس کی یہ ہے کہ اس کے ساتھ خبر دینا صحیح ہونہ کہ اس سے۔

تشریح : مصنف بفعل کی علامات بیان کرنا چاہتے ہیں یاد رکھیں علامت اسم جنس ہے جو کہ اپنے تمام افراد کو شامل ہے اسی وجہ سے جمع لانے کی ضرورت نہیں تھی اس لئے علامت کہا ہے علامات نہیں کہا۔

پہلی علامت : صحۃ الاخبار بہ جس کے ساتھ خبر دینا صحیح ہو۔

سوال : یہ مخبر بہ ، محکوم بہ ، مند بہ ، فعل کی علامت کیوں بنایا گیا؟

جواب : کہ فعل حدث و عرض ہوتا ہے اور احداث اعراض مند ہوتے ہیں اس لئے اس کو اس کا خاصہ بنا دیا۔

سوال : اسم بھی مند ، محکوم بہ ، مخبر بہ ہوا کرتا ہے تو یہ فعل کا خاصہ کیسے بنتا ہے؟

جواب : صحۃ الاخبار بہ دو قسم پر ہے ① کہ وہ مخبر بہ کی صلاحیت رکھتے ہوئے مخبر عنہ کی صلاحیت بھی رکھتا ہو یعنی اس میں مند اور مند الیہ دونوں کی صلاحیت ہو ② مخبر بہ ہونے کی صلاحیت رکھتا ہو لیکن مخبر عنہ کی صلاحیت نہ رکھتا ہو۔ پہلے معنی کے اعتبار سے اسم کا خاصہ اور دوسری قسم کے اعتبار سے فعل کا خاصہ ہے۔

قولہ : ودخول قد والسين وسوف والحزم

ترجمہ : اور داخل ہونا قد اور سین اور سوف اور جزم کا۔

تشریح : دوسری علامت فعل کی قد ہے جیسے قد افلح۔

سوال : قد کو فعل کی علامت کیوں بنایا گیا ہے؟

جواب : قد وضع کیا گیا ہے ماضی کو حال کے قریب کرنے کے لئے جیسے قدر کب الامیر من قبیل هذا اور اس طرح قد وضع کیا گیا ہے تحقیق و تقلیل کے لئے اور یہ معنی نہیں پائے جاتے مگر فعل میں لہذا انکو فعل کا خاصہ بنا دیا۔

تیسری علامت : سین۔ جیسے سيعلمون

چوتھی علامت : سوف جیسے سوف يعلمون۔

سوال : سین اور سوف کو فعل کی علامت کیوں بنایا؟

جواب : سین سوف یہ وضع کیا گیا ہے زمانہ استقبال کے لئے اور زمانہ نہیں پایا جاتا تھا مگر فعل میں اس لئے اس کو فعل کا خاصہ بنا دیا۔

پانچویں علامت : جزم ہے یہ فعل کا خاصہ ہے جیسے لم يضرب ۔

سوال : جزم کو فعل کا خاصہ کیوں بنایا گیا؟

جواب : جزم اثر ہے جوازم کا اور جوازم نہیں پائے جاتے مگر فعل میں اس لئے ان کا اثر جو جزم ہے انکو بھی فعل کے ساتھ خاص کر دیا تاکہ نہ لازم آئے اثر کا پایا جانا بغیر مؤثر کے۔

سوال : یہ جوازم فعل کے ساتھ کیوں مختص ہیں؟

جواب : لم اور لما یہ تو فعل کی نفی کے لئے وضع کئے گئے ہیں اور لام امر طلب فعل کے لئے اور لا نہی ترک فعل کے لئے اور ان کی وضع ہے تعلق ثنی کے لئے اور یہ بات ظاہر ہے کہ یہ نہیں پائے جاتے تھے مگر فعل میں تو ان جوازم کو فعل کے ساتھ مختص کر دیا۔

قولہ : والتصريف الى الماضى والمضارع

ترجمہ: اور ماضی اور مضارع کی طرف پھیرنا۔

تشریح : چھٹی علامت : تعریف ماضی اور مضارع ہے۔

سوال : تصريف الى الماضى والمضارع کو فعل کا خاصہ کیوں بنا دیا؟

جواب : ماضی اور مضارع کی طرف فعل کا یہ انقسام نہیں ہوتا مگر زمانہ کے اعتبار سے اور زمانہ نہیں پایا جاتا مگر فعل میں لہذا ان کو فعل کا خاصہ بنا دیا۔

قولہ : وكونه امر او نهيا

ترجمہ: اور امر یا نہی ہونا۔

تشریح : ساتویں علامت : امر ہونا جیسے اضرب ۔

آٹھویں علامت : نہی ہونا جیسے لا تضرب ۔

سوال : امر اور نہی کو فعل کا خاصہ کیوں بنایا؟

جواب : امر اور نہی وضع کئے گئے ہیں طلب کے لئے اور طلب نہیں پائی جاتی مگر فعل میں۔

سوال : مصنف نے یوں کیوں نہیں کہا الی امر ونہی اور یوں تعبیر کیوں اختیار کی کونہ امر او نہیا؟

جواب : مصنف نے مذاہب ثلاثہ کی رعایت رکھی ہے کہ فعل کی اقسام میں اختلاف ہے تین مذاہب ہیں۔

پہلا مذہب : فعل کی دو قسمیں ماضی اور مضارع امر و نہی یہ مضارع سے مشتق ہیں۔

دوسرا مذہب : فعل کی تین قسمیں ہیں ماضی مضارع و امر۔

تیسرا مذہب : فعل کی چار قسمیں ہیں ماضی مضارع امر و نہی۔

قولہ : واتصال الضمائر البارزة المرفوعة نحو ضربتُ

ترجمہ : اور متصل ہونا ضمائر بارزہ مرفوعہ کا جیسے ضربت۔

تشریح : نون علامت : ضمائر بارزہ مرفوعہ کا متصل ہونا جیسے ضربت ضربت ضربت۔

سوال : ان کو فعل کا خاصہ کیوں بنایا گیا؟

جواب : ضمائر بارزہ مرفوعہ یہ فاعل کی علامت ہوتی ہیں اور فاعل نہیں ہوتا مگر فعل کے لئے لہذا اس کو بھی فعل کا خاصہ بنا دیا۔

قولہ : وتاء التانیث الساکنۃ نحو ضربتُ

ترجمہ : اور تاء تانیث ساکنہ کا متصل ہونا جیسے ضربت۔

تشریح : دسویں علامت : تاء تانیث ساکنہ جیسے ضربت۔

سوال : تاء تانیث ساکنہ کو فعل کی علامت کیوں بنایا؟

جواب : تاء متحرکہ اسم کی علامت تھی تو تاء ساکنہ کو فعل کی علامت بنا دیا۔

سوال : معاملہ برعکس کر لیتے تاء متحرکہ فعل اور تاء ساکنہ اسم کو دے دیتے؟

جواب : اسم خفیف تھا اور فعل ثقیل اور قاعدہ ہے کہ ثقل تقاضہ کرتا ہے خفت کا اس لئے فعل کی علامت تاء تانیث ساکنہ کو بنا دیا۔

کیونکہ وہ خفیف ہے اور اسم کی علامت تاء متحرکہ کو بنا دیا کیوں کہ وہ ثقیل ہے۔

قولہ : ونونى التاكيد فان كل هذه خواص الفعل

ترجمہ : اور تاکید کے دونوں (یعنی نون ثقیلہ اور خفیفہ کا متصل ہونا) پس تحقیق یہ سب علامتیں فعل کے خاصے ہیں۔

تشریح : گیارہویں علامت : نون تاکید ہے۔

سوال : نون تاکید کی دونوں نون ثقیلہ اور نون خفیفہ کو فعل کی علامت کیوں بنایا؟

جواب اول : نون ثقیلہ اور نون خفیفہ طلب کی تاکید کیلئے آتے ہیں اور طلب نہیں پائی جاتی مگر فعل میں لہذا ان کو فعل کا خاصہ بنا دیا۔

جواب دوم : تاء تانیث ساکنہ فاعل کی تانیث پر دلالت کرتی ہے اور فاعل نہیں ہوتا مگر فعل کے لئے اس لئے اس کو فعل کی

علامت قرار دیا۔

سوال : فاعل تو اسم فاعل اور صفت مشبہ وغیرہ کا بھی ہوا کرتا ہے لہذا یہ کہنا کہ فاعل صرف فعل کا ہوا کرتا ہے یہ صحیح نہیں؟

جواب : اسم فاعل اور مفعول و صفت مشبہ وغیرہ وہ فروع ہیں انکو عاریۃ فاعل دیا گیا ہے۔

سوال : بہر حال صفات کے لئے بھی فاعل تو ثابت ہوگا تو انکی تانیث پر دلالت کرنے کے لئے کون سا حرف ہے۔

جواب : وہاں تاء تانیث متحرکہ لاحق ہوا کرتی ہے جیسے ضارۃ وغیرہ۔

قولہ : ومعنی الاخبار بہ ان یكون محکوماً بہ۔

ترجمہ : اور معنی اخبار یہہ کا یہ ہے کہ وہ فعل محکوم بہ ہو۔ یہ عبارت سوال مقدر کا جواب ہے۔

سوال : بعض افعال ایسے ہیں جن کا مخبر بہ ہونا صحیح نہیں جیسے امر نہی وغیرہ کیونکہ یہ افعال تو انشاء ہیں؟

جواب : اخبار بہہ کا معنی محکوم بہہ ہے اب یہ اخبار بہہ جملہ خبریہ و انشاء یہ دونوں کو شامل ہوگا کیونکہ خواہ فعل خبری ہو یا انشائی دونوں محکوم بہہ ہوا کرتے ہیں۔

قولہ : ویسمی فعلاً باسم اصله وهو المنصدر لان المصدر هو فعل الفاعل حقيقة

ترجمہ : اور نام رکھا جاتا ہے اس فعل کا فعل اپنے اصل کے نام کے ساتھ اور وہ اصل مصدر ہے کیونکہ مصدر ہی حقیقت میں فاعل کا

فعل ہے۔

تشریح : اس عبارت میں مصنف فعل کی وجہ تسمیہ بیان کرنا چاہتے ہیں کہ فعل کا اصطلاحی نام اس کے اصل یعنی مصدر کے نام سے

رکھا گیا ہے کیونکہ یہ فعل اصل میں مصدر کا نام تھا۔

باقی رہا مصدر کا نام فعل کیوں تھا اس کی وجہ یہ ہے کہ حقیقت میں فاعل کا فعل مصدر ہی ہوا کرتا ہے جیسے ضرب زید میں زید

فاعل کا فعل ضرب کا مصدر ہے۔ یاد رکھیں! مصنف کے قول فعل الفاعل میں فعل سے مراد فعل لغوی ہے بعنوان دیگر یوں کہا

جا سکتا ہے کہ ایک فعل لغوی ہے جو کہ معنی مصدری کو کہا جاتا ہے اور ایک فعل اصطلاحی ہے جو تین چیزوں سے مرکب ہوتا ہے۔

① معنی مصدری سے ② سے زمانے سے ③ نسبت الی الفاعل سے اور چونکہ فعل اصطلاحی متضمن ہے فعل لغوی کے

معنی کو یہ تسمیۃ المتضمن باسم المتضمن کے قبیل سے ہے یا یوں کہا جا سکتا ہے۔ کہ فعل اصطلاحی کل ہے اور لغوی جز ہے تو

تسمیۃ الكل باسم الجزء کے قبیل سے ہے اور مصنف کی طرز کے مطابق یوں کہا جائے گا کہ یہ تسمیۃ الفرع باسم الاصل

کے قبیل سے ہے۔

قولہ : وحاد الحرف كلمة لاتمدل علی معنی فی نفسہا بل تدل علی معنی فی غیرہا نحو من فان معناها

الابتداء وهى لاتدل عليه الا بعد ذكر ما منه الابتداء كالبصرة والكوفة مثلا تقول سرت من البصرة الى الكوفة

ترجمہ : اور تعریف حرف کی، حرف وہ کلمہ ہے جو نہ دلالت کرے اپنے معنی پر بذات خود بلکہ اپنے معنی پر اپنے غیر کے ساتھ مل کر۔ جیسے من پس بے شک معنی اس کا ہے ابتداء خاص اور وہ لفظ من اس ابتداء کے خاص پر دلالت نہیں کرتا مگر بعد ذکر کرنے اس چیز کے جس سے ابتداء ہو مثل بصرہ اور کوفہ کے۔ مثلاً تو کہے سرت من البصرة الى الكوفة۔

تشریح : مصنف فعل کی تعریف اور اس کی علامات کے بیان سے فارغ ہونے کے بعد حرف کی تعریف بیان کر رہے ہیں کہ حرف وہ کلمہ ہے جو نہ دلالت کرے ایسے معنی پر جو اسکی ذات میں حاصل ہو اس کے غیر کے اعتبار میں۔

سوال : حرف جب اپنے معنی پر دلالت نہیں کرتا تو ایسے معنی پر کیسے دلالت کر سکتا ہے جو اس کے غیر میں ہو کیونکہ جوئی اپنی حفاظت نہ کر سکے تو وہ غیر کیلئے کیسے محافظ بن سکتی ہے؟

جواب : یہاں فی معنی اعتبار کے ہے جیسے قاعدہ ہے الدار فی نفسہا حکمہا کذا یہاں پر فی اعتبار کے معنی میں ہے مطلب یہ ہوگا کہ حرف وہ کلمہ ہے جو معنی پر اپنی ذات کے اعتبار سے دلالت نہ کرے بلکہ حرف وہ کلمہ ہے جو معنی پر اپنے غیر کے اعتبار سے دلالت کرے یعنی اپنے معنی پر دلالت کرنے میں کسی دوسرے کلمہ کے انضمام کی طرف محتاج ہو۔

سوال : یہ تعریف دخول غیر سے مانع نہیں یہ اسماء اضافیہ یعنی وہ اسماء جن کے مفہوم کا تصور موقوف ہوتا ہے دوسرے امر کے تصور پر جیسے فوق، تحت، اب و غیر یعنی اسماء ستہ یہ بھی اپنے معنی پر دلالت کرنے میں دوسرے کلمے کے محتاج ہوا کرتے ہیں؟

جواب : ہماری مراد دلالت سے دلالت باعتبار اصل وضع کے ہے اور بات ظاہر ہے یہ اسماء لازم الاضافہ اب ابن وغیرہ۔ اور اسمائے اشارہ وغیرہ یہ سب استعمال میں محتاج ہیں لیکن وضع کے اعتبار سے سب کے سب مستقل بالفہوم ہیں۔ فاندفع

الاشکال۔

نحو من فان معناها مثلا تقول سرت من البصرة الى الكوفة مصنف حرف کی مثال پیش کرنا چاہتے ہیں جیسے حروف میں سے ایک حرف من ہے اس کی وضع ابتداء والے معنی کے لئے ہے لیکن یہ حرف اس ابتداء خاص والے معنی پر دلالت نہیں کرتا جب تک کہ اس کے ساتھ دوسرا کلمہ جس سے ابتداء ہو رہی ہو وہ ذکر نہ کیا جائے مثلاً بصرہ ہے کوفہ ہے جیسے کہا جاتا ہے سرت من البصرة الى الكوفة اور جب من کے ساتھ البصرة کہا اب اس من نے اپنے ابتداء خاص والے معنی پر دلالت کی ہے۔

یاد رکھیں ! ابتداء دو قسم پر ہے ایک ابتداء مطلق دوسری ابتداء مقید اول ابتداء کلی ہے عام ہے دوئم ابتداء مقید یہ جزئی ہے اور خاص ہے ابتداء اول جو ہے وہ معنی ہے لفظ ”ابتداء“ اکا اور چونکہ لفظ ابتداء اسم ہے تو یہ ابتداء مطلق مستقل بالفہوم ہے اور ابتداء خاص ابتداء

مقید یہ معنی حرف کا اس لئے یہ غیر مستقل بالمفہوم ہے اسی وجہ سے مصنف نے الابتداء کو معرف باللام لاکر اشارہ کر دیا یہاں ابتدا سے مراد ابتدا خاص ابتدا جزئی ہے۔

قولہ : وعلامته ان لا یصح الاخبار عنه ولا به وان لا یقبل علامات الاسماء ولا علامات الافعال ترجمہ : اور علامت اس حرف کی یہ ہے کہ نہ صحیح ہو اس کا خبر عنہ ہونا اور نہ ہی خبر بہ ہونا اور یہ کہ نہ قبول کرے اسم و فعل کی علامات کو۔
تشریح : مصنف حرف کی علامت بیان کرنا چاہتے ہیں اسکی پہلی علامت یہ ہے کہ نہ اس سے خبر دینا صحیح ہوتا ہے نہ اس کے ساتھ خبر دینا صحیح ہوتا ہے یعنی حرف نہ محکوم علیہ ہوتا ہے نہ محکوم بہ اس لئے کہ دونوں مستقل بالمفہوم ہوا کرتے ہیں اور حرف چونکہ مستقل بالمفہوم نہیں رکھتا اسی لئے حرف نہ مسند ہوتا ہے نہ مسند الیہ ہوتا ہے اور دوسری علامت یہ بیان کی کہ یہ اسماء اور افعال کی علامت کو قبول نہیں کرتا اس لئے کہ ان کے اندر علامتوں کا تقاضا ہی نہیں لہذا جب تقاضا ہی نہیں تو یہ اسم اور فعل کی علامتوں کو قبول بھی نہیں کرے گا۔

سوال : مصنف کا ان لا یصح کے بعد ان لا یقبل ذکر کرنا غلط ہے کیونکہ ان لا یصح ان لا یقبل کو شامل ہے؟

جواب : یہ تخصیص بعد التعمیم ہے۔

قولہ : وللحرف فی کلام العرب فوائد کالربط بین الاسمین نحو زید فی الدار او الفعلین نحو اریدان تضرب او اسم و فعل کضربت بالخشبة او الجملتین نحو ان جاء نی زید اکرمته وغیر ذلک من الفوائد التي تعرفها فی القسم الثالث ان شاء اللہ تعالیٰ۔

ترجمہ : اور حرف کے کلام عرب میں بہت سے فائدے ہیں مثلاً دو اسموں میں ربط دینا جیسے زید فی الدار یا دو فعلوں میں جیسے اریدان تضرب یا اسم اور فعل میں جیسے ضربت بالخشبة یا دو فعلوں میں جیسے ان جاء نی زید اکرمته اور ان کے علاوہ اور بھی بہت سے فائدے ہیں جن کو تو معلوم کرے گا قسم ثالث میں ان شاء اللہ تعالیٰ۔

تشریح : یہ عبارت سوال مقدر کا جواب ہے۔

سوال : جب حرف نہ مسند اور نہ مسند الیہ واقع ہوتا ہے نہ اسم کی علامتوں کو قبول کرتا ہے نہ فعل کی علامتوں کو قبول کرتا ہے تو اس کا کلام عرب میں ذکر کرنا بیکار ہے؟

جواب : حروف کے لئے کلام عرب میں بہت سارے فوائد ہیں لہذا اس سے بحث کرنا بے فائدہ نہیں ہوگا اور فوائد میں سے یہ فائدہ ہے کہ یہ دو اسموں کے درمیان ربط دیتا ہے جیسے زید فی الدار اگر فی حرف یہاں نہ ہوتا تو زید الدار کا کوئی معنی نہ بن سکتا تھا اسی طرح دو فعلوں کے درمیان اسم اور فعل کے درمیان، دو جملوں کے درمیان یہ ربط دیتا ہے اور اس کے علاوہ اور بھی فوائد ہیں جن

کی تفصیل القسم الثالث حروف کی بحث میں آئے گی انشاء اللہ تعالیٰ۔

قولہ : ویستمی حرفا لوقوعہ فی الکلام حرفای طرفا

ترجمہ : اور نام رکھا جاتا ہے اس کا حرف بسبب واقع ہونے اس کے کلام میں ایک طرف۔

تشریح : حرف کی وجہ تسمیہ کا بیان کہ حرف کو حرف کیوں کہتے ہیں حرف کا معنی ہوتا ہے طرف اور کنارہ چونکہ یہ بھی کلام میں طرف اور کنارہ پر واقع ہوتا ہے اس لئے اسے حرف کہا جاتا ہے

قولہ : اذلیس مقصود بالذات مثل المسندو المسندالیہ

ترجمہ : اس لئے کہ یہ حرف نہیں ہوتا مقصود بالذات مثل مسند اور مسندالیہ کے۔

تشریح : یہ عبارت سوال مقدرہ کا جواب ہے۔

سوال : آپ نے کہا حرف یہ طرف کلام میں واقع ہوتا ہے حالانکہ یہ وسط کلام میں بھی واقع ہوتا ہے جیسے زید فی الدار؟

جواب : یہاں طرف سے مراد اسم اور فعل کی طرف مقابل ہے یعنی جس طرح اسم و فعل مقصود بالذات ہوتے ہیں یعنی مسند اور مسندالیہ ہوتے ہیں یہ ان کے طرف مقابل ہے یعنی یہ مسند اور مسندالیہ واقع نہیں ہوتا۔



فصل : الکلام لفظ تضمن کلمتین بالاسناد

ترجمہ : کلام وہ لفظ ہے جو متضمن ہو دو کلموں کو ساتھ اسناد کے۔

تشریح : مصنف نحو کا موضوع کلمے کی تعریف اور اس کے اقسام اور علامات کے بیان کرنے کے بعد اب نحو کا دوسرا موضوع کلام کی تعریف اور تقسیم بیان کرنا چاہتے ہیں اس فصل میں کلام کی تعریف یہ ہے کہ کلام وہ لفظ ہے جو متضمن ہو دو کلموں کو ساتھ یعنی ایک کلمہ مسند اور دوسرا مسندالیہ ہو۔

سوال : یہ آپ کی تعریف غلط ہے اس لئے کہ یہاں اتحاد المتضمنین والمتضمن کی خرابی لازم آتی ہے حالانکہ متضمن اور ہوتا ہے متضمن اور ہوتا ہے جیسے لوٹاے میں پانی ہو تو لوٹا متضمن اور پانی متضمن ہے اور یہاں پر زید قائم کلام بھی ہے جو کہ متضمن ہے اور یہ دو کلمے بھی ہے جو کہ متضمن ہے؟

جواب : حیثیت کے اعتبار سے فرق ہے اجتماعی حیثیت سے متضمن ہے اور انفرادی حیثیت سے متضمن ہے اور قاعدہ ہے کہ حیثیت بدل جائے تو حکم بھی بدل جاتا ہے۔

سوال : آپکی تعریف جامع نہیں کہ یہ اضرب اور لا تضرب پر صادق نہیں آتی کیونکہ یہ ایک کلمہ ہے دو کلمے نہیں حالانکہ یہ کلام ہے بالاتفاق؟

جواب : اس میں دوسرا کلمہ ضمیر مستتر ہے۔

سوال : پھر بھی یہ تعریف جامع نہیں زید قائم ابوہ اور زید قام ابوہ پر صادق نہیں آتی کیونکہ ان میں تو چار کلمے موجود ہیں؟
جواب : ہم نے اقل درجہ بیان کیا ہے کہ کلام کے لئے کم سے کم دو کلمے ہونا ضروری ہے زیادہ کی ہم نے بالکل نفی نہیں کی لہذا ہماری تعریف جامع ہوگئی۔

سوال : یہ تعریف دو جملوں پر صادق آتی ہے جیسے ان جاء نی زید الاکرمتہ کیونکہ وہ بھی ایک ہی کلام ہے؟

جواب : صادق آتی ہے تو آنے دو کیونکہ کلام تو فقط جزاء ہے اور شرط تو اس کے لئے محض قید ہے اور یہ بات ظاہر ہے کہ قیودات کلام سے خارج ہوا کرتے ہیں۔

سوال : یہ تعرف دخول غیر سے مانع نہیں کیونکہ غلام زید پر صادق آتی ہے کہ غلام زید اس میں بھی دو کلمے موجود ہیں؟

جواب : بالاسناد کی قید سے یہ خارج ہو جاتا ہے اس لئے کہ دو کلمے ایسے ہوں کہ ایک مندر اور دوسرا مندر الیہ ہو۔

سوال : بالاسناد کی بجائے بالاخبار کہہ دیتے تب بھی یہ مقصد حل ہو جاتا؟

جواب اول : اخبار کا استعمال ان اسناد میں ہوتا ہے جو جملہ خبریہ میں ہوں جملہ انشائیہ پر اس کا اطلاق نہیں ہوتا۔

جواب ثانی : اخبار خاص ہے جملہ خبر کے ساتھ اور اسناد عام ہے جملہ خبریہ پر بھی اطلاق ہوتا ہے اور جملہ انشائیہ پر بھی اور یہاں چونکہ اسناد سے مراد عام تھا جو کہ جملہ خبریہ و انشائیہ دونوں کو شامل ہو اس لئے اخبار کا لفظ نہیں لائے اسناد کا لفظ لے آئے۔

یاد رکھیں ! بالاسناد ظرف لغو ہے تضمن کے لئے یا باعتبار موصوف محذوف کے مفعول مطلق ہے تقدیری عبارت یوں ہوگی۔

قوله : والاسناد نسبة احدی الكلمتين الى الاخری بحيث تفید المخاطب فائدة تامة یصح السکوت

علیہا نحو زید قائم وقام زید ویسمی جملة

ترجمہ : اور اسناد نسبت کرنا ہے دو کلموں میں سے ایک کی دوسرے کی طرف اس طرح کہ فائدہ دے مخاطب کو مکمل فائدہ کہ صحیح ہو

چپ کرنا اس مقام پر جیسے زید قائم یا قام زید اور نام رکھا جاتا ہے اس کلام کا جملہ بھی۔

تشریح : کیونکہ کلام کی تعریف میں اسناد کا لفظ مذکور تھا اس لئے مصنف اسناد کی تعریف کرنا چاہتے ہیں

اسناد کا لغوی معنی : نسبت کرنا، ایک شی کو دوسری شی سے ربط دینا

اصطلاحی معنی : کہ دو کلموں میں سے ایک کلمہ کی دوسرے کلمہ کی طرف نسبت کرنا اس طرح سے کہ وہ نسبت مخاطب کو پورا فائدہ دے

پس جس پر متکلم کا سکوت صحیح ہو جائے۔

سوال : ضرب زید اس میں مسند و مسند الیہ دونوں مذکور ہیں لیکن مخاطب کو سننے کے باوجود مفعول وغیرہ کا انتظار باقی رہتا ہے تو فائدہ تامہ حاصل نہ ہوا؟

جواب : فائدہ تامہ سے مراد یہ ہے کہ مخاطب کو نفس مقصود اصلی کے سمجھنے میں کسی اور چیز کا انتظار نہ ہو، بخلاف مفعول وغیرہ کہ وہ مقصود اصلی نہیں ہے۔

یصح السکوت علیہا یہ عبارت اسناد کی تعریف میں داخل نہیں بلکہ اسکے فائدہ تامہ کی تفسیر ہے کہ فائدہ تامہ سے مراد یہ ہے کہ جس پر متکلم کا سکوت صحیح ہو جائے یعنی اگر متکلم اتنی بات کر کے خاموش ہو جائے تو مخاطب کو مقصود اصلی کو سمجھنے کیلئے کسی اور چیز کا انتظار نہ کرنا پڑے جیسے زید قائم ہے یہ جملہ اسمیہ کی مثال ہے اور قام زید یہ جملہ فعلیہ کی مثال ہے۔

قوله : فعلم ان الکلام لایحصل الامن اسمین نحو زید قائم ویسمی جملة اسمیة او من فعل واسم نحو قام زید ویسمی جملة فعلیة

ترجمہ : پس معلوم ہوا کہ بے شک کلام نہیں حاصل ہوتی مگر دو اسموں سے جیسے زید قائم اور نام رکھا جاتا ہے اس کلام کا جملہ اسمیہ یا فعل اور اسم سے جیسے قام زید اور نام رکھا جاتا ہے اس کلام کا جملہ فعلیہ۔

تشریح : تقدیر عبارت یوں ہے اذا کان الاسناد ماخوذاً فی تعریف الکلام فعلم ان الکلام الی آخرہ یعنی جب تعریف کلام میں اسناد معتبر ہے اور اسناد مسند الیہ اور مسند کے بغیر نہیں پائی جاتی تو معلوم ہوا کلام ہمیشہ یا تو دو اسموں سے مرکب ہوگی جیسے زید قائم جس کو جملہ اسمیہ کہا جاتا ہے۔

جملہ اسمیہ کی تعریف : جملہ اسمیہ وہ ہے جس کی دو مقصودی جزوں میں سے پہلی جز اسم ہو یا وہ کلام فعل اور اسم سے مرکب ہوگی جیسے قام زید اس کو جملہ فعلیہ کہا جاتا ہے۔

جملہ فعلیہ کی تعریف : جس کے دو جز مقصودی میں سے پہلی جز فعل ہو

الحاصل : اس عبارت میں مصنف نے کلام کی تقسیم بیان کی ہے کہ کلام کی دو قسمیں ہیں جملہ اسمیہ اور جملہ فعلیہ۔

قوله : اذ لایوجد المسند و المسند الیہ معاً فی غیرهما ولا بدم للکلام منہما

ترجمہ : اس لئے کہ نہیں پائے جاتے مسند اور مسند الیہ دونوں ایک ساتھ ان دو صورتوں کے علاوہ حالانکہ کلام کے لئے ان دونوں (مسند اور مسند الیہ) کا ہونا ضروری ہے۔

تشریح : یہ کلام کی تقسیم کے لئے دلیل اور علت کا بیان ہے کہ کلام کو دو قسموں میں کیوں بند کیا گیا ہے اس کی علت اور دلیل یہ ہے

کہ کلام بنتی ہے مند اور مند الیہ سے اور یہ دونوں اکٹھے نہیں پائے جاتے مگر انہی دو صورتوں میں کہ دو اسم ہوں یا فعل اور اسم۔

سوال : کلمہ کی تقسیم میں کلمہ حصر ذکر نہیں کیا اور یہاں کلام کی تقسیم میں کلمہ حصر کا ذکر کیوں کیا اس کی کیا وجہ ہے؟

جواب : کلمہ کا انحصار اقسام ثلاثہ میں حصر عقلی تھا کہ عقلاً کوئی اور احتمال نہیں تھا اور جب کہ کلام کا دو قسموں میں انحصار یہ حصر عقلی نہیں تھا بلکہ چار اور احتمال بھی تھے اس لئے یہاں ضرورت تھی کلمہ حصر لانے کی تب مصنف نے کلمہ حصر کو ذکر کیا ہے۔

قوله : فان قيل قد نوقض بالنداء نحو يا زيد

ترجمہ: پس اگر کہا جائے کہ بے شک کلام کا دو صورتوں میں حصر کرنا ٹوٹ گیا نداء کے ساتھ جیسے یا زید مصنف ایک سوال نقل کر کے جواب دینا چاہتے ہیں۔

قلنا حرف النداء قائم مقام ادعو و اطلب وهو الفعل فلا نقض عليه

ترجمہ: ہم کہیں گے کہ حرف نداء قائم مقام ادعو اور اطلب کے ہے اور انہیں سے ہر ایک فعل ہے پس نہیں ہے نقض اس دعویٰ پر۔
تشریح : سوال : یا زید کلام ہے جو اسم اور حرف سے مرکب ہے لہذا اب آپ کا حصر کرنا کہ کلام کی فقط دو قسمیں ہیں یہ درست نہیں؟

جواب : ہم یہ تسلیم کرتے ہیں کہ یا زید کلام ہے لیکن یہ نہیں تسلیم کرتے کہ یہ حرف اور اسم سے مرکب ہے بلکہ فعل اور اسم سے مرکب ہے لہذا حصر کرنا کلام کا دو قسموں میں بالکل درست ہوا۔

قوله : واذا فرغنا من المقدمة فلنشرع في الاقسام الثلاثة والله الموفق والمعين

ترجمہ : اور جب ہم فارغ ہوئے مقدمہ سے پس چاہئے کہ ہم شروع ہو جائیں اقسام ثلاثہ میں اور اللہ تعالیٰ ہی توفیق دینے والا ہے اور مدد کرنے والا ہے۔

قسم اول

القسم الاول فى الاسم وقد مر تعريفه وهو ينقسم الى المعرب والمبنى فلنذكر احكامه فى باين

وخاتمة الباب الاول فى الاسم المعرب وفيه مقدمة وثلاثة مقاصد وخاتمة اما المقدمة ففيها فصول

ترجمہ : پہلی قسم اسم میں ہے اور اس کی تعریف گزر چکی ہے اور وہ اسم تقسیم ہوتا ہے معرب اور مبنی کی طرف پس چاہئے کہ ہم ذکر کریں اس اسم کے احکام دو بابوں میں اور ایک خاتمہ میں، پہلا باب اسم معرب میں ہے اور اس میں ایک مقدمہ اور تین مقصد اور ایک خاتمہ ہے لیکن مقدمہ پس اس میں چند فصلیں ہیں۔

اقسام ثلاثہ میں سے پہلی قسم اسم اور دوسری قسم فعل کے بیان میں آئے گی اور تیسری قسم حرف کے بیان میں ہوگی تو یہاں سے قسم اول کا بیان ہے۔

سوال : اسم کی مباحث کو فعل اور حرف کی مباحث پر کیوں مقدم کیا گیا؟

جواب اول : ما قبل میں ہم یہ بتا چکے ہیں کہ اسم اصل ہے بہ نسبت فعل اور حرف کے کیونکہ یہ عمدہ ہے اور عمدہ کیوں ہے اس لئے کہ یہ اپنے وجود میں اور اسی طرح کلام کے بننے میں غیر کا محتاج نہیں۔

جواب ثانی : اسم کی مباحث مقاصد ثلاثہ پر مشتمل ہے مرفوعات اور منصوبات اور مجرورات اس لئے مصنف نے اسم کی مباحث کو مقدم کیا ہے۔

وقدم تعريفه و هو ينقسم الى المعرب والمبنى یہ سوال مقدر کا جواب ہے۔

سوال : مصنف نے اسم کی تقسیم شروع کی حالانکہ اولاً مبنی کی تعریف ہوتی ہے پھر تقسیم ہوتی ہے۔

جواب : اسم کی تعریف گزر چکی ہے اسم کی دو قسمیں ہیں معرب و مبنی۔

وجہ حصر : اسم دو حال سے خالی نہیں مفرد ہوگا یا مرکب مفرد ہو تو مبنی جیسے زید مرکب ہو تو دو حال سے خالی نہیں مرکب مع العاقل ہوگا یا مع غیر عاقل ہوگا اگر مرکب مع غیر العاقل ہو تو پھر بھی ”مبنی“ ہوگا جیسے غلام زید میں غلام مبنی ہے۔

اور اگر مرکب ہو عاقل کے ساتھ ہو تو پھر دو حال سے خالی نہیں مبنی الاصل کے ساتھ مشابہ ہوگا یا نہیں اگر مبنی الاصل کے ساتھ مشابہ ہو تو پھر بھی مبنی ہوگا جیسے قام هذا اور اگر مبنی الاصل کے مشابہ نہ ہو اور عاقل کے ساتھ مرکب ہو تو معرب ہوگا۔

فائدہ : مطلق معرب کی وجہ حصر یوں ہوگی کلمہ تین حال سے خالی نہیں اسم ہوگا یا فعل ہوگا یا حرف۔ اگر حرف ہو تو تمام کے تمام مبنی ہوں گے اور اگر فعل ہو تو پھر تین حال سے خالی نہیں ماضی ہوگا یا مضارع ہوگا یا امر۔ اگر ماضی اور امر حاضر معلوم ہو تو مبنی ہوگا اور

اگر فعل مضارع ہو تو پھر دو حال سے خالی نہیں نون تاکید یا نون جمع مؤنث اس میں ہوگا یا نہیں اگر نون تاکید یا نون جمع مؤنث موجود ہو تو مثنیٰ ہوگا اور اگر فعل مضارع ان سے خالی ہو تو معرب ہوگا اور اگر اسم ہو تو اس کی تفصیل گزر چکی ہے۔

وجہ تسمیہ معرب مؤنث : مثنیٰ کی وجہ تسمیہ یہ ہے کہ مثنیٰ بناؤ اسے ہے اس کا معنی ہے قرار پکڑنا تبدیل نہ ہونا کیونکہ اسم مثنیٰ بھی ایک حرکت پر مضبوط ہو جاتا ہے کسی عامل سے اس کا آخر نہیں بدلتا اس لئے اسے مثنیٰ کہتے ہیں۔

معرب کی وجہ تسمیہ دو طرح کی ہے: ① معرب اعراب یعرب اعرابا سے ہے اعراب کا معنی ہوتا ہے ظاہر کرنا اور یہ صیغہ چونکہ ظرف کا ہے معنی ہوگا ظاہر کرنے کی جگہ کیونکہ اس پر اعراب ظاہر ہوتا ہے اور اس لئے اسے معرب کہا جاتا ہے۔

② کہ یہ عرب یعرب سے ہے جس کا معنی ہوتا ہے فساد کا ہونا اس کو باب افعال پر لے گئے تو ہمزہ اس میں سلب کا آیا ہے تو معنی ہو گیا فساد کا نہ ہونا کیونکہ اعراب کی وجہ سے معرب پر جو معنی کے فساد کا اشتباہ تھا وہ ختم ہو جاتا ہے اسی لئے اس کو معرب کہا جاتا ہے۔

فلنذکرہ فیما بین و خاتمہ مصنف یہ بتا رہے ہیں کہ معرب کے احکام کو دو بابوں میں اور ایک خاتمہ میں بیان کیا جائے گا۔

بحث اسم معرب

الباب الاول فی الاسم المعرب --- مقاصد و خاتمہ

پہلا باب میں اسم معرب کی بحث ہوگی جس کے اجزاء یہ ہوں گے اس میں ایک مقدمہ ہوگا اور تین مقاصد ہوں گے اور ایک خاتمہ۔

سوال : معرب کو مثنیٰ پر کیوں مقدم کیا گیا ہے ؟

جواب اول : معرب کے افراد زیادہ ہے نسبت مثنیٰ کے افراد کے اور قاعدہ ہے العزۃ للتکثیر اسی وجہ سے معرب کو مثنیٰ پر مقدم کر دیا۔

جواب دوم : معرب میں چونکہ اعراب لفظی و تقدیری دونوں ہوتے ہیں اور مثنیٰ میں فقط اعراب محلی ہوتا ہے اور یہ بات ظاہر ہے کہ اعراب لفظی و تقدیری دونوں اصل ہیں اعراب محلی سے لہذا معرب اصل کا محل ہوا تو وہ بھی اصل بنا اور اصل غیر اصل پر مقدم ہوا کرتا ہے اس لئے مصنف نے معرب کو مثنیٰ پر مقدم کر دیا۔

جواب ثالث : معرب کی مباحث بہ نسبت مثنیٰ کے مباحث کے اشرف اور اہم تھیں کیونکہ نحو کی مباحث میں اہم مباحث مرفوعات، منصوبات و مجرورات کی ہیں اسی لئے مصنف نے معرب کو مثنیٰ پر مقدم کر دیا۔

اما المقدمة ففیہا فصول مصنف مقدمہ کے اجزاء بتا رہے ہیں کہ اس کے چار اجزاء وہ چار فصلیں ہیں۔ فصل اول اسم

معرب کی تعریف میں فصل ثانی اسم معرب کا حکم فصل ثالث اسم معرب کے اقسام یا اسم معرب کے باعتبار اعراب کے اقسام کا بیان ہے۔ فصل رابع اسم منصرف غیر منصرف کی مباحث میں ہے۔

فصل : فی تعریف الاسم المعرب وهو کل اسم رُکب مع غیرہ ولا یشبه مبنی الاصل اعنی الحرف والامر الحاضر والماضی نحو زید فی قام زید لا زید وحده لعدم التركيب ولا هُوَ لاء فی قام هُوَ لاء لوجود الشبهه ویسْمی متمکناً

ترجمہ : فصل اسم معرب کی تعریف میں، اسم معرب ہر وہ اسم ہے جو مرکب ہو اپنے غیر کے ساتھ اور نہ مشابہ ہو مبنی اصل کے مراد لیتا ہوں میں حرف اور امر حاضر اور ماضی جیسے زید، قام زید میں نہ کہ اکیلا زید بوجہ مرکب نہ ہونے کے اور نہ هُوَ لاء، قام هُوَ لاء میں بوجہ مشابہ ہونے کے اور نام رکھا جاتا ہے اس معرب کا متمکن بھی۔

تشریح : مصنف اسم معرب کی تعریف کرنا چاہتے ہیں معرب ہر وہ اسم ہے جو مرکب ہو اپنے عامل کے ساتھ اور مبنی الاصل کے ساتھ مشابہ نہ ہو۔

سوال : مناطقه نے لکھا ہے کہ لفظ کل کا تعریف میں استعمال کرنا جائز نہیں؟

جواب : یہاں پر مناطقه کی اصطلاح مراد نہیں بلکہ نحو کی اصطلاح مراد ہے اور نحو کی اصطلاح کے اندر لفظ کل تعریف میں ذکر کیا جاتا ہے جس سے مقصود تعریف کی جامعیت ہو کرتی ہے۔

سوال : یہ آپ کی تعریف دخول غیر سے مانع نہیں غلام زید پر صادق آتی ہے کہ لفظ غلام غیر کے ساتھ مرکب بھی ہے اور مبنی الاصل کے مشابہ بھی نہیں حالانکہ یہ معرب نہیں مبنی ہے؟

جواب : غیر سے مراد یہاں عامل ہے اور یہ بات ظاہر ہے کہ غلام زید میں لفظ غلام اپنے عامل کے ساتھ مرکب نہیں۔

سوال : پھر یہ تعریف جامع نہیں رہے گی جب غیر سے مراد عامل لیا جائے کہ معرب کی تعریف سے مبتدأ اور خبر نکل جائے گی کیونکہ انکا عامل لفظوں میں ہوتا ہی نہیں؟

جواب : عامل سے مراد عام ہے خواہ لفظی ہو یا معنوی اور مبتدأ خبر کا عامل اگرچہ لفظی نہیں ہوتا لیکن معنوی ہوا کرتا ہے۔

سوال : آپ کی تعریف پھر بھی جامع نہیں کہ غیر منصرف پر صادق نہیں آتی کیونکہ غیر منصرف فعل کے مشابہ ہے اور فعل مبنی الاصل ہے؟

جواب : ہماری مراد مشابہت سے مناسبت مؤثرہ ہے جبکہ غیر منصرف کے اندر مشابہت بہت ضعیفہ ہے۔

فائدہ : مناسبت مؤثرہ کی سات قسمیں ہیں۔

قسم اول : کوئی اسم بنی الاصل کے معنی کو متضمن ہو جیسے این ہمزہ استفہام کے معنی کو متضمن ہے اسی طرح لا رجل فی الدار میں من حرف جار کو متضمن ہے اصل تھا لا من رجل فی الدار۔

قسم ثانی : کسی اسم کی بنا تین حرفوں سے کم پر ہو جیسے بنی الاصل میں سے بعض حروف کی بناء تین حرف سے کم پر ہوتی ہے جیسے من یہ من کے مشابہ ہے۔

قسم ثالث : کہ کوئی اسم قرینے کا محتاج ہو جس طرح بنی الاصل میں سے حروف قرینے کے محتاج ہوتے ہیں جیسے اسم موصول صلہ کا اور اسماء اشارہ مشارالیه کا محتاج ہوتا ہے۔

قسم رابع : کوئی اسم بنی الاصل کی جگہ پر واقع ہو جیسے نزال کہ انزل کی جگہ پر واقع ہونے کی وجہ سے مثنی ہے۔

قسم خامس : کہ کوئی اسم کسی ایسے اسم کا ہم وزن ہو جو بنی الاصل کی جگہ پر ہو جیسے فحار، حضار، نمار یہ نزال کے ہم وزن ہیں اور نزال بنی الاصل کی جگہ پر واقع ہے۔

قسم سادس : کہ کوئی اسم بنی الاصل کا ہم شکل ہو جیسے کاف اسی کاف حرفی کے ہم شکل ہے جس طرح کذا کاف کا جو کاف ہے یہ حرفی ہے اگر یہ کاف اسی ہوتا تو اس کی جگہ کبھی تو اسم ظاہر بھی استعمال ہو سکتا حالانکہ اس کی جگہ کبھی بھی اسم ظاہر استعمال نہیں ہو سکتا۔

قسم سابع : کوئی اسم کسی ایسے اسم کی جگہ پر واقع ہو جو بنی الاصل کا ہم شکل ہو جیسے یازید کے اس میں زید کاف اسی کی جگہ پر ہے اور کاف اسی کاف حرفی کے ہم شکل ہے۔

اعنی الحرف والامر والحاضر والماضی مصنف بنی الاصل کی اقسام بتا رہے ہیں کہ بنی الاصل تین چیزوں کو کہتے ہیں۔ تمام حروف اور فعل امر حاضر معلوم اور فعل ماضی معلوم و مجہول اگرچہ اس میں اور مذاہب بھی تھے لیکن راجح یہی مذہب تھا اس لئے مصنف نے اسے بیان کیا۔

نحو زید فی قام زید او یسمی متمکنا معرب کی تعریف سے دو شرطیں معلوم ہوئیں ایک شرط وجودی اور ایک شرط سلبی پہلی شرط وجودی وہ یہ ہے کہ وہ اپنے عامل کے ساتھ مرکب ہو اور دوسری شرط جو سلبی ہے وہ یہ ہے کہ بنی الاصل کے مشابہ نہ ہو لہذا قام زید میں زید کے اندو شرطیں موجود ہیں کہ عامل سے مرکب بھی ہے اور بنی الاصل کے مشابہ بھی نہیں لہذا زید معرب ہوگا قام زید میں۔

اگر اکیلا زید ہو تو مثنی ہوگا کیونکہ پہلی شرط وہ موجود نہیں اسی طرح قام ہولاء میں ہولاء معرب نہیں مثنی ہے اس لئے کہ اس میں دوسری شرط موجود نہیں کہ ہم نے کہا کہ بنی الاصل کا مشابہ نہ ہو اور یہ مثنی اصل کے مشابہ ہے اور معرب کا دوسرا نام اسم متمکن ہے۔

وجہ تسمیہ : متمکن یہ باب تفاعل کا اسم فاعل ہے اس کا لغوی معنی ہے جائے دھندہ کیونکہ اسم معرب اعراب کو جگہ دیتا ہے اسی وجہ سے اس کو اسم متمکن کہا جاتا ہے۔

فصل : حکمہ ان یختلف اخره باختلاف العوامل اختلافا لفظیا نحو جاء نی زید و رأیت زیداً ومررت بزید او تقدیریا نحو جاء نی موسی و رأیت موسی ومررت بموسی

ترجمہ: حکم اسم معرب کا یہ ہے کہ مختلف ہو اس کا آخر بسبب مختلف ہونے عوامل کے اختلاف لفظی جیسے جاء نی زید الخ یا تقدیری جیسے جاء نی موسی الخ

تشریح : مصنف اس دوسری فصل میں چند چیزوں کو بیان فرما رہے ہیں ① معرب کا حکم ② اعراب کی تعریف ③ اعراب کی اقسام ④ عامل کی تعریف ⑤ محل اعراب ⑥ معرب کے اقسام تو اس عبارت میں مصنف نے معرب کا حکم بیان فرمایا ہے جس کا حاصل یہ ہے کہ عامل کے بدلنے سے اس کا آخر بدل جائے عام ازیں کہ اختلاف لفظی ہو جیسے جاء نی زید الی آخرہ یا اختلاف تقدیری ہو جیسے جاء نی موسی الی آخرہ۔

یاد رکھیں! اختلاف میں دو قسمیں ہیں پہلی تعیم اختلاف ذاتی ہو یا صفتی اختلاف ذاتی سے مراد یہ ہے کہ ایک حرف دوسرے حرف سے بدل جائے اس کو اعراب الحرف کہتے ہیں اور اختلاف صفتی یہ ہے کہ ایک حرکت دوسری حرکت سے بدل جائے اور اس کو اعراب بالحرکت کہتے ہیں۔ پھر اختلاف ذاتی اور صفتی میں تعیم ہے اختلاف لفظی یا اختلاف تقدیری ہو۔ تو چار صورتیں بن گئی۔

① اختلاف ذاتی لفظی جیسے : جاء نی ابوک و رأیت اباک و مررت با بیک -

② اختلاف ذاتی تقدیری جیسے : جاء نی مسلمی و رأیت مسلمی و مررت بمسلمی -

③ اختلاف صفتی لفظی جیسے : جاء نی زید الی آخرہ -

④ اختلاف صفتی تقدیری جیسے : جاء نی موسی و رأیت موسی و مررت بموسی -

سوال : حکم کے چند معنی آتی ہیں لیکن یہاں پر بمعنی اثر کے ہیں تو اب اثر کی اضافت ہے ضمیر کی طرف اور ضمیر راجع ہے معرب کی طرف تو اثر کی نسبت ہوئی معرب کی طرف حالانکہ اثر کی نسبت تو مؤثر اور عامل کی طرف کرنا چاہیے تھی نہ کہ معرب کی طرف؟
جواب : آپ کی بات درست ہے لیکن اثر کی نسبت جو معرب کی طرف کی گئی ہے یہ ادنی ملاست کی وجہ سے ہے وہ یہ کہ چونکہ وہ اثر ظاہر معرب پر ہی ہوا کرتا تھا اسی لئے کہہ دیا یہ اثر ہی معرب کا ہے۔

سوال : آپ نے کہا عامل کے بدلنے سے معرب کا آخر بدل جاتا ہے، ہم دکھاتے ہیں کہ عامل بدل رہا ہے معرب کا آخر نہیں بدل رہا جیسے ضربت زیداً، ان زیداً اور انی ضارب زیداً پہلی مثال میں زید کے لئے عامل فعل دوسری میں حرف اور تیسری

میں شبہ فعل اسم ہے لیکن زید کا آخر مختلف نہیں ہوا وہ منصوب ہے؟

جواب : اختلاف عامل سے مراد عامل کی ذات کا اختلاف نہیں بلکہ عمل کا اختلاف مراد ہے اور ان مثالوں میں عامل کی ذات تو بیشک مختلف ہے لیکن عمل سب کا ایک زید کے لئے ہے جو کہ نصب ہے۔

سوال : آپ نے حکم میں العوامل کا لفظ جمع لائے اور جمع کا اطلاق کم از کم تین فرد پر ہوتا ہے تو اس کا مطلب یہ ہوگا کہ کم سے کم تین عامل داخل ہوں تب معرب کا آخر بدلے گا حالانکہ یہ بات بالکل غلط ہے؟

جواب : العوامل جمع پر الف لام جنس کا داخل ہے اور قاعدہ ہے کہ جس جمع پر جب الف لام جنس کا داخل ہو تو جمعیت والا معنی باطل ہو جاتا ہے لہذا العوامل سے ایک عامل مراد ہے۔

سوال : جب العوامل جمع سے ایک عامل مراد ہے تو پھر جمع کا صیغہ لانے کی کیا ضرورت تھی؟

جواب : بات طالب علم کو بتانے کے لئے کہ عامل ایک نہیں بلکہ عوامل بہت ہیں اسی وجہ سے جمع کثرت کا صیغہ لائے۔

قولہ : الاعراب ما بہ یختلف آخر المعرب كالضمة والفتحة والكسرة والواو والالف والياء

ترجمہ : اعراب وہ ہے جس کی وجہ سے معرب کا آخر تبدیل ہو جائے مثل ضمہ، فتحہ، کسرہ اور واؤ الف یاء کے۔

تشریح : مصنف دوسری بات بیان کر رہے ہیں یعنی اعراب کی تعریف اعراب وہ ہے جس کے ذریعے معرب کا آخر مختلف ہو جائے۔

سوال : یہ اعراب کی تعریف دخول غیر سے مانع نہیں کیونکہ یہ عامل اور اسناد اور معنی مقضیٰ للاعراب پر صادق آتی ہے کیونکہ ان کی وجہ سے معرب کا آخر مختلف ہوتا ہے؟

جواب اول : ما سے مراد حروف اور حرکات ہیں اب تعریف کا حاصل یہ ہوگا کہ اعراب حرکات اور حروف کا نام ہے جن کے ذریعے معرب کا آخر تبدیل ہو جائے اور یہ بات ظاہر ہے کہ عامل اور اسناد اور معنی مقضیٰ للاعراب حروف و حرکات نہیں ہیں۔

جواب ثانی : بہ کی جو باء ہے یہ باء سمیت کی ہے جس سے مراد سبب کامل اور سبب قریب ہے کیونکہ قاعدہ ہے المطلق اذا اطلق يراد به الفرد الكامل اور یہ بات ظاہر ہے کہ سبب کامل اور سبب قریب وہ اعراب ہی ہے لہذا یہ تعریف دخول غیر سے مانع ہوئی۔

كالضمة والفتحة والكسرة والواو والالف والياء اعراب کی دو قسمیں ہیں اعراب بالحركة جیسے ضمہ، فتحہ، کسرہ اور اعراب بالحرف جیسے الف واؤ اور یاء۔

قولہ : و اعراب الاسم على ثلاثة انواع رفع ونصب وجر

ترجمہ: اور اعراب اسم کا تین قسم پر ہے رفع نصب وجر۔

تشریح: مصنف تیسری بات بیان کرنا چاہتے ہیں کہ اسم کے اعراب کی اقسام بتانا چاہتے ہیں کہ اسم کے اعراب کی تین قسمیں ہیں رفع، نصب وجر۔

سوال: مصنف انواع کا لفظ لائے اقسام کا لفظ کیوں نہیں لائے اس میں کیا حکمت ہے؟

جواب: انواع کا لفظ لا کر اشارہ کر دیا کہ رفع و نصب وجر یہ ایک نوع کلی ہے اور اس کے تحت کئی افراد ہیں رفع کے تین فرد ہیں ① ضمہ کے ساتھ ② رفع الف کے ساتھ ③ رفع واو کے ساتھ اور نصب بھی ایک نوع کلی ہے جس کے تحت چار فرد ہیں ① نصب فتح کے ساتھ ② نصب کسرہ کے ساتھ ③ نصب الف کے ساتھ ④ نصب یاء کے ساتھ اور جر بھی ایک نوع کلی ہے جس کے تحت تین فرد ہیں ① جر کسرہ کے ساتھ ② جر فتح کے ساتھ ③ جریا کے ساتھ۔

سوال: اعراب کی ایک اور قسم جزم بھی ہے اس کو مصنف نے کیوں بیان نہیں کیا؟

جواب: جزم تو فعل کا اعراب ہے اور یہاں پر مصنف اسم کے اعراب بیان کر رہے ہیں نہ کہ فعل کے۔

فائدہ: معرب کی حرکات کے القاب رفع، نصب، جر ہے اور ذنی کی حرکات کے القاب ضم، فتح کسر ہے اور مشترک القاب ضمہ، فتح اور کسرہ۔

قولہ: والعامل ما به رفع او نصب او جر

ترجمہ: اور عامل وہ ہے جس کے سبب رفع یا نصب یا جر آئے۔

تشریح: مصنف چوتھی بات بیان کرنا چاہتے ہیں یعنی عامل کی تعریف عامل کا لغوی معنی عمل کرنے والا اور تعریف یہ کہ عامل وہ ہے کہ جس کی وجہ سے رفع نصب جر آئے جیسے جاء نی زید میں زید پر رفع جاء کی وجہ سے آیا ہے اور رأیت زیداً میں زیداً پر نصب رأیت کی وجہ سے اور مررت بزید میں زید پر جر حرف جار کی وجہ سے۔

سوال: عامل کی یہ تعریف جامع نہیں اس لئے کہ یہ عوامل فعل پر صادق نہیں آتی جیسے لم اور لسا وغیرہ کیونکہ ان کی وجہ سے تو جزم آتی ہے نہ کہ رفع، نصب، جر؟

جواب: یہاں پر اسم کی بحث چل رہی ہے لہذا عامل اسم کی تعریف ہے نہ کہ مطلق عامل کی۔

قولہ: ومحل الاعراب من الاسم هو الحرف الاخير مثال الكل نحو قام زيد فقام عامل وزید معرب

والضمة اعراب والذال محل الاعراب

ترجمہ: اور محل اعراب اسم میں سے وہ آخری حرف ہے سب کی مثال قام زید ہے قام عامل ہے اور زید معرب ہے اور ضمہ

اعراب ہے اور دال محل اعراب ہے۔

تشریح : مصنف پانچویں بات بیان کرنا چاہتے کہ اسم کا محل اعراب آخر کا حرف ہوتا ہے نہ پہلا حرف اور نہ درمیان والا۔

سوال : محل اعراب آخری حرف کو ہی کیوں بنایا گیا ہے؟

جواب : اعراب بمنزل صفت کے ہے اور قاعدہ ہے کہ موصوف کے بعد صفت آیا کرتی ہے لہذا اعراب معرب کے بعد آئے گا اسی وجہ سے محل اعراب آخری حرف کو بنایا ہے۔

سوال : مسلمون اور مسلمان انکا آخری حرف تو نون ہے لیکن محل اعراب نون سے پہلے والا حرف ہے؟

جواب : یہ نون حرف آخر نہیں بلکہ یہ نون تو مفرد کی حرکت اور تنوین کے عوض ہے اور آخری حرف نون سے پہلے والا حرف ہے لہذا محل اعراب آخری حرف ہو اسی وہم کو دور کرنے کیلئے مصنف ہو الحرف الاخیر کو ضمیر فصل جو حصر کے لئے ہے لائے ہیں۔
مثال السکل نحو قام زید محل الاعراب اب سب کی مثال اکٹھی بیان کرنا چاہتے ہیں کہ قام زید میں قام عامل اور زید معرب ہے اور اس پر جو ضمہ ہے وہ اعراب ہے زید کی دال محل اعراب ہے۔

قوله : واعلم ان لا يعرب في كلام العرب الا الاسم المتمكن والفعل المضارع وسيجي حكمه في القسم الثاني ان شاء الله تعالى۔

ترجمہ : اور جان لیجئے بے شک شان یہ ہے کہ نہیں ہے معرب کلام عرب میں مگر اسم متمکن اور فعل مضارع اور عنقریب آئے گا اس فعل مضارع کا حکم دوسری قسم میں ان شاء اللہ تعالیٰ۔

تشریح : چھٹی بات مصنف بیان کرنا چاہتے ہیں کہ معرب کی دو قسمیں ہیں

① اسم متمکن بشرطیکہ جب ترکیب میں واقعہ ہو اگر اکیلا اسم متمکن کھڑا ہے جیسے زید، عمر، بکر تو پھر نئی ہوگا معرب نہیں۔

② فعل مضارع ہے بشرطیکہ نون تاکید اور نون جمع مؤنث سے خالی ہو اگر فعل مضارع میں نون تاکید کا آ گیا یا نون جمع مؤنث کا آ گیا جیسے یضر بن اور لیضر بن تو پھر فعل مضارع ہنی ہوگا معرب ہرگز نہیں ہوگا اور فعل مضارع کا حکم یہاں پر نہیں ہوگا کیونکہ یہاں پر مباحث اسم کا بیان ہے اس کا بیان قسم ثانی میں انشاء اللہ تعالیٰ آئے گا کیونکہ قسم ثانی مباحث فعل میں ہے۔

فائدہ : مصنف کی عادت حسنہ ہے کہ وہ طلباء کرام کو کسی خاص کلام کی طرف شوق دلانے کے لئے یا کسی خاص امر کی طرف متوجہ اور متنبہ کرنے کے لئے اعلم جیسے الفاظ لایا کرتے ہیں اور یہاں پر چونکہ قواعد کلیہ کا بیان تھا اس لئے لفظ اعلم مناسب تھا لفظ معرفت کا نہیں اس لئے اعرف کا لفظ نہیں لائے نیز ان امور کلیہ سے مقصود درایت تھی نہ قرأت اس لئے مصنف نہ افہم کا لفظ لائے نہ اقرء کا لفظ لائے ہیں۔

بحث اقسام اعراب

فصل : فی اصناف اعراب الاسم وہی تسعة اصناف الاول أن يكون الرفع بالضممة والنصب بالفتحة والجر بالكسرة ويختص بالمفرد المنصرف الصحيح وهو عند النحاة ما لا يكون في آخره حرف علة كزيد وبالجارى مجرئى الصحيح وهو ما يكون في آخره واو أو ياء ما قبلها ساكن كدلو وظبي وبالجمع المسكر المنصرف كرجال تقول جاء نى زيد ودلو وظبي ورجال ورايت زيدا ودلوا وظبيا ورجالا ومررت بزيد ودلو وظبي ورجال

ترجمہ : یہ فصل اسم معرب کے اعراب کی اقسام میں ہے اور وہ نو (۹) قسمیں ہیں پہلی قسم یہ ہے کہ ہورفع ساتھ ضمہ کے اور نصب ساتھ فتحہ کے اور جر ساتھ کسرہ کے اور مختص کیا گیا ہے یہ اعراب ساتھ مفرد منصرف صحیح کے اور وہ نحو یوں کے ہاں یہ ہے کہ نہ ہو اس کے آخر میں حرف علت جیسے زید اور ساتھ جارى مجرئى صحیح کے اور وہ یہ ہے کہ ہو اس کے آخر میں واو یا یاء جن کا ماقبل ساکن ہو جیسے دلو وظبی اور جمع مکر منصرف کے ساتھ جیسے رجال کہے گا تو جاء نى زيد ودلو وظبي ورجال..... الخ

تشریح : مصنف اس تیسری فصل میں اسم کی اعراب کی اقسام بیان کرنا چاہتے ہیں کہ اعراب کی نو قسمیں ہیں اور جن کو یہ اعراب دینا ہے اسماء متمکن ان اسمائے متکمنہ کی سولہ قسمیں ہیں۔

اعراب کی پہلی قسم : رفع ضمہ کے ساتھ اور نصب فتحہ کے ساتھ اور جر کسرہ کے ساتھ اور یہ اعراب کی پہلی قسم اسمائے متکمنہ کی تین قسموں کو دیا گیا ہے ① مفرد منصرف صحیح ② مفرد منصرف جارى مجرئى صحیح ③ جمع مکر منصرف کی مثال : جاء نى زيد ودلو وظبي ورجال الی آخره۔

فائدہ : صحیح کے بارے میں صرفیوں اور نحو یوں کی اصطلاح : نحو یوں کے نزدیک صحیح وہ ہے جس کے آخر میں حرف علت نہ ہو یعنی ناقص کو خارج کرتے ہیں لہذا مفرد منصرف صحیح میں مھموز، مضاعف، مثال اجوف وغیرہ داخل ہوں گے ان کا یہ ہی اعراب ہوگا اور جارى مجرئى صحیح وہ ہے جس کے آخر میں واو یا یاء ہو لیکن ماقبل ساکن ہو جیسے دلو وظبی۔

سوال : یہ پہلی قسم اعراب کا ان تین قسموں کیوں دیا گیا ہے؟

جواب : یہ تینوں قسم اپنے غیر کے اعتبار سے اصل تھے اور اعراب بالحرکت بھی اصل تھا اس لئے اصل کو اصل والا اعراب دے دیا گیا ہے تو اس میں کون سا ظلم ہوا باقی رہی یہ بات یہ تین اسم اپنے غیر کے اعتبار سے کیسے اصل ہیں اس کا جواب یہ ہے کہ مفرد تشنیہ جمع کے مقابلے میں اصل ہے اور منصرف غیر منصرف کے مقابلے میں اور صحیح غیر صحیح کے مقابلے میں اصل ہے اور جارى مجرئى صحیح غیر

صحیح کے مقابلے میں اصل اس طرح جمع مکسر یہ جمع سالم کے مقابلے میں اصل ہے۔

سوال : آپ نے کہا اعراب بالحرکت اصل ہے اس پر آپ کے پاس کیا دلیل ہے؟

جواب : ہمارے پاس چند دلائل ہیں۔

دلیل اول : اعراب بالحرکت پیدا ہوتا ہے اعراب بالحرکت سے اس طرح کہ واو ضمہ سے اور الف فتح سے اور یا کسرہ سے پیدا ہوتی ہے جبکہ ان کو ذرا لمبا کیا جائے۔

دلیل ثانی : اعراب بالحرکت معوض ہے اور اعراب بالحرکت معوض ہے اور یہ بات ظاہر ہے کہ معوض اصل ہوتا ہے اور عوض فرع ہوتی ہے والتفصیل فی الکاشفہ۔

سوال : آپ نے جمع مکسر کو اصل قرار دیا ہے جمع سالم سے اس کی کیا وجہ ہے؟

جواب : جمع میں اصل یہ ہے کہ اس کا مفرد سے تغایر ہونا چاہیے اور وہ تغایر تام جمع مکسر میں پایا جاتا ہے نہ کہ جمع سالم میں۔

سوال : جمع کے ساتھ مکسر کی صفت لانا غلط ہے کیونکہ معنی یہ ہوگا جمع مکسر ہے ایسی جمع جو ٹوٹی ہوئی ہے حالانکہ رجال جمع تو صحیح سالم ہے ٹوٹی ہوئی نہیں ہے۔

جواب اول : مکسر کا لغوی معنی مراد نہیں بلکہ اصطلاحی معنی مراد ہے کہ وہ جمع جس میں واحد کی بنا سالم نہ رہی ہو۔

جواب ثانی : یہ مکسر جمع کی صفت، صفت بحال متعلقہ ہے تقدیر عبارت یوں ہوگی الجمع المكسر واحدہ۔

سوال : اسماء مکبرہ بھی تو مفرد تھے ان کو یہ اعراب کیوں نہیں دیا گیا؟

جواب : مفرد سے مراد وہ مفرد ہے جو لفظاً اور معنی دونوں لحاظ سے مفرد ہو اور اسماء مکبرہ لفظ کے لحاظ سے مفرد ہیں لیکن معنی کے اعتبار سے تثنیہ ہیں۔

قولہ : الثانی ان یكون الرفع بالضممة والنصب والجر بالكسرة ویختص بالجمع المؤنث السالم تقول هن

مسلمات ورایت مسلمات ومررت بمسلمات

ترجمہ : دوسری قسم یہ ہے کہ ہورفع ساتھ ضمہ کے اور نصب اور جر ساتھ کسرہ کے اور یہ اعراب مختص کیا گیا ہے ساتھ جمع مؤنث

سالم کے تو کہے گا هن مسلمات ورایت مسلمات ومررت بمسلمات

تشریح : اعراب کی دوسری قسم : حالت رفع ضمہ کیساتھ حالت نصب وجر کسرہ کے ساتھ اور یہ دوسری قسم اعراب کی اسماء متکلمہ

کی چوتھی قسم جمع مؤنث سالم کو دی گئی ہے جیسے هن مسلمات۔

سوال : جمع مؤنث سالم میں نصب کو جر کے تابع کیوں کیا گیا ہے؟

جواب : جمع مؤنث سالم فرغ ہے جمع مذکر سالم کی چونکہ جمع مذکر سالم میں بھی نصب جر کے تابع تھی اسی لئے جمع مؤنث سالم میں بھی نصب کو جر کے تابع کر دیا تاکہ فرغ کی زیادتی اصل پر لازم نہ آئے۔

سوال : زیادتی تو پھر بھی لازم آرہی کیونکہ جمع مؤنث سالم کا اعراب بالحرکت ہے اور جمع مذکر سالم کا اعراب بالحرک ہے ابھی آپ نے بتایا کہ اعراب بالحرکت اصل ہے اور اعراب بالحرک فرغ ہے؟

جواب : اعراب بالحرکت مطلقاً اصل نہیں اسی طرح اعراب بالحرک مطلقاً فرغ بھی نہیں بلکہ مفرد میں اعراب بالحرکت اصل ہے اور جمع میں اعراب بالحرک اصل ہے لہذا فرغ کی اصل پر زیادتی لازم نہ آئی۔

سوال : جب جمع مؤنث سالم فرغ ہے جمع مذکر سالم کی تو فرغ کو اصل پر کیوں مقدم کیا ہے؟

جواب : مصنف یہاں پر اسماء متمکن کا اعتبار نہیں کر رہے بلکہ اعراب کا اعتبار کیا ہے اور چونکہ اولاً اعراب بالحرکت کا بیان تھا تو اس لئے مصنف نے جمع مؤنث سالم کو مقدم کر دیا۔

سوال : یہ اعراب جامع بھی نہیں مانع بھی نہیں جامع اس لئے نہیں کہ ثبوت ، قلوب ، ارضون جمع مؤنث سالم ہیں لیکن ان کا یہ اعراب نہیں اور مانع اس لئے نہیں کہ منصوبات ، مرفوعات ، مجرورات ، عرفات یہ جمع مؤنث سالم نہیں پھر بھی ان کو یہ اعراب دے دیا گیا ہے؟

جواب : جمع مؤنث سالم سے مراد جمع اصطلاحی ہے کہ ہر وہ جمع جس کے آخر میں الف تازا کندہ ہو لہذا ثبوت قلوب ارضون یہ نکل جائیں گے اور مرفوعات اور منصوبات اور اسی طرح عرفات بھی داخل ہو جائیں گے کیونکہ یہ عرفۃ کی جمع ہے اب بے شک میدان کا نام ہی کیوں نہیں رکھ دیا گیا۔

قوله : الثالث ان يكون الرفع بالضمة والنصب والجر بالفتحة ويختص بغير المنصرف كعمر تقول

جاءني عمرٌ ورأيت عمرٌ ومررت بعمرٌ

ترجمہ : تیسری قسم یہ ہے کہ ہو رفع ساتھ ضمہ کے اور نصب اور جر ساتھ فتح کے اور یہ مختص کیا گیا ہے ساتھ غیر منصرف کے جیسے عمر کہے گا تو جاءني عمرٌ ورأيت عمرٌ ومررت بعمرٌ

تشریح : اعراب کی تیسری قسم : رفع ضمہ کے ساتھ نصب وجر فتح کے ساتھ اور یہ تیسری قسم کا اعراب اسمائے متمکنہ کی پانچویں قسم غیر منصرف کو دیا گیا ہے جیسے جاءني عمرٌ الی آخرہ۔

سوال : غیر منصرف میں جر کو فتح کے تابع کیوں کیا گیا ہے؟

جواب : غیر منصرف کی مشابہت ہے فعل کے ساتھ اور چونکہ فعل پر کسرہ نہیں آتی اسی وجہ سے غیر منصرف پر بھی کسرہ نہیں آتی لہذا

جر کو نصب کے تابع کیا۔

سوال : جب غیر منصرف فرع تھی منصرف کی تو اس کا اعراب بھی فرعی اعراب بالحرف ہونا چاہیے تھا؟

جواب : ہم بتا چکے ہیں کہ تین حالتوں میں دو اعراب دیئے جانے یہ فرع ہوتا ہے اصل نہیں لہذا فرع کو فرع والا اعراب دے دیا گیا۔

سوال : جمع مؤنث سالم وغیر منصرف دونوں فرع تھے تو جمع مؤنث کو مقدم کرنے کی کیا وجہ ہے؟

جواب : جمع مؤنث اور غیر منصرف دونوں کی مخالفت مفرد کے ساتھ تھی لیکن جمع مؤنث سالم کے اندر مخالفت فقط ایک چیز میں تھی کہ نصب کا نہ آنا بخلاف غیر منصرف کے اس کی مخالفت زیادہ ہے کیونکہ اس کی مخالفت دو وجہ میں ہے کسرہ کے نہ آنے میں اور تئوین کے نہ آنے میں۔

قوله : الرابع ان يكون الرفع بالواو والنصب بالالف والجربالياء ويختص بالاسماء الستة مكبرة موحدة مضافة الى غيرياء المتكلم وهى اخوك وابوك وهنوك وحموك وفوك وذو مال تقول جاءنى اخوك ورأيت اخاك ومررت باخيك وكذا البواقي۔

ترجمہ : چوتھی قسم یہ ہے کہ ہورفع ساتھ واؤ کے اور نصب ساتھ الف کے اور جر ساتھ یاء کے اور مختص کیا گیا ہے یہ اعراب ساتھ اسماء ستہ مکبرہ کے درانحالکیہ وہ مکبر ہوں واحد ہوں مضاف ہوں طرف غیر یائے متکلم کے اور وہ یہ ہیں اخوك وابوك وهنوك وحموك وفوك وذو مال کہے گا تو جاءنى اخوك ورأيت اخاك ومررت باخيك اور اسی طرح باقی۔

اس سے پہلے اعراب بالحرف تھے اب یہاں سے اعراب بالحرف شروع ہو رہا ہے۔ پہلی تین قسمیں اعراب بالحرف تھیں اور الرابع سے اعراب بالحرف شروع ہو گیا۔

تشریح : اعراب کی چوتھی قسم : رفع واو کہ ساتھ نصب الف اور جریا کے ساتھ یہ چوتھا قسم اسمائے متکبرہ کی چھٹی قسم اسماء ستہ مکبرہ کو دیا گیا ہے لیکن اسمائے ستہ مکبرہ کو یہ اعراب دینے کے لئے چار شرطیں ہیں۔

① یہ اسمائے ستہ مکبرہ ہوں اگر مصغرہ ہوں تو ان کو اعراب جاری مجرئی صحیح والا اعراب دیا جائے گا جیسے جاءنى ابى ورأيت ابى الى آخره۔

② یہ اسمائے ستہ مکبرہ موحده ہوں اگر تشبیہ جمع ہوں تو ان کو اعراب تشبیہ جمع والا دیا جائے گا جیسے جاءنى ابوان الى آخره۔

③ کہ مضاف ہوں اگر مضاف نہ ہوں تو ان کو مفرد منصرف والا اعراب دیا جائے گا جیسے جاءنى ابى ورأيت ابى ومررت باب۔

⑤ مضاف بھی ہوں طرف غیر یا، متکلم کے اگر یا، متکلم کی طرف مضاف ہوں گے تو ان کو غلامی والا اعراب دیا جائے گا جیسے
جاء ابی وراثت ابی ومررت بابی۔

سوال : اسمائے ستہ مکبرہ کو یہ اعراب بالحرف کیوں دیا گیا ہے حالانکہ یہ اسماء اصل ہیں انکو اصل والا اعراب دینا چاہیے تھا؟
جواب اول : اعراب بالحرکت کے لئے شرط یہ تھی کہ اس کے قبول کرنے کی صلاحیت ہو اور چونکہ ان کے آخر میں حرف علت ہے اس لئے اعراب بالحرکت قبول کرنے کی صلاحیت نہیں تب ان کو اعراب بالحرف فرعی دیا گیا ہے۔

جواب ثانی : مفرد اور تشنیہ اور جمع میں منافرت شدیدہ اور وحشت تامہ پائی جاتی تھی اس لئے نحو یوں نے سوچا کہ ان میں صلح کرا دی جائے اس لئے ان اسمائے مفردہ کو تشنیہ جمع والا اعراب دے دیا گیا۔

سوال : اس اعراب کے لئے چھ عدد کی کیا خصوصیت ہے کہ یہ اعراب پانچ یا سات اسماء کو کیوں نہیں دیا گیا؟
جواب : تشنیہ اور جمع کی تین تین حالتیں تھیں تو چھ حالتوں کے ساتھ تشبیہ دیتے ہوئے چھ کے عدد کا انتخاب کیا گیا ہے۔

سوال : اگر چھ کا عدد تم نے منتخب کرنا تھا تو ان چھ کو کیوں منتخب کیا گیا ہے؟

جواب اول : ان چھ اسموں کے علاوہ کلام عرب میں اور کوئی اسم نہیں تھا کہ جس کے آخر میں حرف علت ہو اور وہ اعراب بالحرف کے قبول کرنے کی صلاحیت رکھتا ہو۔

جواب ثانی : کہ ان چھ اسموں کو تشنیہ جمع کے ساتھ زیادہ مشابہت تھی کیونکہ تشنیہ جمع کے اندر جس طرح تعدد ہوتا ہے ان میں بھی نوعی تعدد ہے مثلاً ابوک سے باپ اور بیٹا دونوں سمجھے جاتے ہیں وغیرہ۔

سوال : آپ نے کہا ان چھ اسموں کے علاوہ اور کوئی ایسے اسم نہیں ہم دیکھتے ہیں کہ ید اور دم اصل میں یدو اور دمو تھے ان کے آخر میں حرف علت بھی ہے ان دو کو منتخب کیوں نہیں کیا گیا؟

جواب : ان دو اسموں میں بے شک حرف علت تھا لیکن ایسا محذوف ہو چکا ہے کہ کبھی واپس نہیں آسکتا ازا سے نسبا منسبا کہا جاتا ہے۔

قوله : والخامس ان یکون الرفع بالالف والنصب والجر بالياء المفتوح ما قبلها ویختص بالمشئی وکلا مضافا الی مضمرواثنان واثنتان تقول جاء نی الرجلان کلاهما واثان واثنتان وایت الرجلین وکلیهما واثنین واثنتین ومررت بالرجلین وکلیهما واثنین واثنتین

ترجمہ : پانچویں قسم یہ ہے کہ ہو رفع ساتھ الف کے اور نصب اور جر ساتھ یاء کے ایسی یاء کہ مفتوح ہو ما قبل اس کا اور مختص کیا گیا ہے یہ اعراب ساتھ تشنیہ اور کلا کے درانجا لکھی وہ کلا مضاف ہو طرف ضمیر کے اور ساتھ اثنان اور اثنتان کے کہے گا تو

جاء نی الرجلان کلاهما واثان واثتان الخ

تشریح : اعراب کی پانچویں قسم : رفع الف کے ساتھ اور نصب وجر یا ماقبل مفتوح کے ساتھ اور یہ اعراب اسمائے متمکنہ کی تین قسموں کو دیا گیا ہے۔ ساتویں قسم تشنیہ حقیقی جیسے رجلان اور آٹھویں قسم تشنیہ معنوی جیسے کلا کلنا اور نویں قسم تشنیہ صوری جیسے

انان واثنتان

یاد رکھیں ! تشنیہ حقیقی کے لئے تین شرطیں ہیں ① تشنیہ والا معنی ہو ② تشنیہ والا وزن ③ اس کے مادہ سے اس کا مفرد بھی آتا ہو جیسے رجلان اور تشنیہ صوری کے لئے دو شرطیں ہیں ① تشنیہ والا معنی ② تشنیہ والا وزن بھی ہو جیسے انان واثنتان۔ اور تشنیہ معنوی کے لئے ایک شرط ہے کہ معنی تشنیہ والا ہو جیسے کلا کلنا۔

سوال : آپ نے کلا کو ذکر کیا ہے حالانکہ یہ اعراب جس طرح کلا کا ہے اس طرح کلنا کا بھی ہے؟
جواب : کلا اصل ہے اور کلنا فرع ہے اور قاعدہ ہے کہ اصل کے بیان سے فرع کا بیان خود بخود ہو جاتا ہے۔

سوال : پھر تو اسی طرح انان اصل تھا اور اثنتان فرع تھا تو ان دونوں کو کیوں ذکر کیا؟

جواب : ان دونوں کو ذکر کر کے مصنف نے اس بات کی طرف اشارہ کیا کہ ان کی تذکیر و تانیث باقی اسماء کی طرح ہے یعنی مذکر کے لئے بغیر تاء کے ہوں گے جیسے انان اور مؤنث کے لئے تاکہ ساتھ جیسے اثنتان دوسرے اسمائے عدد کی طرح ان کا استعمال نہیں۔

سوال : تشنیہ صوری اور حقیقی کے لئے کوئی شرط نہیں لگائی لیکن تشنیہ معنوی کے لئے اضافت الی الضمیر کی شرط کیوں لگائی؟

جواب : تشنیہ حقیقی اور تشنیہ صوری کیلئے صرف ایک ہی اعراب متعین تھا اس لئے کوئی شرط نہیں لگائی بخلاف تشنیہ معنوی کے اس کے دو طرح کے اعراب تھے اگر اضافت الی اسم الظاہر ہو تو اس کا اعراب بالحرف ہوا کرتا ہے اور اگر اضافت الی الضمیر ہو تو اس کا اعراب بالحرف ہوا کرتا ہے تو اس لئے اعراب دینے کے لئے یہ شرط لگادی۔

فائدہ : یاد رکھیں ! اس میں دو اعتبار تھے لفظ مفرد اور معنی تشنیہ ہم نے دونوں کا لحاظ کیا ہے اس طرح کہ جب اسکی اضافت اسم ظاہر کی طرف ہو تو اس کو ہم اعراب بالحرف دیتے ہیں کیونکہ اسم ظاہر بھی اصل ہے اور اعراب بالحرف بھی اصل ہے تو اصل کو اصل اعراب دیا جاتا ہے اور جب ان کی اضافت ضمیر کی طرف ہو تو معنی کا لحاظ کر کے اعراب بالحرف دیتے ہیں کیونکہ ضمیر فرع ہے اور اعراب بالحرف بھی فرع ہے۔

قولہ : السادس ان يكون الرفع بالواو المضموم ماقبلها والنصب والجر بالياء المكسور ماقبلها ويختص بجمع المذكر السالم نحو مسلمون وأولوا وعشرون مع اخواتها تقول جاءني مسلمون وعشرون وألومال

ورایت مسلمین و عشرين و اولی مال و مررت بمسلمین و عشرين و اولی مال

ترجمہ : چھٹی قسم یہ ہے کہ ہورفع ساتھ واؤ کے ایسی واؤ کہ مضموم ہو ماقبل اس کا اور نصب اور جر ساتھ یاء کے ایسی یاء کہ مکسور ہو ماقبل اس کا اور یہ اعراب مختص کیا گیا ہے ساتھ جمع مذکر سالم کے جیسے مسلمون اور اولو اور ساتھ عشرون کے اور سمیت اس کے تشابہات کے کہے گا توجاء نی مسلمون و عشرون و ألو مال..... الخ

تشریح : اعراب کی چھٹی قسم : رفع و او ماقبل مضموم کے ساتھ اور نصب و جر یا ماقبل مکسور کے ساتھ اور یہ اعراب اسمائے مسمکین کی تین قسموں کو دیا گیا ہے ① دسویں قسم جمع مذکر سالم جیسے مسلمون ② گیارہویں قسم یعنی جمع معنوی کو جیسے اولو ③ بارہویں قسم جمع صوری جیسے عشرون تاسعون ۔

سوال : یہ اعراب جامع نہیں کیوں کہ مرفوعات، منصوبات، محجورات پر صادق نہیں آتا حالانکہ یہ جمع مذکر سالم ہیں اور مانع بھی نہیں کیونکہ فلون، ثبون، ارضون پر صادق آتا ہے حالانکہ جمع مؤنث سالم ہیں؟

جواب : ضابطہ ہے کہ کبھی ذکر تو علم کا ہوتا ہے لیکن مراد سے اس سے وصف مشہور ہوتی ہے جیسے لکل فرعون موسیٰ کے اندر فرعون سے مراد مبطل ہے اور موسیٰ سے مراد حق ہے یہاں پر بھی جمع مذکر سالم سے اصطلاحی جمع مراد ہے ہر وہ جمع جس کے آخر میں واو نون ہو خواہ مذکر ہو یا مؤنث۔

سوال : جمع معنوی کو جمع صوری پر مقدم کیوں کیا؟

جواب : ماقبل میں گزر چکا ہے۔

سوال : آپ نے کہا عشرون جمع صوری ہے حالانکہ اس کے مادہ سے اس کا مفرد آتا ہے عشرۃ اس کو جمع حقیقی کہنا چاہیے؟

جواب : جمع کا اطلاق کم سے کم تین افراد پر ہوتا ہے اب عشر تین شمار کیا جائے تو تیس بن جائیں گے اور عشرون کا معنی تیس بن جائے گا جو کہ بالکل غلط ہے۔

سوال : تشنیہ جمع کو یہ اعراب فرعی کیوں دیا گیا ہے اصلی کیوں نہیں دیا گیا؟

جواب : تشنیہ جمع بھی فرع تھے اس لئے ان کو فرعی اعراب دیا گیا۔

سوال : اگر تم نے ان کو اعراب بالحرف دینا ہی تھا تو کم سے کم تینوں حالتوں میں تین اعراب دے دیتے آپ نے تین اعراب کیوں نہیں دیئے؟

جواب : ہمارے پاس اعراب بالحرف تین تھے اب تشنیہ کو بھی دینا تھا اور جمع کو بھی اور اس کی دو صورتیں تھیں یا تو دونوں کو دے دیتے تو ایک دوسرے کا آپس میں التباس لازم آتا اگر ایک کو دے دیتے تو دوسرا محروم ہو جاتا اس لئے ہم نے انصاف کیا ہے کہ

اعراب بالحرف کو تقسیم کر دیا حالت رفعی میں ”تثنیہ“ کو الف دے دیا اور ”جمع“ کو واو دے دی باقی رہ گئی یا وہ نصب اور جرد دونوں حالتوں میں تثنیہ اور جمع کو دے دی البتہ فرق کرنے کے لئے ایسا کیا گیا ہے کہ تثنیہ کے اندر یا کے ماقبل کو مفتوح کر دیا گیا ہے اور جمع کے اندر یا کے ماقبل کو مسور کر دیا گیا ہے۔

سوال : اس کی کیا وجہ ہے کہ حالت رفعی میں تثنیہ کو الف اور جمع کو واو دیا اس کے برعکس کر لیتے؟

جواب : ہم نے اسم کے تسم فعل کو دیکھا تو فعل کے تثنیہ میں الف ضمیر فاعل کا ہوتا ہے اور جمع میں واو ضمیر فاعل تو ہم اسم کے تثنیہ و جمع کو فعل کے تثنیہ جمع کے ساتھ تشبیہ دینے کے لئے ہم نے ایسا ہی کیا کہ تثنیہ کو الف دے دیا اور جمع کو واو دے دی۔

سوال : ابھی تک ہم نے تقسیم اعراب میں یہ دیکھا ہے کہ نصب کو جر کے اور جر کو نصب کے تابع کیا گیا ہے لیکن رفع کو کسی کے تابع نہیں کیا گیا اور نہ ہی رفع کے تابع کسی کو کیا گیا ہے اس کی کیا وجہ ہے؟

جواب : رفع عمدہ ہے اور نصب و جر فضلہ ہے تو عمدہ اور فضلہ تابع و متبوع بن نہیں سکتے بخلاف نصب و جر کے دونوں فضلہ تھے اس لئے ان دونوں کو ہم تابع متبوع بناتے رہے اور بناتے رہیں گے۔

قولہ : واعلم ان نون التثنية مكسورة ابداء و نون جمع السلامة مفتوحة ابداء و كلاهما تسقطان عند الاضافة تقول جاءني غلاما زيد و مسلمو مصر

ترجمہ : اور جان لیجئے کہ بے شک نون تثنیہ کا مسور ہوتا ہے ہمیشہ اور نون جمع سالم کو مفتوح ہوتا ہے ہمیشہ اور یہ دونوں گر جاتے ہیں وقت اضافت کے۔ کہے گا تو جاءني غلاما زيد و مسلمو مصر۔

تشریح : اس عبارت میں دو قاعدوں کا بیان ہے قاعدہ اولیٰ کہ نون تثنیہ کا ہمیشہ مسور ہوگا یعنی تینوں حالتوں میں اور نون جمع سالم مؤنث کا ہمیشہ مفتوح ہوگا۔

سوال : کیا وجہ ہے کہ نون تثنیہ کا ہمیشہ مسور اور نون جمع کا ہمیشہ مفتوح کیوں ہوتا ہے؟

جواب : تثنیہ کا نون قائم مقام ہے نون تین کے اور تین حرف ساکن ہوتا ہے اور قاعدہ ہے کہ الساكن اذا حرك حرك بالكسر اس لئے ہم نے نون تثنیہ کو مسور کر دیا اور نون جمع کو مفتوح اس لئے کر دیا کہ جمع ثقیل تھا باعتبار معنی کے اور قاعدہ ہے النقل يقتضى الحفة اور اخف الحركات فتح تھی اس لئے نون جمع سالم کو ہمیشہ کے لئے مفتوح کر دیا۔

قولہ : السابع ان يكون الرفع بتقدير الضمة والنصب بتقدير الفتحة والجر بتقدير الكسرة ويختص بالمقصورة وهو ما في آخره الف مقصورة كعصا وبالمضاف الى ياء المتكلم غير جمع المذكر السالم كغلامی

تقول هذا عصا و غلامی و رأيت عصا و غلامی و مررت بعصا و غلامی

ترجمہ: ساتویں قسم یہ ہے کہ ہورفع ساتھ تقدیری ضمہ کے اور نصب ساتھ تقدیری فتح کے اور جر ساتھ تقدیری کسرہ کے اور مختص کیا گیا ہے یہ اعراب ساتھ اسم مقصورہ کے اور اسم مقصورہ وہ اسم ہے کہ ہو اس کے آخر میں الف مقصورہ جیسے عصا اور مختص کیا گیا ہے یہ اعراب ساتھ اس اسم کے جو مضاف ہو طرف یا متکلم کے علاوہ غیر جمع مذکر سالم کے جیسے غلامی۔ کہے گا تو ہذا عصا وغلامی وراثت عصا وغلامی و مررت بعصا وغلامی۔

تشریح: مصنف اعراب لفظی کے بیان کرنے کے بعد اعراب تقدیری کو بیان کرنا چاہتے ہیں جس کی تین قسمیں ہیں اور اسمائے ممکنہ کی باقی چار قسمیں رہ گئیں ہیں۔

اعراب کی ساتویں قسم: رفع تقدیر ضمہ کے ساتھ نصب تقدیر فتح کے ساتھ اور جر تقدیر کسرہ کے ساتھ اور یہ اعراب اسمائے ممکنہ کی دو قسموں کو دیا گیا ہے ① اسم مقصور اور اسم مقصورہ اس اسم کو کہتے ہیں جس کے آخر میں الف مقصورہ ہو جیسے عسی ② غیر جمع مذکر سالم مضاف ہو یا متکلم کی طرف جیسے غلامی۔

سوال: ان دو قسموں کو اعراب تقدیری کیوں دیا گیا ہے اس کی علت اور وجہ کیا ہے؟

جواب: اسم مقصور کے آخر میں الف مقصورہ ہوتا ہے اب اس کو اعراب دینے کی دو صورتیں ہیں یا تو الف کو حذف کر دیا جائے یا باقی رکھا جائے اگر الف کو باقی رکھا جائے تو الف اعراب کو بالکل قبول کرتا ہی نہیں اور اگر الف کو حذف کر دیا جائے تو محل اعراب آخری حرف ہوتا ہے وہ باقی نہیں رہے گا اور غیر جمع مذکر سالم مضاف ہو یا متکلم کی طرف اس کو اعراب تقدیری اس لئے دیا گیا ہے کہ اس کے آخر میں یا موجود ہے جو ماقبل میں کسرہ ہی کو چاہتی ہے اور کسرہ یا کی مناسبت سے آچکا ہے تو محل اعراب یہی یا کا ماقبل تھا جس پر کسرہ آچکا ہے لہذا جب اعراب لفظی نہیں دیا جاسکتا اعراب تقدیری دیا گیا ہے۔

قولہ: الثامن ان يكون الرفع بتقدير الضمة والجر بتقدير الكسرة والنصب بالفتحة لفظا ويختص بالمنقوص وهو مافی آخره ياء ما قبلها مكسور كالقاضي تقول جاءني القاضي وراثت القاضي ومررت

بالقاضي

ترجمہ: آٹھویں قسم یہ ہے کہ رفع ساتھ تقدیری ضمہ کے اور جر ساتھ تقدیری کسرہ کے اور نصب ساتھ فتح کے اور نحو ایک وہ فتح لفظی ہو اور مختص کیا گیا ہے یہ اعراب ساتھ اسم منقوص کے اور اسم منقوص وہ اسم ہے کہ ہو اس کے آخر میں ایسی یا جس کا ماقبل مکسور ہو جیسے القاضي کہے گا تو جاءني القاضي وراثت القاضي ومررت بالقاضي۔

تشریح: اعراب کی آٹھویں قسم: اعراب کی آٹھویں قسم اسمائے ممکنہ کی پندرھویں قسم اسم منقوص کو دیا گیا ہے۔

سوال: اسکو یہ اعراب دو حالتوں میں تقدیری دیا گیا ہے اور ایک حالت نصب میں اعراب لفظی کیوں دیا گیا؟

جواب : چونکہ اسم منقوص کے آخر میں یاء ہے اور یاء پر کسرہ و ضمہ نقل تھا اس لئے ان دونوں حالتوں میں اعراب تقدیری دیا گیا ہے اور چونکہ یاء پر فتح کا آنا نقل نہیں تھا اس لئے حالت فتح میں اعراب لفظی دے دیا گیا۔

قوله : التاسع ان يكون الرفع بتقدير الواو والنصب والجربالياء لفظاويختص بجمع المذكرالسالم مضافا الى ياء المتكلم تقول جاءني مسلمي تقديره مسلموي اجتمعت الواو والياء والاولي منهما ساكنة فقبلت الواو ياءً وادغمت الياء في الياء وابدلت الضمة بالكسرة لمناسبة الياء فصار مسلمي ورايت مسلمي ومررت بمسلمي۔

ترجمہ : نویں قسم یہ ہے کہ ہورفع ساتھ تقدیری واؤ کے اور نصب اور جر ساتھ یاء کے درانحالیکہ وہ یاء لفظی ہو اور مختص کیا گیا ہے یہ اعراب ساتھ جمع مذکر سالم کے درانحالیکہ وہ مضاف ہو طرف یاء متکلم کے۔ کہے گا تو جاءني مسلمي اصل اس کی مسلموي تھی جمع ہو گئیں واؤ اور یاء اور پہلی ان دونوں میں سے ساکن تھی پس تبدیل کیا گیا واؤ کو یاء سے اور ادغام کیا گیا یاء کو یاء میں اور بدل دیا گیا ضمہ کو ساتھ کسرہ کے واسطے مناسبت یاء کے پس ہو گیا مسلمي اور رايت مسلمي اور مررت بمسلمي۔

تشریح : اعراب کی نویں قسم : یہ اعراب اسمائے ممکنہ کی سولہویں قسم جمع مذکر سالم جو مضاف ہو یاء متکلم کی طرف اس کو دیا گیا ہے۔

سوال : جمع مذکر سالم مضاف الی یاء متکلم کو یہ اعراب کیوں دیا گیا یعنی رفع تو تقدیر واؤ کے ساتھ اور نصب و جریا لفظی کے ساتھ؟
جواب : آپ نے ما قبل میں پڑھ لیا ہے کہ جمع مذکر سالم کا اعراب رفع واؤ کے ساتھ اور نصب و جریا کے ساتھ ہوتا ہے اور چونکہ جمع مذکر سالم کی یاء متکلم کی طرف اضافت کی وجہ سے واویا سے بدل ہو چکی ہے اور باقی نہیں رہی تو اعراب رفع کی حالت میں واویا کی تقدیر کے ساتھ دیا گیا ہے اور نصب و جریا کی حالت میں چونکہ یاء موجود ہے یعنی ادغام کے بعد یاء باقی ہے اسی لئے حالت نصب اور جریا میں اعراب لفظی دیا گیا ہے۔

بحث غیر منصرف

فصل : الاسم المعرب على نوعين منصرف وهو ما ليس فيه سببان او واحد يقوم مقامهما من الاسباب التسعة كزيد ويسمى الاسم المتمكن وحكمه ان يدخله الحركات الثلاث مع التنوين تقول جاءني زيد ورأيت زيدا ومررت بزيد وغير منصرف وهو ما فيه سببان او واحد منها يقوم مقامهما والاسباب التسعة هي العدل والوصف والتانيث والمعرفة والعجمة والجمع والتركيب والالف والنون الزائدتان ووزن الفعل وحكمه ان لا يدخله الكسرة والتنوين ويكون في موضع الجر مفتوحا ابدا تقول جاءني احمدُ ورأيت احمدَ ومررت باحمدَ

ترجمہ : اسم معرب دو قسم پر ہے (ایک ان میں سے) منصرف اور وہ وہ اسم ہے کہ نہ ہوں اس میں دو سبب یا ایک سبب جو قائم مقام ہو دو کے نواسب میں سے جیسے زيد اور نام رکھا جاتا ہے اس کا اسم متمکن اور حکم اس کا یہ ہے کہ داخل ہوتی ہیں اس پر تینوں حرکتیں سمیت تنوین کے۔ کہے گا تو حاء نی زيد..... الخ اور (دوسرا ان میں سے) غیر منصرف ہے وہ وہ اسم ہے کہ اس میں دو سبب ہوں یا ایک ان نو میں سے جو قائم مقام دو کے ہو اور وہ نواسب یہ ہیں عدل اور وصف اور تانیث اور معرفتہ اور عجمتہ اور جمع اور ترکیب اور الف اور نون زائدتان اور وزن فعل اور حکم اس (اسم غیر منصرف) کا یہ ہے کہ نہیں داخل ہوتا اس پر کسرہ اور تنوین اور ہوتا ہے جر کے موقع پر مفتوح ہمیشہ کہے گا تو حاء نی احمدُ ورأيت احمدَ ومررت باحمدَ۔

تشریح : مصنف مقدمہ کی اس چوتھی فصل میں اسم معرب کی دو قسمیں بتا رہے ہیں کہ اسم معرب دو قسم پر ہے منصرف و غیر منصرف۔

منصرف کی تعریف : وہ اسم معرب ہے جس میں منع صرف کے نوسببوں میں سے نہ تو دو سبب پائے جائیں نہ ہی ایک سبب قائم مقام دو سببوں کے پایا جائے اور اس کا دوسرا نام اسم متمکن بھی ہے متمکن بمعنی قوی کیونکہ یہ منصرف بھی تینوں حرکتوں اور تنوین کو قبول کرتا ہے اس وجہ سے قوی ہوا اسی مناسبت کی وجہ سے اس کا نام اسم متمکن رکھا گیا ہے۔

سوال : منصرف کو غیر منصرف پر کیوں مقدم کیا گیا ہے؟

جواب : اصل اسماء میں منصرف ہوتا ہے تو جب منصرف اصل تھا تو اسی وجہ سے منصرف کو غیر منصرف پر مقدم کیا گیا ہے۔

سوال : تعریف تو وجودی ہوتی ہے یہاں پر عدلی چیز سے کیوں تعریف کی گئی ہے؟

جواب : تعریف سے مقصود کبھی تو تصویر ہوتی ہے یعنی غیر حاصل صورت کو حاصل کرنا اور یہ ذاتیات کے اعتبار سے ہوا کرتا ہے

اور کبھی تعریف سے مقصود تمیز ہوتی ہے یعنی کسی چیز کو اس کے ماسوائے سے جدا کرنا۔ اور یہاں پر چونکہ امر ثانی مقصود تھا اسی وجہ سے آپکا اعتراض مندرج ہو جائے گا۔

سوال : ضربت میں دو سبب موجود ہیں وزن فعل اور تانیث لیکن یہ غیر منصرف نہیں؟
جواب : ہماری بحث اسم میں چل رہی جبکہ یہ فعل کی مثال ہے۔

سوال : پھر بھی تعریف دخول غیر سے مانع نہیں حضار، تمار پر صادق آتی ہے اس میں دو علتیں موجود ہیں علیت و تانیث حالانکہ یہ غیر منصرف نہیں؟

جواب : ہماری مراد اسم سے اسم معرب ہے جبکہ حضار،، تمار یہی معنی ہیں۔

سوال : قائمہ اور ضاربتہ میں دو سبب موجود ہیں تانیث اور وصف اور ہے بھی اسم معرب لیکن پھر بھی غیر منصرف نہیں؟

جواب : سببان سے مراد سببان مؤثران ہیں کہ دو سبب مؤثر ہوں جبکہ یہ مؤثر نہیں ہیں۔

سوال : یہ تعریف نوح اور ہود پر صادق آتی ہے کیونکہ اسم معرب بھی ہے اور اس میں دو سبب عجمہ اور علیت موجود ہیں اور یہ مؤثر بھی ہیں اور یہ اسم معرب بھی ہیں لیکن یہ منصرف ہیں؟

جواب : یہاں ایک اور قید ہے مع استحمام شرائطہا کہ ان اسباب کے مؤثر بننے کی جو شرائط ہیں وہ بھی موجود ہوں وہ یہاں موجود نہیں۔

سوال : آپ نے غیر منصرف کے حکم میں بیان کیا کہ اس پر کسرہ وتوین نہیں آتی حالانکہ بہت ساری مثالیں ہیں جہاں پر کسرہ وتوین غیر منصرف داخل ہے جیسا کہ شعر ہے حضرت شافعیؒ کے امام اعظمؒ کی مدح میں۔

اعد ذکر نعمان لنا ان ذکرہ

هو المسك ما کررتہ بتضوع

اس میں نعمان غیر منصرف ہے علیت اور الف نون زائد تان کی وجہ سے لیکن اس پر کسرہ وتوین دونوں داخل ہیں اور قرآن مجید میں ہے سَلَا سَلًا وَاغْلَا لًا میں سلا سلا پر توین داخل ہے؟

جواب : ضرورت شعری اور کلام میں تناسب اور مناسبت پیدا کرنے کے لئے غیر منصرف پر کسرہ وتوین آسکتی ہے۔

فائدہ: منصرف کی دو قسمیں ہیں ① حقیقی ② جعلی

منصرف حقیقی کی تعریف گزر چکی ہے اور منصرف جعلی کے اسباب پانچ ہیں ① ضرورت شعری جیسے ماقبل میں شعر گزر چکا ہے۔
② تناسب بین الکلمتین جیسے سلا سلا ③ تکبیر بعد علیت جیسے لکل فرعون موسیٰ ④ الف لام کا دخول جیسے

وَأَنْتُمْ عَاكِفُونَ فِي الْمَسَاجِدِ ⑤ غیر منصرف کی اضافت کرنے سے جیسے إِنَّ الصَّافَاَ وَالْمَرْوَةَ مِنْ شَعَائِرِ اللَّهِ -

قولہ : اما العدل فهو تغير اللفظ من صيغته الاصلية الى صيغة اخرى تحقيقا ورتقديرا

ترجمہ: لیکن عدل پس وہ تبدیل ہونا ہے لفظ کا اپنی اصل شکل سے دوسری شکل کی طرف تحقیقا یا تقدیرا

تشریح : اب مصنف اسباب منع صرف کی تفصیل شروع فرما رہے ہیں سب سے پہلے عدل کو مقدم کیا۔

سوال : عدل کو باقی اسباب پر کیوں مقدم کیا؟

جواب : عدل کیونکہ سب بننا تھا بغیر کسی شرط کے اور باقی اسباب سب بننے تھے شرط کے ساتھ اسی وجہ سے عدل کو مقدم کیا۔

سوال : مصنف نے عدل کی تعریف کی باقی اسباب کی نہیں کی اس کی کیا وجہ ہے؟

جواب : عدل کی تعریف چونکہ غیر معروف وغیر مشہور تھی جبکہ باقی اسباب کی تعریف معروف و مشہور تھی اس لئے مصنف نے اس

کی تعریف کو ذکر کیا اور باقی اسباب کی تعریف کو ترک کر دیا۔

عدل کی تعریف : عدل کا لغوی معنی پھیرنا ہے لیکن یہاں عدل بمعنی معدول ہے پھیرا ہوا تبدیل شدہ۔

اصطلاحی معنی و تعریف : تبدیل ہونا اسم کا اپنی اصل شکل سے دوسری شکل کی طرف۔

سوال : یہ تعریف اسمائے مشتقہ پر صادق آتی ہے جیسے ضارب ، مضروب اپنی اصل شکل ضرب سے تبدیل ہو چکے ہیں

حالانکہ ان میں عدل نہیں؟

جواب : ہم نے کہا صرف صورت بدلے معنی نہ بدلے اور مشتقات کے اندر معنی بدل چکا ہے۔

سوال : پھر بھی یہ تعریف درست نہیں بد اور دم پر صادق آتی ہے کیونکہ وہ اپنی شکل و صورت بدل چکے ہیں کیونکہ ان کا اصل

بدو اور دمو تھا حالانکہ ان میں عدل نہیں پایا جاتا؟

جواب : تغیر سے مراد فقط صورت کا تغیر ہے مادہ کا تغیر مراد نہیں اور اس میں تو مادہ تبدیل ہو چکا ہے۔

سوال : یہ تعریف پھر بھی دخول غیر سے مانع نہیں کہ مقول ، مرمی یعنی مغیرات قیاسیہ پر صادق آتی ہے کہ وہ بھی اپنی اصل شکل

سے بدل چکے ہیں؟

جواب : تغیر سے مراد تغیر غیر قیاسی ہے یعنی اسم اپنی اصل شکل سے تبدیل ہوا ہو بغیر قانون صرفی کے اور یہاں قاعدہ قانون صرفی

سے تبدیل ہے تو اب ان شرائط سے عدل کی تعریف یوں ہو جائے گی تحویل الاسم من حالة الى حالة اخرى مع بقاء

المادة الاصلية والمعنى الاصلی بلا قانون صرفی۔

عدل کی دو قسمیں ہیں ① تحقیقی ② تقدیری

عدل تحقیقی : مایوجد فیہ دلیل علی وجود الاصل سوا منع صرف، عدل تحقیقی وہ ہے جس کے اصل پر اور معدول عنہ پر غیر منصرف کے علاوہ دلیل موجود ہو۔

عدل تقدیری : عدل تقدیری مالم یوجد فیہ دلیل علی وجود الاصل عدل تقدیری وہ ہے جس کے اصل پر اور معدول عنہ پر غیر منصرف کے علاوہ دلیل موجود نہ ہو۔

عدل تقدیری کی مثال : عمر، زفر یہ غیر منصرف ہیں اس لئے کہ دو سبب موجود ہیں عدل و علم اور یہ مثالیں عدل تقدیری کی ہیں کیونکہ ان کے اصل پر غیر منصرف پڑھنے کے علاوہ کوئی دلیل موجود نہیں اس لئے کہ کلام عرب میں عمر و زفر کو غیر منصرف پڑھا جا رہا ہے نحو یوں نے سوچا کہ سبب تو ایک علیت والا ہے دوسرا سبب نہیں حالانکہ غیر منصرف کے لئے دو سبب کا ہونا ضروری ہے تو انہوں نے اس میں عدل کو فرض کر لیا کہ عمر کا اصل عامر اور زفر کا اصل زافر اس کو غیر منصرف پڑھنے کے علاوہ اس کے اصل پر کوئی دلیل موجود نہیں۔

عدل تحقیقی کی مثال : ثلاث و مثلث یہ غیر منصرف ہیں اس لئے کہ دو سبب موجود ہیں وصف و عدل اور ان میں عدل تحقیقی ہے کیونکہ ان کے اصل پر غیر منصرف پڑھنے پر دلیل موجود ہے کہ انکا اصل ثلاثہ و ثلاثہ اور مثلث کا اصل بھی ثلاثہ ثلاثہ ہے دلیل یہ ہے کہ اس کا معنی ہے تین، تین اور مثلث کا معنی بھی ہے تین، تین جب ان کے معنی میں تکرار ہے تو لفظ میں بھی تکرار ہوگا کیونکہ قاعدہ ہے تکرار معنی دلالت کرتا ہے تکرار لفظ پر لہذا یہ عدل تحقیقی کی مثالیں ہوئیں۔

آخر یہ بھی غیر منصرف ہے اس لئے کہ دو سبب موجود ہیں عدل اور وصف اور یہ عدل تحقیقی کی مثال ہے کیونکہ اس کے اصل پر بھی غیر منصرف کے علاوہ دلیل موجود ہے وہ یہ ہے کہ اخر مؤنث ہے اخری کا اور اخری مؤنث ہے اخر کی آخر اسم تفصیل ہے اور اسم تفصیل کا استعمال تین طریقوں سے ہے ① الف لام کے ساتھ ② من کے ساتھ ③ اضافت کے ساتھ اور یہ بات ظاہر ہے کہ یہاں کسی ایک طریقے کے ساتھ مستعمل نہیں تو یہ معدول ہے الاخر سے یا اخر من سے۔

سوال : اضافت سے تم نے معدول کیوں نہیں بنایا؟

جواب : اضافت سے معدول بنایا جائے تو مضاف الیہ کو حذف ماننا پڑے گا اور مضاف الیہ کے حذف کے لئے قاعدہ یہ ہے کہ جب مضاف الیہ حذف کیا جائے تو اس کے عوض تین امور میں سے ایک امر ضرور ہوگا ① یا تو مضاف پر تنوین لائی جاتی ہے مضاف الیہ کے عوض جیسے حینئذ یومئذ ② مضاف مثنیٰ برضہ کر دیا جاتا ہے جیسے قبل بعد ③ مضاف کا تکرار کر دیا جاتا ہے جیسے یا تیم

تیم عدی

و جمع یہ بھی غیر منصرف ہے اس لئے کہ دو سبب موجود ہیں عدل اور وصف اور یہ بھی عدل تحقیقی کی مثال ہے کیونکہ اس کے اصل پر

غیر منصرف پڑھنے کے علاوہ دلیل موجود نہیں کہ اصل جمع یا جماعی یا جمعوات ہے یہ اس سے معدول ہو چکا ہے اس پر دلیل یہ ہے کہ جمع جمع ہے جمعاء کی جمعاء فعلاء کے وزن پر ہے اور فعلا کی دو قسمیں ہیں ① اسی ② صفتی فعلاء و صفتی کی جمع فعل کے وزن پر آتی ہے جیسے حمراء کی جمع حمر آتی ہے۔ فعلاء اسی کی جمع فعالی یا فعلوات آیا کرتی ہے جیسے صحراء کی جمع صحاری یا صحروات آیا کرتی ہے اور یہ بات ظاہر ہے کہ یہ نہ فعل کے وزن پر ہے نہ فعالی نہ فعلوات کے وزن پر لہذا یہ اسی میں سے کسی سے معدول ہے۔

قولہ : ولا يجتمع مع وزن الفعل اصلا ويجتمع مع العلمية كعمر وزفر ومع الوصف كثلاث ومثلث وأخر وجمع

ترجمہ: اور (عدل) نہیں جمع ہوتا سمیت وزن فعل کے بالکل اور جمع ہوتا ہے ساتھ علیت کے جیسے عمر اور زفر اور ساتھ وصف کے جیسے ثلاث اور مثلث اور اخر اور جمع۔

تشریح: یہاں سے ضابطے کا بیان ہے کہ عدل وزن فعل کے ساتھ ہرگز جمع نہیں ہو سکتا۔
سوال: عدل وزن فعل کے ساتھ جمع کیوں نہیں ہو سکتا؟

جواب: اوزان عدل صرف چھ ہیں اور وزن فعل ان چھ وزنوں میں سے کسی پر نہیں آیا کرتا۔ اور وہ چھ وزن یہ ہیں ① فعال جیسے ثلاث ② مفعل جیسے مثلث ③ فعل جیسے عمر اخر ④ فعل جیسے امس ⑤ فعل جیسے سحر ⑥ فعال جیسے قنام۔

قولہ: اما الوصف فلا يجتمع مع العلمية اصلاً وشرطه ان يكون وصفاً في اصل الوضع فاسود وارقم غير منصرف وان صار اسمين للحمية لاصالتهما في الوصفية

ترجمہ: لیکن وصف پس نہیں جمع ہوتی ساتھ علیت کے بالکل اور شرط اس کی یہ ہے کہ ہو وہ وصف اصل وضع میں پس اسود اور ارقم غیر منصرف ہیں اگرچہ ہو چکے ہیں نام سانپ کے بسبب اصل ہونے ان کے وصفت میں۔
دوسرا سبب وصف: وصف کا لغوی معنی تعریف کرنا اور اصطلاح میں دو معنی کے لئے آتی ہے
① وصف ایسا تابع ہے جو اپنے متبوع کے معنی پر دلالت کرے جیسے جاء نی رجل عالم۔

② وصف جس کی دلالت ایسی ذات مبہم پر ہو جس میں کسی صفت کا لحاظ کیا گیا ہو۔ جیسے احمر پہلی قسم معرفہ و نکرہ دونوں ہو سکتی ہے اور دوسری قسم نکرہ ہو سکتی ہے اور یہاں پر وصف سے مراد معنی ثانی ہے۔

سوال: مصنف نے قاعدہ بیان کیا کہ وصف علم کے ساتھ ہرگز جمع نہیں ہو سکتی اس کی وجہ اور علت کیا ہے؟

جواب: وصف کی دلالت ہوتی ہے ذات مبہم پر اور علم کی دلالت ہوتی ہے ذات معین پر اور یہ بات ظاہر ہے کہ تعین اور ابہام میں

تضاد اور منافات ہے اور جن چیزوں کے درمیان تضاد اور منافات ہو وہ جمع نہیں ہو سکتیں۔

شرطہ ان یکون وصفہ وصف کے غیر منصرف کا سبب بننے کے لئے شرط یہ ہے کہ وصف اصلی وضعی ہو یعنی وصف کی دو قسمیں ہیں ① وصف اصلی ② وصف عارضی

وصف اصلی وضعی : جس کو وضع نے وصف ہی کے لئے وضع کیا ہو جیسے اسود اور ارقم یہ غیر منصرف ہیں اس لئے کہ اس میں دو سبب موجود ہیں وصف اور وزن فعل۔

وان صار اسمین للحمية لاصالتهما فى الوصفية یہ عبارت سوال مقدر کا جواب ہے۔

سوال : کہ اسود، ارقم تو سانپوں کے نام ہو چکے ہیں آپ نے اس میں وصفیت کا کیسے اعتبار کیا ہے؟

جواب : اعتبار اصل اور وضع کا ہوا کرتا ہے استعمال کا نہیں اور چونکہ ان دونوں کی وضع وصفیت والے معنی کے لئے ہے لہذا ہم اس میں وصفیت کا اعتبار کر کے غیر منصرف پڑھیں گے۔

قولہ : وأربع فى مررت بنسوة اربع منصرف مع انه صفة ووزن الفعل لعدم الاصاله فى الوصفية ترجمہ : اور اربع، مررت بنسوة اربع میں یہ منصرف ہے باوجود اس کے کہ یہ وصف اور وزن فعل ہے بجز نہ ہونے اصل کے وصفیت میں۔

تشریح : یہ احترازی مثال کا بیان ہے کہ مررت بنسوة اربع میں لفظ اربع منصرف ہے حالانکہ دو سبب موجود ہیں صفت بھی ہے اور وزن فعل بھی لیکن چونکہ وصف کے لئے شرط تھی کہ وصف اصلی وضعی ہو اور اس میں وصف عارضی ہے وصف اصلی نہیں کیونکہ لفظ اربع اسمائے عدد میں سے ہے جن کی وضع مراتب معینہ کے لئے ہوا کرتی ہے نہ کہ وصف کے لئے۔

قولہ : اما التانیث بالتاء فشرطه ان یکون علماً كطلحة

ترجمہ : لیکن تانیث بالتاء پس شرط اس کی یہ ہے کہ ہو وہ علم جیسے طلحة۔

تشریح : اسباب منح صرف میں سے تیس اسباب تانیث ہے تانیث کی چار قسمیں ہیں ① تانیث بالتاء جس کو تانیث لفظی بھی کہا جاتا ہے ② تانیث معنوی ③ تانیث بالف مقصورہ ④ تانیث بالف ممدودہ

سب سے پہلے مصنف تانیث بالتاء تانیث لفظی کو بیان کرنا چاہتے ہیں تانیث لفظی کے غیر منصرف کے سبب بننے کے لئے شرط یہ ہے کہ علم ہو۔

سوال : آپ نے تانیث لفظی کے لئے شرط لگائی کہ علمیت ہو حالانکہ ظلمتہ اس میں تانیث لفظی موجود ہے علمیت نہیں؟

جواب : علمیت کی شرط تانیث لفظی کے موجود ہونے کے لئے نہیں بلکہ تانیث لفظی کا غیر منصرف کے سبب اور مؤثر بننے کے لئے

شرط ہے۔

اسی طرح یاد رکھیں کہ شرط جو بھی اسباب کے لئے آرہی ہے وہ ان اسباب کے موجود ہونے کے لئے نہیں بلکہ ان اسباب کے مؤثر اور سبب بننے کے لئے ہوگی۔

سوال : تانیث لفظی کے لئے علیت کی شرط کیوں لگائی ہے؟

جواب : تانیث لفظی عارضی چیز ہے اور عارضی چیز محل زوال میں ہوتی ہے تو علیت کی وجہ سے تانیث لازم ہو جائے گی کیونکہ قاعدہ ہے الاعلام لا تتغير بقدر الامکان کہ علم حتی الامکان تغیر تصرف سے محفوظ ہوتے ہیں مثال طلحة یہ غیر منصرف ہے اس لئے کہ دو سبب موجود ہیں علیت و تانیث لفظی۔

قوله : وكذلك المعنوی ثم المعنوی ان كان ثلاثيا ساکن الاوسط غیر اعجمی يجوز صرفه وتر کہ لاجل الخفة ووجود السببین کھند والايجب منعه کزینب وسقروماة وجور۔

ترجمہ: اور اسی طرح معنوی ہے پھر معنوی اگر ہو ثلاثی ساکن الاوسط غیر اعجمی جائز ہے اس کا انصراف (منصرف کرنا) اور ترک انصراف (غیر منصرف کرنا) بسبب خفت کے اور بوجہ موجود ہونے دو سببوں کے جیسے هند اور اگر (ثلاثی ساکن الاوسط غیر اعجمی نہیں) تو واجب ہے اس کا منع صرف جیسے زینب اور سقراور ماہ اور جور۔

تشریح : تانیث کی دوسری قسم تانیث معنوی کے غیر منصرف کے سبب بننے کے لئے دو شرطوں کا بیان ① علیت ② احد الامور الثلاثة یعنی تین امور میں سے کوئی امر پایا جائے ① زائد علی الثلاثة جیسے زینب ② ثلاثی متحرکہ الاوسط ہو جیسے سقرا ③ عجمہ ہو جیسے ماہ و جور یہ ساری مثالیں غیر منصرف ہیں کیونکہ دو سبب موجود ہیں علیت اور تانیث معنوی اور اگر علیت والی شرط پائی جائے دوسری شرط نہ پائی جائے یعنی تانیث معنوی والا کلمہ زائد علی الثلث نہ ہو بلکہ ثلاثی ہو پھر ثلاثی متحرکہ الاوسط نہ ہو ساکن الاوسط ہو اور عجمہ نہ ہو غیر عجمہ ہو تو اس کو منصرف پڑھنا بھی جائز ہے لاجل الخفة کیونکہ وہ کلمہ خفیف ہے جبکہ غیر منصرف ثقل کی وجہ سے پڑھا جاتا ہے اور غیر منصرف پڑھنا بھی جائز ہے کیونکہ دو سبب موجود ہیں خلاصہ یہ نکلا کہ تانیث معنوی کا غیر منصرف کا جوازی طور پر سبب بننے کے لئے ایک شرط ہے علیت اور وجوبی طور پر سبب بننے کے لئے دو شرطیں ① علیت ② احد الامور الثلاثة۔

سوال : تم نے تانیث معنوی کے لئے یہ دو شرطیں کیوں لگائی ہیں؟

جواب : علیت کی شرط کی علت تو آپ نے پڑھ لی ہے اور دوسری شرط احد الامور الثلاثة یہ شرط اس لئے لگائی کہ جو کلمہ مؤنث معنوی ہو اور یہ تینوں امور نہ پائے جائیں تو اس میں کمال درجے کی خفت ہوا کرتی ہے جیسے هند حالانکہ غیر منصرف کے

سبب بننے کیلئے ثقل و قوت ضروری ہوتی ہے تو ان امور مٹا شہ سے ثقل و قوت پیدا ہو جائے گی اس لئے یہ دوسری شرط لگائی احمدا
الامور الثلاثة کی۔

قولہ : والتانیث بالالف المقصورة كحلبی والممدودة كحمراء ممتنع صرفهما البتة لان الالف قائم مقام
السبب التانیث ولزومه

ترجمہ: اور تانیث ساتھ الف مقصورہ کے جیسے حلبی (حاملہ عورت) اور ساتھ الف ممدودہ کے جیسے حمراء (سرخ عورت) ممتنع
ہے منصرف ہونا ان دونوں کا یقیناً اس لئے کہ الف قائم مقام ہے دوسبوں کے ایک تانیث اور دوسرا اس (تانیث) کا لازم ہونا۔
تشریح: تانیث کی تیسری قسم تانیث بالف مقصورہ جیسے حلبی چوتھی قسم تانیث بالف ممدودہ جیسے حمراء یہ ہمیشہ غیر منصرف
ہوں گے ان کے سبب بننے کے لئے کوئی شرط نہیں اور یاد رکھیں کہ تانیث بالف مقصورہ اور تانیث بالف ممدودہ یہ ایک ہی سبب قائم
مقام دوسبب کے ہوا کرتے ہیں۔ الف مقصورہ یہ تانیث بالف یہ ایک سبب قائم مقام دوسبب کے اس لئے ہے کہ الف مقصورہ اور
الف ممدودہ میں خوبی ہے جس کلمہ پر آجائیں اس کلمہ کو لازم ہو جاتے ہیں خواہ وقف کی حالت ہو یا غیر وقف کی حالت اس کے
ساتھ ہی رہتے ہیں جیسے حلبی اور حمراء ہیں بخلاف تاء تانیث کے کہ وہ وقف کی حالت میں ہا بن جاتی ہے جیسے ضاربة
سے ضاربة تو گویا کہ اس میں دوسبب ہو گے ایک تانیث دوسرا لزوم تانیث اسی وجہ سے یہ دوسبوں کے قائم مقام ہوا کرتا ہے۔

قولہ : اما المعرفة فلا يعتبر في منع المصروف منها الا العلمیة وتجتمع مع غیر الموصف
ترجمہ: لیکن معرفہ پس نہیں اعتبار کیا گیا منع صرف میں اس (معرفہ) سے مگر علیت اور جمع ہو جاتا ہے ساتھ غیر وصف کے۔
اسباب منع صرف میں سے چوتھا سبب معرفہ ہے۔

تشریح: سوال: معرفہ تو ذات ہے حالانکہ یہ تمام اسباب اوصاف ہوتے ہیں نہ کہ ذات تو اس کو غیر منصرف کا سبب کیسے بنایا
جاسکتا ہے؟

جواب: معرفہ مصدر ہے بمعنی تعریف لہذا وصف بن کر اس کا سبب بنا بھی درست ہو گیا معرفہ کی اقسام سات ہیں لیکن ان میں
سے غیر منصرف کا سبب فقط علم ہے یا یوں کہو کہ معرفہ کا سبب بننے کے لئے شرط ہے کہ علم ہو۔

سوال: معرفہ کی باقی چھ قسمیں غیر منصرف کا سبب کیوں نہیں بنتی؟

جواب: اسمائے مضمرات، اشارات و موصولات یہ تینوں مبنی ہیں اور یہ بات ظاہر ہے کہ جو مبنی ہو وہ معرب غیر منصرف کا
سبب ہرگز بن سکتا نہیں ہے کیونکہ ایک ضد دوسری ضد کے لئے سبب نہیں بن سکتی اور معرفہ باللام اور بالاضافت ہو تو غیر
منصرف کو منصرف کے حکم میں کر دیتے ہیں وہ غیر منصرف کا سبب کیسے بن سکتے ہیں۔ باقی رہا منادئی تو اس کو نجات نے معرفہ

بالام کے تحت داخل کیا ہے۔

وتجتمع غیر الوصف یہ علم تمام اسباب کے ساتھ جمع ہو سکتا ہے سوائے وصف کے اس کی علت ہم نے ماقبل میں بیان کر دی۔

قوله : اما العجمة فشرطها ان تكون عِلْمًا في العجمة وزائدة على ثلاثة احرف كابراهيم او ثلاثيا متحرك الاوسط كَشْتَرٍ فَلِجَامٍ مَنْصَرَفٍ لِعَدَمِ الْعِلْمِيَةِ وَنَوْحٍ مَنْصَرَفٍ لِسُكُونِ الْاَوْسَطِ

ترجمہ : لیکن عجمہ پس شرط اس کی یہ ہے کہ ہو وہ علم (لغت) عجمی میں اور زائد ہو تین حرفوں پر جیسے ابراهیم یا تین حرفی متحرک الاوسط ہو جیسے شَتَرٍ پس لجام منصرف ہے واسطے نہ ہونے علمیت کے اور نوح بھی منصرف واسطے ساکن ہونے اوسط کے۔

تشریح : عجمہ کا لغوی معنی ہے کند زبان ہونا اور اصطلاحی معنی یہ ہے کہ لفظ ان الفاظ میں سے ہونا جس کو غیر عرب نے وضع کیا ہو عجمہ کے غیر منصرف کا سبب بننے کے لئے دو شرطیں ہیں ① علمیت ② احد الامرین یعنی کلمہ وہ عجمہ زائد علی الثلث ہو جیسے ابراهیم یا ثلاثی متحرک الاوسط ہو جیسے شتر۔

سوال : عجمہ میں علمیت کی شرط کیوں لگائی؟

جواب : عرب کی یہ عادت ہے جس لفظ کا تلفظ دشوار سمجھتے ہیں اس میں تغیر تصرف کر دیتے ہیں لہذا جب عجمی لفظ عربی کی طرف منتقل ہوا یہ بھی ثقیل تھا اس میں بھی انہیں تغیر و تصرف کرنا تھا تو ان کے تغیر و تصرف سے محفوظ رکھنے کے لئے علمیت کی شرط لگادی تاکہ ثقل باقی رہے۔ ثقل کی وجہ سے غیر منصرف پڑھا جاتا ہے۔

سوال : قالون عجمی زبان میں علم نہیں تھا کیونکہ یہ لغت روم زبان میں ہر عمدہ چیز کو کہا جاتا ہے لیکن جب یہ عربی کی طرف منتقل ہوا تو یہ قاری کا نام بن گیا کیونکہ اس کی قرآت بہت عمدہ ہوتی تھی تو اس کو منصرف ہونا چاہیے تھا لیکن یہ غیر منصرف ہے؟

جواب : عجمہ میں علمیت سے مراد عام ہے خواہ حقیقتاً عجمہ میں علم ہو یا حکما علم ہو

حقیقت کی مثال : ابراهیم۔

حکما کی مثال : قالون اور حکما عجمہ میں علم ہونے کا مطلب یہ ہے کہ لغت عجمیہ میں اگرچہ علم نہیں تھا لیکن جب عربیت کی طرف منتقل ہوا تو بغیر تغیر و تصرف کے وہ علم رکھ دیا گیا تو جس طرح وہ علم حقیقی تغیر و تصرف سے محفوظ تھا اسی طرح یہ بھی محفوظ ہوا ثقل باقی رہا جس کی تفصیل یہ ہے کہ عجمہ میں علم ہونے کی تین صورتیں ہیں

① عجمہ میں ہی علم ہو اور بعد از انتقال بھی علم ہو جیسے ابراهیم۔

② عجمہ میں علم تو نہ ہو لیکن بعد از انتقال الی العرب بغیر تغیر و تصرف کے علم ہو گیا جیسے قالون۔ ان دونوں کا حکم یہ ہے کہ غیر منصرف

کاسب بنیں گے۔

⑤ نہ عجمہ میں علم ہو اور نہ وقت انتقال علم ہو بلکہ تغیر و تصرف کے بعد علم رکھ دیا جائے تو یہ منصرف ہوگا۔

فلجام منصرف لعدم العلمیة و نوح منصرف لسكون الاوسط یہ دو احترازی مثالیں فلجام یہ پہلی شرط کی احترازی مثال ہے لجام یہ منصرف ہے اس لئے کہ اس میں پہلی شرط علمیت والی نہیں پائی جاتی اور نوح منصرف ہے اس لئے کہ اس میں دوسری شرط کلمہ زائد علی الثلث ہو ثلثی متحرک الاوسط ہو وہ نہیں پائی جاتی کیونکہ یہ ثلثی ساکن الاوسط ہے۔

قوله : اما الجمع فشرطه ان یکون علی صیغة منتہی الجموع و هو ان یکون بعد الف الجمع حرفان کمساجد او حرف مشدد مثل دو اب او ثلاثة احرف او سطاها ساکن غیر قابل للهاء کمصایح فصیقله و فرازة منصرف لقبولهما الھاء

ترجمہ : لیکن جمع پس شرط اس کی یہ ہے کہ ہو وہ منتہی الجموع کے وزن پر ہو اور وہ یہ ہے کہ الف جمع کے بعد دو حرف ہوں جیسے مساجد یا ایک حرف مشدد ہو جیسے دو اب یا ایسے تین حرف ہوں کہ درمیانی ان کا ساکن ہو در انحالیکہ وہ نہ قبول کرنے والا ہو ہاء کو جیسے مصایح پس صیقله اور فرازة منصرف ہیں واسطے قبول کرنے ان دونوں کے ہاء کو۔

تشریح : مصنف اسباب منع صرف میں سے چھنا سبب جمع بیان کر رہے ہیں جمع کے غیر منصرف کا سبب بننے کے لئے دو شرطیں ہیں ① کہ وہ منتہی الجموع کے وزن پر ہو اور جمع منتہی الجموع کے کل وزن تین ہیں جس کی تفصیل یہ ہے کہ پہلے دو حرف مفتوح اس کے بعد الف جمع اس کے بعد ایک حرف ہو تو مشدد جیسے دو اب اگر دو ہوں تو پہلا کسور دوسرا حسب عمل جیسے مساجد اگر تین ہوں تو پہلا کسور دوسرا ساکن اور تیسرا حسب عامل ہوگا جیسے مصایح۔

یاد رکھیں ! جمع کی دو قسمیں ① جمع الجمع حقیقی ② جمع الجمع تقدیری

جمع جمع حقیقی : وہ جو جمع کی جمع لائی گئی ہو جیسے اکالاب جمع ہے اکلب کی اور اکلب جمع ہے کلب کی اور اسی طرح انا عیم جمع ہے انعام کی اور انعم جمع ہے نعم کی اور جمع الجمع تقدیری کا مطلب جمع کی جمع نہ لائی گئی ہو لیکن منتہی الجموع کے وزن پر ہو جس طرح مساجد جمع ہے مسجد کے جو کہ مفرد سے لائی گئی ہے لیکن اکالاب کے وزن پر ہے اور مصایح مصباح کی جمع ہے جو کہ مفرد سے لائی گئی ہے لیکن انا عیم کے وزن پر ہے اس کو بھی جمع منتہی الجموع و جمع اقصى کہا جاتا ہے۔

سوال : تم نے جمع کے غیر منصرف کا سبب بننے کے لئے جمع منتہی الجموع کی شرط کیوں لگائی ہے؟

جواب : تاکہ جمع تغیر و تبدل سے محفوظ ہو کیونکہ جمع منتہی الجموع کے بعد اور جمع نہیں بن سکتی اسی وجہ سے اس کو جمع اقصى بھی کہا جاتا ہے۔ اسی وجہ سے شرط لگائی۔

سوال : آپ نے کہا کہ جمع منتہی الجموع کے بعد اور جمع نہیں بنائی جاسکتی ہم دیکھتے ہیں جس طرح حدیث میں ہے ان کن صواحبات یوسف اس میں صواحبات یہ جمع لائی گئی ہے صواحب کی حالانکہ صواحب تو جمع منتہی الجموع ہے؟

جواب : یہاں پر جمع تکسیر کی نفی کی گئی ہے کہ جمع تکسیر جمع قصی کے بعد نہیں لائی جاسکتی اور آپ نے جو مثال پیش کی وہ جمع سالم کی ہے اس کی ہم نے نفی نہیں کی۔

سوال : آپ نے جمع منتہی الجموع کے دو ہی وزن بتائے جن میں فواعل اور فعالل خارج ہو جاتے ہیں جس طرح ضوارب اور جعافر حالانکہ وہ بھی منتہی الجموع میں داخل ہیں؟

جواب : وزن تین قسم پر ہے وزن صرفی، وزن عروضی، وزن صوری۔

وزن صرفی : کہ وزن اور موزون میں تعداد حروف اور حرکات و سکنات کا لحاظ کیا گیا ہو اور اصلی اور زائد کا لحاظ بھی ہو جیسے مساجد بروزن مفاعل۔

وزن صوری کا مطلب یہ کہ وزن اور موزون میں تعداد حروف و سکنات اور حرکات کا لحاظ ہو لیکن اصلی اور زائد کا لحاظ نہ کیا گیا ہو جیسے ضوارب بروزن مفاعل۔

وزن عروضی کا مطلب یہ کہ وزن اور موزون تعداد حروف حرکات و سکنات کا لحاظ کیا گیا ہو اور نمونہ حرکات کا لحاظ کیا گیا ہو لیکن اس بات کا لحاظ نہ ہو کہ اصلی کے مقابلے میں اصلی ہو جیسے ضارب بروزن فاعول اور جواب کا حاصل یہ ہے کہ یہاں وزن صوری مراد ہے۔

لہذا اکالب کا وزن باعتبار وزن صوری کے مفاعل اور اناعیم کا وزن مفاعیل ہوگا دوسری شرط کہ ایسی تاء کو قبول نہ کرے جو وقف کی حالت میں ہا بن جائے۔

سوال : یہ شرط کیوں لگائی؟

جواب : جو جمع ایسی تاء کے ساتھ آئے جو وقف کی وجہ سے ہا بن جائے تو اس جمعیت میں ضعف آجاتا ہے کیونکہ وہ مفرد کے ہم وزن ہو جایا کرتی ہے جیسے فرازۃ منصرف ہے کیونکہ اس میں تاء موجود ہے جو وقف میں ہا بن جایا کرتی ہے۔

قولہ : وهو ایضا قائم مقام السبیین الجمعیۃ ولزومها و امتناع ان یجمع مرۃ اخری جمع التکسیر فکانہ

جمع مرتین

ترجمہ : اور وہ بھی قائم مقام ہے دو سببوں کے ایک ان میں سے جمعیت ہے اور دوسرا اس (جمعیت) کا لازم ہونا اور منتہی ہے کہ جمع بنائی جائی دوسری مرتبہ جمع مکرر پس گویا کہ یہ جمع بنائی گئی ہے دو مرتبہ۔

مصنف یہ بتانا چاہتے ہیں تانیث بالف کی طرح جمع بھی قائم مقام دوسروں کے ہے ایک سبب تو اس میں جمعیت ہے دوسرا سبب اس کا لزوم جمعیت ہے کہ اس کے بعد دوسری جمع مکر نہیں بنائی جاسکتی کہ گویا کہ دو سبب یہ ہوگی ایک جمعیت مطلقہ دوسرا ایسی جمع کے وزن پر ہونا جس کے بعد پھر جمع تکسیر نہیں لائی جاسکتی تو یہ جمع دو سبب کے قائم مقام ہوگی۔

قوله : اما التركيب فشرطه ان يكون علما بلا اضافة ولا اسناد كبعلك فبعد الله منصرف ومعدى كرب غير منصرف وشاب قرناها مبنی

ترجمہ: لیکن ترکیب پس شرط اس کی یہ ہے کہ ہو وہ علم بغیر اضافت اور بغیر اسناد کے جیسے بعلمك پس عبد اللہ منصرف ہے اور معدی كرب غیر منصرف ہے اور شاب قرناها مبنی ہے۔

تشریح: ساتواں سبب ترکیب: ترکیب کا لغوی معنی ہے مرکب کرنا اور اصطلاحی معنی دو کلموں کو ایک کلمہ بنانا اس طور پر کہ ان دو جزوں میں سے کوئی جزء حرف نہ ہو اور ان دونوں کلموں کا حکم ایک ہو۔ ترکیب کا غیر منصرف کا سبب بننے کے لئے دو شرطیں ہیں پہلی شرط علمیت ہے دوسری شرط کہ مرکب اضافی اور مرکب اسنادی نہ ہو۔

سوال: یہ دو شرطیں کیوں لگائیں؟

جواب: علمیت کی شرط کی وجہ کئی مرتبہ بتا چکے ہیں کہ ترکیب عارضی چیز ہے اس کو تغیر و تصرف سے محفوظ رکھنے کے لئے علمیت کی شرط لگا دی ہے باقی دوسری شرط مرکب اضافی نہ مرکب اسنادی نہ ہو۔ مرکب اضافی کی نفی کی وجہ یہ ہے کہ اضافت غیر منصرف کو منصرف کے حکم میں کر دیتی ہے تو یہ سبب کس طرح بن سکتی ہے اور مرکب اسنادی کی نفی اس لئے کی جو علم مشتمل ہو اسناد پر وہ مبنی ہوا کرتا ہے اور یہ بات ظاہر ہے کہ مبنی غیر منصرف کا سبب نہیں بن سکتا جیسے مرکب اضافی کی مثال عبد اللہ یہ منصرف اور مرکب اسنادی کی مثال شاب قرناها تھا یہ ایک عورت کا نام ہے جسکی دونوں گیسو سفید ہو گئے تھے معنی سفید ہونا اور قرناها یہ تثنیہ قرن بمعنی گیسو کے ہے۔

سوال: جس طرح مرکب اضافی و اسنادی سبب نہیں بنتا اس طرح مرکب توصیفی اور مرکب بنائی اور مرکب صوتی بھی سبب نہیں بن سکتے ان کی بھی نفی کرنی چاہیے تھی ان کی نفی کیوں نہیں کی؟

جواب: مرکب توصیفی کی نفی مرکب اضافی کے تحت ہو گئی ہے کیونکہ جس طرح مرکب اضافی کی دوسری جزء اول کے لئے قید ہے اس طرح مرکب توصیفی کے اندر جز ثانی اول کے لئے قید ہے اور مرکب بنائی اور صوتی کی نفی مرکب اسنادی کے ضمن میں ہو گئی ہے کہ وہ جس طرح مرکب اسنادی مبنی ہونے کی وجہ سے سبب نہیں بن سکتی اسی طرح مرکب بنائی اور مرکب صوتی بھی مبنی ہونے کی وجہ سے سبب نہیں بن سکتے اس لئے مصنف نے صراحت نہیں کی مثل بعلمك یہ غیر منصرف ہے اس میں دو سبب موجود ہیں ایک علمیت

دوسرا مرکب منع صرف۔

قوله : اما الالف والنون الزائدتان ان كانتا في اسم فشرطه ان يكون علما كعمران وعثمان فسعدان اسم نبت منصرف لعدم العلمية وان كانتا في صفة فشرطه ان لا يكون مؤنثه على فُعْلَانة كسكران فندمان منصرف لوجود نَدْمَانة

ترجمہ: لیکن الف اور نون زائدتان اگر ہوں یہ دونوں اسم میں پس شرط اس کی یہ ہے کہ ہودہ علم جیسے عمران اور عثمان پس سعدان جو ایک بوٹی کا نام ہے منصرف ہے واسطے نہ ہونے علیت کے اور اگر ہوں یہ دونوں صفت میں پس شرط اس کی یہ ہے کہ نہ ہو اس صفت کی مؤنث فُعْلَانة کے وزن پر جیسے سکران پس ندمان منصرف ہے واسطے موجود ہونے ندمانہ کے۔

تشریح : آٹھواں سبب الف نون زائدتان : الف نون زائدتان کی دو صورتیں ہیں۔

پہلی صورت : الف نون زائدتان اسم میں ہو اس کے لئے شرط علیت ہے جیسے عمران و عثمان اس میں دو سبب موجود ہیں علم، والف نون زائدتان احترازی مثال سعدان یہ منصرف ہے کیونکہ اس میں علیت والی شرط موجود نہیں۔

سوال : الف نون زائدتان کے لئے علیت کی شرط کیوں لگائی؟

جواب : کہ الف نون زائدتان کلمے کے آخر میں ہوتے ہیں اور کلمہ کا آخر تغیر کے لئے محل ہوتا ہے تو علیت کی شرط لگا کر ان کی زیادتی کو کلمہ کے ساتھ لازم کر دیا تاکہ کلمہ تغیر سے محفوظ ہو جائے۔

سوال : الف نون زائدتان کی طرف ان کانتا میں تثنیہ کی ضمیر لوائی اور شرطہ میں واحد کی ضمیر لوائی اس میں کیا نقطہ ہے؟

جواب : مصنف نے ایک نکتہ بتا دیا کہ اولاً تثنیہ کی ضمیر لونا کر بتا دیا کہ الف نون زائدتان دو علیحدہ علیحدہ چیزیں ہیں پھر واحد کی ضمیر لونا کر بتا دیا کہ یہ دونوں چیزیں سبب ایک بنتی ہیں نہ کہ دو۔

وان كانتا في صفة فشرطه ان لا يكون مؤنثه على فُعْلَانة كسكران فندمان منصرف لوجود نَدْمَانة الف نون زائدتان کی دوسری صورت کہ الف نون زائدتان صفت میں ہو تو اسکی مؤنث فُعْلَانة کے وزن پر ہو جیسے سکران یہ غیر منصرف ہے اس میں دو سبب موجود ہیں صفت اور الف نون زائدتان۔ احترازی مثال ندمان یہ منصرف ہے کیونکہ شرط موجود نہیں ہم نے کہا اس کی مؤنث فُعْلَانة کے وزن پر نہ ہو اور ندمان کی مؤنث فُعْلَانة کے وزن پر ندمانہ آتی ہے۔

سوال : صفت کا اسم کے ساتھ تقابل کرنا بھی غلط ہے کیونکہ صفت بھی تو اسم ہوا کرتی ہے؟

جواب : اسم تین چیزوں کے مقابلے میں آیا کرتا ہے ① فعل اور حرف کے مقابلہ میں ② کنیت اور لقب، تخلص کے مقابلہ میں ③ صفت کے مقابلے میں۔ یہاں پر اسم سے مراد وہ اسم ہے جو صفت کے مقابلے میں ہو۔

فائدہ: ندمان جو منصرف ہے وہ بمعنی ندیم کے ہے اگر ندمان بمعنی نادم (پشیمان) ہو تو یہ بالاتفاق غیر منصرف ہے کیونکہ اس کی مؤنث ندمانہ نہیں آتی اسی طرح یہ بھی یاد رکھیں! حسان جب حسن بمعنی خوبی سے لیا جاوے تو منصرف ہوگا بروزن فعال اگر حسن سے لیا جائے تو غیر منصرف ہوگا بروزن فعلاں۔

قولہ: اما وزن الفعل فشرطه ان يختص بالفعل ولا يوجد في الاسم المنقولا عن الفعل كشمّر وضرب وان لم يختص به فيجب ان يكون في اوله احدى حروف المضارعة ولا يدخله الهاء كاحمد ويشكر وتغلب ونرجس فيعمل منصرف لقبولها الهاء كقولهم ناقة يعمله

ترجمہ: لیکن وزن فعل پس شرط اس کی یہ ہے کہ وہ مختص کیا گیا ہو ساتھ فعل کے اور نہ پایا جائے اسم میں مگر نقل کیا ہو فعل سے جیسے شمر اور ضرب اور اگر مختص نہ کیا گیا ہو ساتھ فعل کے تو پھر ضروری ہے کہ ہواں کے شروع میں ایک حرف حروف مضارع کا اور نہ داخل ہواں کے آخر میں ہاء جیسے احمد اور يشكر اور تغلب اور نرجس پس يعمل منصرف ہے واسطے قبول کرنے اس کے ہاء کو جیسا کہ اہل عرب کا قول ہے ناقة يعمله۔

تشریح: وزن فعل کا غیر منصرف بننے کیلئے احد الامرین شرط ہے۔

امراول اختصاص الوزن بالفعل ہے کہ وہ وزن فعل کے ساتھ مختص ہو۔

لا يوجد في الاسم المنقولا عن الفعل سوال مقدر کا جواب ہے۔

سوال: اختصاص الوزن بالفعل سے کیا مراد ہے کہ وہ وزن اسم میں پایا جائے گا کہ نہیں اگر پایا جائے گا تو فعل کے ساتھ کیسے مختص ہو اور اگر نہ پایا جائے تو وہ غیر منصرف کیسے بن سکتا ہے؟

جواب: اختصاص الوزن بالفعل سے مراد باعتبار وضع کے ہے تو وضع کے اعتبار سے فعل کے ساتھ مختص ہو پھر فعل سے نقل ہو کر اسم میں پایا جائے جیسے شمر اور ضرب۔ شمر، تشمیر سے بمعنی سیننا اولاً یہ فعل تھا بعد میں نقل کر کے اسم میں پایا گیا۔

وان لم يختص به سے ناقة يعمله تک: اس عبارت میں شرط کے امر ثانی کا بیان ہے کہ اگر وہ وزن فعل کیساتھ مختص نہ ہو تو اس کے لئے شرط یہ ہے کہ اس اسم کے شروع میں حروف مضارعت میں سے کوئی حرف ہو اور تاء کو قبول نہ کرے جو وقف کی حالت میں ہا بن جائے جیسے احمد يشكر احترازی مثال: يعمل منصرف ہے کیونکہ اس میں شرط نہیں پائی جاتی یہ تاء کو قبول کرتا ہے جو وقف کی حالت میں ہا بن جاتی ہے جیسے عربوں کا قول ہے ناقة يعمله۔

سوال: اس امر ثانی اور دوسری صورت کے لئے یہ شرط کیوں لگائی کہ اس کے شروع میں حروف مضارعت میں سے کوئی حرف ہو اور تاء کو قبول نہ کرے؟

جواب : تاکہ فعل کے ساتھ اس کی مشابہت ہو جائے اور تاء کی شرط اس لئے لگائی کہ تا متحرکہ اسم کا خاصہ ہے جس کی وجہ سے اسمیت والی جہت قوی ہو جائیگی اور مشابہت ضعیف ہو جائے گی اور جب مشابہت کم ہو جائیگی تو اس کو غیر منصرف کیسے پڑھا جاسکتا ہے۔

سوال : وزن فعل کو غیر منصرف کا سبب کیوں بنایا گیا ہے؟

جواب : جب فعل کا وزن اسم میں آئے گا تو ثقیل ہوگا تو ثقل کی وجہ سے غیر منصرف پڑھا جائے گا۔

قوله : واعلم ان كل ما شرط فيه العلمیة وهو المؤنث بالتاء والمعنوی والعجمة والترکیب والاسم الذی فیہ الالف والنون الزائدتان اولم یُشترط فیہ ذلك واجتمع مع سبب واحد فقط وهو العلم المعدول ووزن الفعل اذ انکر صرف اما فی القسم الاول فلبقاء الاسم بلا سبب واما فی الثانی فلبقائه علی سبب واحد تقول جاء نی طلحة وطلحة آخر وقام عمر وعمر آخر وضرب احمد واحمد آخر

ترجمہ : اور جان لیجئے بے شک ہر وہ اسم (غیر منصرف) کہ شرط کی گئی ہو اس میں علمیت اور وہ ہے مؤنث ساتھ تاء کے اور عجمہ اور ترکیب اور وہ اسم جس میں الف اور نون زائدتان ہوں یا وہ اسم (غیر منصرف) کہ نہیں شرط کی گئی اس میں علمیت لیکن جمع ہو جاتی ہے ایک سبب کے ساتھ فقط اور وہ ہے علم معدول اور وزن فعل جب اس کو نکرہ کیا جائے گا تو منصرف ہو جائے گا لیکن پہلی قسم میں پس واسطے باقی رہنے اسم کے بغیر سبب کے اور لیکن دوسری قسم میں پس واسطے باقی رہنے اس کے ایک سبب پر کہے گا تو جساء نسی طلحة وطلحة آخر (آیا میرے پاس طلحة اور ایک دوسرا طلحة) وقام عمر وعمر آخر (کھڑا ہوا عمر اور ایک دوسرا عمر) وضرب احمد واحمد آخر (مارا احمد نے اور ایک دوسرے احمد نے)۔

تقریح : ایک ضابطہ کا بیان ہے جس میں مصنف یہ بتانا چاہتے ہیں کہ کس وجہ سے ان اسباب کی تاثیر ختم ہو سکتی ہے جس سے پہلے فائدہ جان لیں۔

فائدہ : غیر منصرف کے اسباب ثنائیہ دو حال سے خالی نہیں کہ علمیت کے ساتھ جمع ہونگے یا نہیں اگر جمع نہ ہوں تو وہ ایک سبب ہے وصف اگر علمیت کے ساتھ جمع ہو سکتے ہوں تو پھر دو حال سے خالی نہیں کہ علمیت جمع ہو کر سبب بنے گی یا نہیں اگر سبب نہ بنے تو وہ دو سبب ہیں ① جمع منتہی الجموع ② تانیث بالالف اور اگر جمع ہو بطور سبب ہونے کے تو پھر دو حال سے خالی نہیں یا تو فقط اسمیت کے طور پر جمع ہوگا یا اسمیت اور شرطیت دونوں اعتبار سے جمع ہوگا اگر سبب اور شرط دونوں اعتبار سے جمع ہوں تو ایسے اسباب چار ہیں ① تانیث لفظی معنوی ② عجمہ ③ ترکیب ④ الف نون زائدتان اسی اور جو اسباب محض بطور اسمیت جمع ہو تو وہ سبب دو ہیں ① عدل ② وزن فعل اور یہ ضابطہ دو آخری قسم کے لئے ہے۔

عَلَمِيَّةٌ

مع

عليةت کا اسباب مع صرف کے ساتھ تعلق

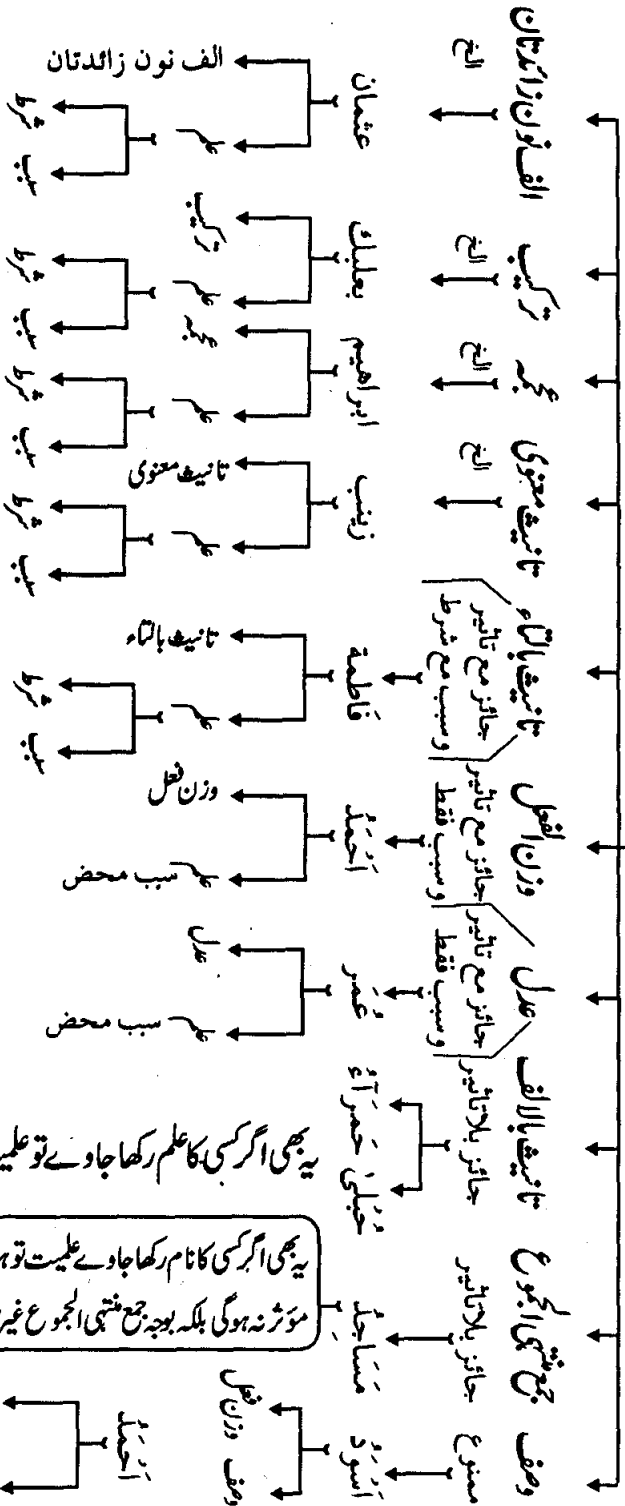

یہ بھی اگر کسی کا علم رکھا جاوے تو علیت تو ہوگی..... الخ

یہ بھی اگر کسی کا نام رکھا جاوے علیت تو ہوگی، لیکن مؤثر نہ ہوگی بلکہ بوجہ جمع متبني الجموع غیر منصرف ہوگا۔

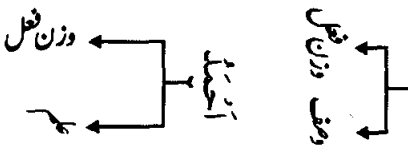

اب جس کا حاصل یہ ہے علم کا جمع ہونا اسباب منع صرف کے ساتھ بطور سبب ہونے کے اس کی دو قسمیں ہوں گی۔

قسم اول : کہ اگر علم ان چار اسباب میں سے کسی سبب کے ساتھ جمع ہو جس میں سبب بھی ہو شرط بھی ہے اگر ایسے اسم غیر منصرف سے علیت زائل ہو جائے تو اسکو منصرف پڑھا جائے گا کیونکہ علیت کے بغیر کوئی سبب باقی نہیں رہا کہ ایک سبب تو علیت تھا جو زائل ہو گیا اور دوسرا سبب تانیث معنوی یا عجمہ وغیرہ تو وہ اگرچہ موجود ہے لیکن ان کے سبب ہونے کے لئے علیت شرط تھی جب شرط ختم ہو گئی تو وہ سبب نہ رہے گا لہذا ایسا اسم بلا سبب ہونے کی وجہ سے منصرف پڑھا جائے گا۔

قسم دوم : وہ جس میں اسباب کے ساتھ علیت بطور سبب ہونے کے جمع ہوتی ہے لیکن شرط نہیں اگر کسی ایسے غیر منصرف سے علیت زائل ہو جائے تو اس کو بھی منصرف پڑھا جائے گا کیونکہ اس میں فقط ایک سبب باقی ہے۔

قسم اول کی مثال : جیسے طلحہ جب علم کا اعتبار کیا جائے تو غیر منصرف ہو گا اس میں دو سبب ہیں ① تانیث معنوی ② علم لیکن جب اس کو نکرہ اعتبار کیا جائے گا تو اس کو منصرف پڑھا جائے گا کیونکہ اس میں دو سبب تھے ایک علیت دوسرا تانیث معنوی جب علیت زائل ہو گئی نکرہ اعتبار کریں گے اور دوسرا سبب جو تانیث معنوی تھا وہ اگرچہ موجود ہے لیکن سبب نہ رہے گا اس لئے سبب کے لئے شرط تو علیت تھی جو کہ زائل ہو گئی ہے۔

دوسری قسم کی مثال : جیسے عمر ہے جب اس میں علیت کا اعتبار کیا جائے گا غیر منصرف پڑھا جائے گا کیونکہ دونوں سبب ہیں۔
① عدل ② علیت۔ لیکن جب علیت کا اعتبار ختم کر دیا جائے اسے نکرہ سمجھا جائے تو یہ منصرف ہو جائے گا کیوں کہ اس میں ایک ہی سبب باقی رہا ہے جو کہ عدل ہے۔

قائدہ : علم کو نکرہ بنانے کے دو طریقے ہیں ① علم سے مراد کوئی فرد غیر معین لیا جائے مثلاً زید ایک جماعت کا نام ہو اور اس سے مراد بغیر تعین کے کوئی ایک فرد مراد لیا جائے تو یہ اسم نکرہ ہو جائے گا ② علم سے مراد وصف مشہور مراد لی جائے جیسے لکل فرعون موسیٰ۔

قولہ : وکل مالا ینصرف اذا اُضیف او دخله اللام فدخله الکسرة نحو مررت باحمد کم وبالاحمد
ترجمہ : اور وہ اسم جو غیر منصرف ہو جب اس کی اضافت کی جائے یا اس پر الف لام داخل ہو جائے پس داخل ہوگا اس پر کسرہ جیسے مررت باحمد کم وبالاحمد۔

تشریح : ضابطہ : غیر منصرف کی جب اضافت ہو جائے دوسرے اسم کی طرف یا اس پر الف لام داخل ہو جائے تو اس پر کسرہ پڑھی جائے گی جیسے مررت باحمد کم احمد کی اضافت ہو گئی تو احمد غیر منصرف پر کسرہ پڑھی جائے گی۔ اس طرح بالاحمد احمد غیر منصرف تھا الف لام کے داخل ہونے کی وجہ سے اس پر کسرہ پڑھی جا رہی ہے۔

سوال : اضافت اور الف لام کے دخول کی وجہ سے غیر منصرف پر کسرہ کیوں پڑھی جاتی ہے؟

جواب : غیر منصرف پہ کسرہ کا نہ آنا یہ فعل کے ساتھ مشابہت کی وجہ سے تھا جب اس غیر منصرف پر الف لام داخل ہو جائے یا اضافت ہو جائے تو اس کی مشابہت فعل کے ساتھ ضعیف ہو جائے گی اس لئے الف لام اور اضافت اسم کی عظیم خواص میں سے ہے۔

سوال : اسناد اور حرف جار کا دخول بھی اسم کی عظیم خواص میں سے ہیں اس کی کیا وجہ ہے کہ لام اور اضافت کی وجہ سے تو کسرہ داخل ہو جاتی ہے لیکن حرف جار اور اسناد کی وجہ سے کسرہ داخل نہیں ہوتی؟

جواب : الف لام اور اضافت میں تاثیر لفظی اور معنوی دونوں ہیں اسی وجہ سے وہ اسم کے عظیم و اقوی خواص میں سے ہے۔ بخلاف دوسری علامتوں کے کہ وہ اس درجہ میں نہیں ہے۔ واللہ اعلم علمہ اتم واحکم۔

أسماء

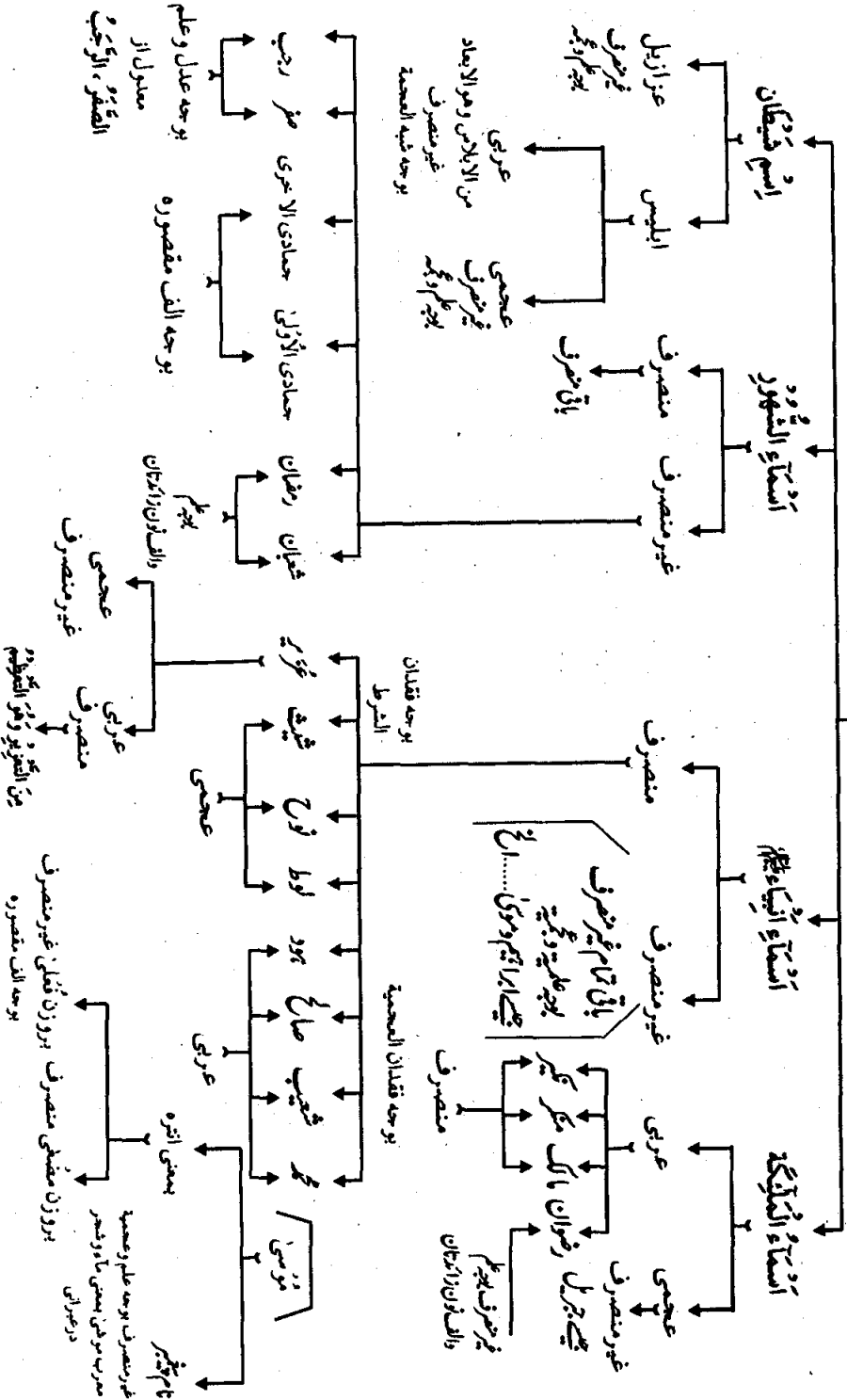

المقصد الاول في المرفوعات

مقصد اول مرفوعات میں

تشریح : مصنف ”مقدمہ سے فراغت حاصل کرنے کے بعد مقاصد مثلاً میں سے مقصد اول مرفوعات کو بیان کرنا چاہتے ہیں۔
سوال : لفظ مقصد میں دو احتمال ہیں یہ ظرف کا صیغہ ہو یا مصدر میمی کا یہ دونوں معنی غلط ہیں۔ ظرف کا صیغہ بنائیں تو معنی ہوگا (جائے قصد) اور مصدر کا صیغہ بنائیں تو معنی ہوگا (قصد کرنا) اور یہ دونوں معنی یہاں نہیں بن سکتے؟

جواب : ہم یہ قاعدہ آپ کو ماقبل میں بتا چکے ہیں کہ جب ظرف اور مصدر میمی کا حقیقی معنی درست نہ ہو تو یہ اس مفعول کے معنی میں ہوا کرتے ہیں یہاں بھی المقصد ظرف یا مصدر میمی کا صیغہ اسم مفعول المقصود کے معنی میں ہے۔

سوال : مرفوعات کو منصوبات اور مجرورات پر مقدم کیوں کیا؟

جواب : یہ مرفوعات غالباً مسند الیہ پر مشتمل ہوا کرتا ہے اور چونکہ مسند الیہ کلام میں عمدہ ہے تو عمدہ کی رعایت کرتے ہوئے مصنف نے مرفوعات کو منصوبات اور مجرورات پر مقدم کر دیا۔

سوال : مرفوعات مرفوعہ کی جمع ہے یا مرفوع کی جو بناؤ وہی غلط ہے؟

اگر مرفوع واحد مرکز کی جمع بناؤ تو یہ اس لئے غلط ہے کہ الف تاء کے ساتھ جمع تو مؤنث کی آیا کرتی ہے اور اگر مرفوعہ واحد مؤنثہ کی جمع بناؤ تو تب بھی یہ غلط ہے اس لئے کہ پھر موصوف کی صفت سے مطابقت نہیں رہے گی کہ اس کا موصوف مذکر ہے الاسماء المرفوعات۔

جواب : مرفوعات جمع واحد مذکر مرفوع کی ہے باقی رہا یہ سوال کہ اس کی جمع الف اور تاء کے ساتھ کیوں آئی ہے اس کا جواب یہ ہے نحو یوں نے قاعدہ بنایا ہے کہ مذکر لا یعقل کی صفت کی جمع ہمیشہ الف تاء کے ساتھ آیا کرتی ہے جیسے قرآن مجید میں آتا ہے: **الْاٰمِ الْاٰخِاٰیَہِ** تو خالیات خال کی جمع ہے۔

قولہ : **الاسماء المرفوعات ثمانية اقسام الفاعل ومفعول مالم یسم فاعله والمبتداء والخبر وخبران**
واخواتها واسم كان واخواتها ما ولا المشبهتين بلیس وخبر لا التي لئفی الجنس

ترجمہ : اسمائے مرفوعہ آٹھ قسمیں ہیں فاعل اور مفعول مالم یسم فاعله اور مبتداء اور خبر اور خبران اور اس کے تشابہات کی اور اسم کان اور اس کے تشابہات کا اور ما اور لا مشبہتین بلیس کا اور خبر لا لئفی جنس کی۔

تشریح : مصنف ”مرفوعات کی اقسام بتانا چاہتے ہیں کہ مرفوعات کی ”آٹھ قسمیں“ ہیں جو اس کتاب میں مذکور ہیں۔

تَحْقِيقُ اِسْتِمَالِي
عَامِلُ الْمَرْفُوعِ

- ① فاعل
- ② نائب فاعل
- ③ مبتدأ
- ④ خبر
- ⑤ اسم انشاء
- ⑥ اسم انشاء
- ⑦ اسم انشاء
- ⑧ اسم انشاء
- ⑨ اسم انشاء
- ⑩ اسم انشاء

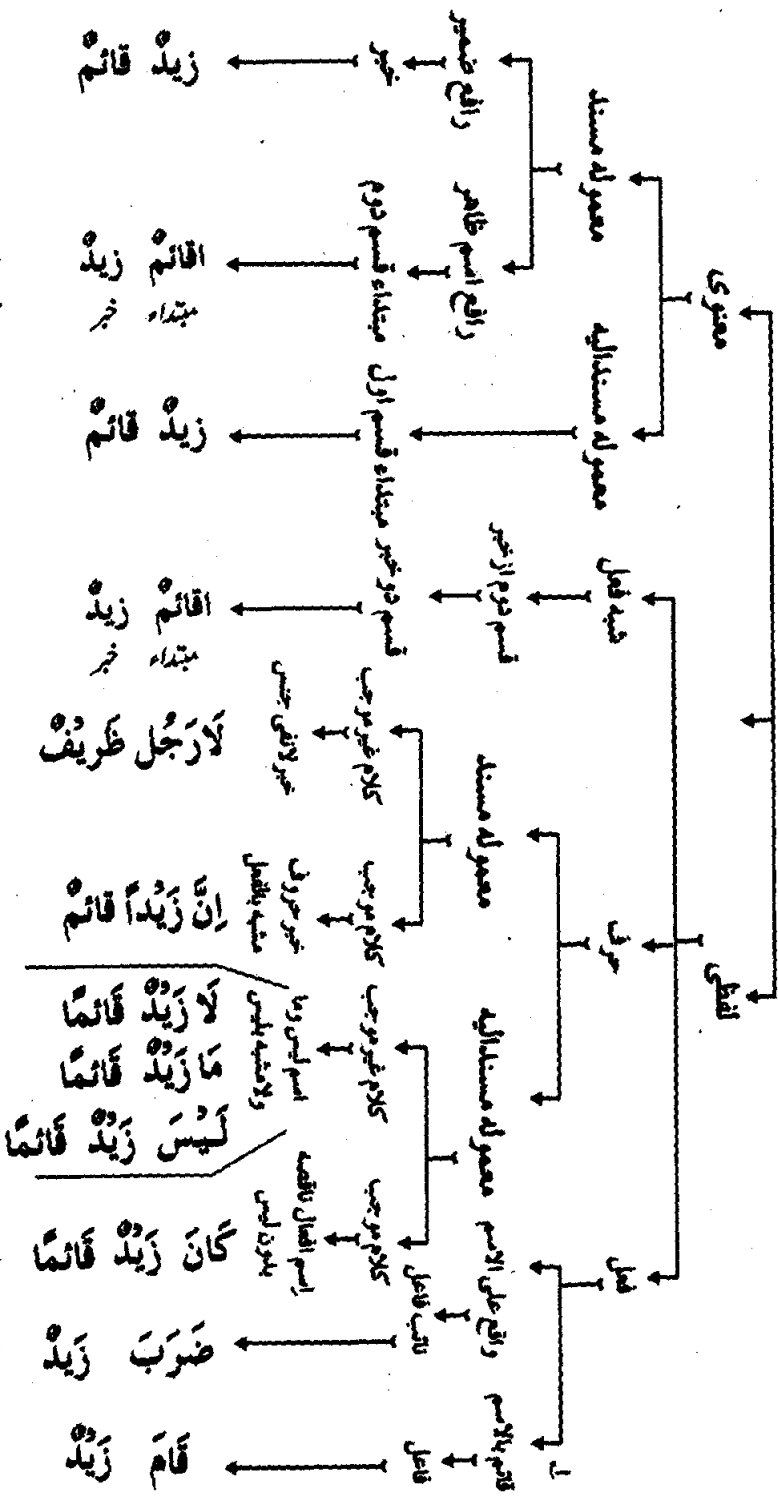

سؤال: انشاء بقصد ما يخرج حرفه كذا في الكلام كقولنا ان زيداً قائماً؟
 جواب: انشاء بقصد ما يخرج حرفه كذا في الكلام كقولنا ان زيداً قائماً؟
 سؤال: انشاء بقصد ما يخرج حرفه كذا في الكلام كقولنا ان زيداً قائماً؟
 جواب: انشاء بقصد ما يخرج حرفه كذا في الكلام كقولنا ان زيداً قائماً؟

مرفوعات ثنائیہ کی وجہ حصر : اسم مرفوع دو حال سے خالی نہیں اس کا عامل لفظی ہوگا یا معنوی اگر معنوی ہو تو دو حال سے خالی نہیں معمول مسند الیہ ہوگا یا مسند اگر مسند الیہ ہو تو مبتدا اور اگر مسند ہے تو خبر۔ اگر عامل لفظی ہو تو تین حال سے خالی نہیں عامل فعل ہوگا یا شبہ فعل یا حرف۔ اگر فعل یا شبہ فعل ہو تو پھر دو حال سے خالی نہیں قائم بالمعمول ہوگا یا واقع علی المعمول ہوگا اول ہو تو فاعل ثانی ہو تو نائب فاعل اور اگر عامل حرف ہو تو معمول دو حال سے خالی نہیں مسند الیہ ہوگا یا مسند اگر مسند الیہ ہوگا تو پھر دو حال سے خالی نہیں کلام موجب میں ہوگا یا غیر موجب میں اول ہو تو یہ افعال ناقصہ کا اسم ہے اور ثانی ہو تو یہ ما ولا المشبہتین بلیس کا اسم ہے۔ اگر مسند ہو تو پھر دو حال سے خالی نہیں کلام موجب میں ہوگا یا غیر موجب میں اور اگر موجب میں ہو تو حروف مشبہ بالفعل کی خبر ہے اور اگر کلام غیر موجب میں ہو تو یہ لافنی جنس کی خبر ہے۔

بحث فاعل

سوال : مرفوعات میں سے فاعل کو مقدم کیوں کیا گیا؟

جواب : جمہور نحات کے نزدیک مرفوعات میں سے اصل فاعل ہے باقی رہی یہ بات کہ فاعل کیوں اصل ہے اس کی وجہ یہ ہے کہ یہ جملہ فعلیہ کی جزء ہے اور جملہ فعلیہ تمام جملوں میں سے اصل ہے۔ لہذا اس کی جزء بھی اصل ہوگی جو قاعدہ کے مطابق اصل کی جزء اصل ہوا کرتی ہے باقی رہی یہ بات کہ جملہ فعلیہ تمام جملوں میں سے اصل کیوں ہے؟ تو اس کی وجہ یہ ہے ہر جملہ کی غرض ہوتی ہے مخاطب اور سامع کو فائدہ پہنچانا اور جملہ اسمیہ کی نسبت جملہ فعلیہ میں زیادہ فائدہ ہوتا ہے۔ کیونکہ جملہ فعلیہ کے اندر چند چیزیں زائد ہوتی ہیں۔ زمان مفعول حال وغیرہ لہذا جب فاعل تمام مرفوعات میں سے اصل ہے تو اس لئے اس کو مقدم کر دیا۔

فصل : الفاعل کل اسم قبلہ فعل او صفة اسند الیہ علی معنی انہ قام بہ لا وقع علیہ نحو قام زید وزید ضارب ابوہ عمراً وما ضرب زید عمراً

ترجمہ : فاعل ہر وہ اسم ہے کہ پہلے اس سے فعل ہو یا صیغہ صفت (اس فعل یا صیغہ صفت) کا اسناد کیا گیا ہو اس کی طرف اس معنی پر کہ بے شک وہ (فعل یا صیغہ صفت کا) قائم ہو ساتھ اس کے نہ کہ واقع ہو اس پر جیسے قام زید اور زید ضارب ابوہ عمرو اور ما ضرب زید عمراً

تشریح : فاعل کی تعریف : فاعل ہر وہ اسم ہے جس سے پہلے فعل یا شبہ فعل ہو جس کا اسناد اس اسم کی طرف اس طرح ہو کہ وہ فعل یا شبہ فعل اس اسم کے ساتھ قائم ہونے یا نہ ہونے پر واقع ہو۔ جس طرح قام زید میں فعل لازمی کی نسبت ہے زید کی طرف اور دوسری مثال شبہ فعل کی ہے اور تیسری مثال فعل متعدی کی ہے۔

سوال : آپ نے کہا فاعل اسم ہوتا ہے حالانکہ يسر المرء ما ذهب الليالى فاعل ہے اسم نہیں؟

جواب : یہ ہے کہ اسم سے مراد عام ہے خواہ حقیقی ہو یا تاویلی ہو۔

سوال : آپ کی تعریف جامع نہیں کیونکہ مات زید و طال عمرو پر صادق نہیں آتی اس لئے کہ فعل کا فاعل کے ساتھ قیام سے مراد صدور ہے اور یہ بات ظاہر ہے کہ موت کا صدور زید سے اور طوالت کا صدور عمرو سے نہیں ہوا؟

جواب : یہ کہ قیام الفعل بالفاعل سے مراد یہ ہے کہ صیغہ معلوم کا ہونہ کہ مجہول کا۔

سوال : یہ تعریف دخول غیر سے مانع نہیں کیونکہ فاعل کے توابع پر صادق آتی ہے۔ جیسے جاء نی زید و عمرو۔

جواب : اسناد اور نسبت سے مراد نسبت بالاصالت ہے اور عمرو کی طرف جو نسبت ہے وہ بالتبع ہے بالاصالت نہیں۔

سوال : یہ تعریف دخول غیر سے مانع نہیں کریم من یکر مک میں من پر صادق آ رہی ہے جو کہ فاعل ہیں؟

جواب : اور فعل، شبہ فعل کی تقدیم سے مراد تقدیم و جوبی ہے اور کریم کی جو تقدیم ہے من پر یہ و جوبی نہیں جوازی ہے۔

قولہ : وکل فعل لابد له من فاعل مرفوع مظهر كذب زید او مضموم بارز كضربت زيدا او مستتر كزید ذهب

ترجمہ : اور ہر فعل ضروری ہے اس کے لئے فاعل مرفوع مظهر جیسے ذهب زید یا مضموم جیسے ضربت زید یا مستتر جیسے زید

ذهب اس عبارت سے لے کر فصل تک مصنف فاعل کے بارے میں آٹھ ضوابط بیان کرنا چاہتے ہیں اس عبارت میں پہلے ضابطے کا بیان ہے۔

تشریح : ضابطہ اولیٰ : جس کا حاصل یہ کہ ہر فعل خواہ لازمی ہو یا متعدی اس کے لئے فاعل مرفوع کا ہونا ضروری ہے۔

فاعل کی دو قسمیں ہیں ① فاعل اسم ظاہر جیسے ذهب زید ② فاعل اسم ضمیر پھر فاعل اسم ضمیر کی دو قسمیں ہیں۔ فاعل اسم ضمیر بارز جیسے ضربت میں ت ضمیر فاعل ہے ضمیر مستتر جیسے زید ذهب میں ذهب کے اندر ضمیر فاعل مستتر ہے۔

سوال : اس ضابطہ کی کیا دلیل ہے یعنی ہر فعل کے لئے فاعل کا ہونا کیوں ضروری ہے؟

جواب : ہر فعل عرض ہوتا ہے اور ہر عرض کے لئے اس چیز کا ہونا ضروری ہے جس کے ساتھ وہ قائم ہو اس وجہ سے ہر فعل کے لئے فاعل کا ہونا ضروری ہے۔

قولہ : وان كان الفعل متعدّيا كان له مفعول به ايضا نحو ضرب زید عمروا

ترجمہ : اور اگر فعل متعدی ہوگا اس کے لئے مفعول بہ بھی جیسے ضرب زید عمروا۔

تشریح : ضابطہ ثانیہ : اگر فعل متعدی ہو جس طرح اس کے لئے فاعل کا ہونا ضروری ہے اسی طرح اس کے لئے مفعول بہ کا ہونا

بھی ضروری ہے۔ جیسے ضرب زید عمروا۔

سوال : اس ضابطے کے لئے یعنی فعل متعدی کے لئے مفعول بہ کا ہونا کیوں ضروری ہے؟

جواب : جس طرح فعل کا سمجھنا فاعل پر موقوف تھا اسی طرح فعل متعدی کا سمجھنا مفعول بہ پر بھی موقوف ہے لہذا فعل متعدی کے لئے فاعل کی طرح مفعول بہ کا ہونا بھی ضروری ہے بخلاف فعل لازمی کے کہ اس کا تعقل اور تفہیم فاعل پر تو موقوف ہوتا ہے لیکن مفعول بہ پر نہیں جیسے قام زید اسی وجہ سے فعل لازمی کے لئے مفعول بہ ہرگز نہیں ہوا کرتا۔

قولہ : وان كان الفاعل مظهرا وُحِدَ الفعل ابدًا نحو ضرب زيد وضرب الزيدان وضرب الزيدون وان كان مضمرا وُحِدَ لواحد نحو زيد وضرب وُتِيَ للمثنى نحو الزيدان ضربا وُجُمِعَ للجمع نحو الزيدون ضربوا

ترجمہ : اور اگر ہو فاعل مظهر (اسم ظاہر) واحد لایا جائے گا فعل ہمیشہ جیسے ضرب زيد اور ضرب الزيدان اور ضرب الزيدون اور اگر ہو فاعل مضمّر (اسم ضمیر) تو فعل واحد لایا جائے گا واسطے واحد کے جیسے زيد ضرب فعل تثنیہ لایا جائے گا واسطے فاعل تثنیہ کے الزيدان ضربا اور فعل جمع لایا جائے گا واسطے فاعل جمع کے جیسے الزيدون ضربوا۔

تشریح : ضابطہ ثالثہ : اس عبارت میں ضابطہ ثالثہ کا بیان ہے کہ فعل کو واحد تثنیہ اور جمع کہاں لایا جائے گا جس کا حاصل یہ ہے اگر فاعل اسم ظاہر ہو تو فعل ہمیشہ واحد لانا واجب ہے خواہ فاعل واحد یا تثنیہ ہو یا جمع ہو جیسے ضرب زيد ، ضرب الزيدان ، ضرب الزيدون اور اگر فاعل اسم ضمیر ہو تو فعل کو فاعل کے مطابق لایا جائے گا یعنی اگر فاعل واحد ہو تو فعل بھی واحد جیسے زيد ضرب اگر فاعل تثنیہ ہو تو فعل بھی تثنیہ جیسے الزيدان ضربا اور اگر فاعل جمع ہے تو فعل کو بھی جمع لایا جائے گا جیسے الزيدون ضربوا۔

سوال : اس ضابطہ کی دلیل کیا ہے؟

جواب : فعل کو تثنیہ اور جمع اس غرض سے لایا جاتا ہے کہ وہ فاعل کی حالت بتائے کہ یہ تثنیہ ہے یا جمع جب فاعل اسم ظاہر ہوگا تو اس کی حالت تثنیہ اور جمع کی اس سے ظاہر ہوگی تو وہاں پر فعل کو تثنیہ جمع لانے کی ضرورت نہیں بخلاف اس کے کہ جب فاعل اسم ضمیر ہو تو وہاں پر فعل کو تثنیہ یا جمع لایا جائے گا تاکہ فاعل کی حالت پر دلالت کرے کہ اس کا فاعل واحد ہے یا تثنیہ ہے یا جمع ہے۔

سوال : یہ ضابطہ آپکا درست نہیں اس لئے کہ قرآن مجید ہی موجود ہے وَأَسْرُوا النّٰجُوۡیَ الَّذِیۡنَ ظَلَمُوۡا۔ الذین ظلموا یہ فاعل اسم ظاہر ہے لیکن اس کے باوجود فعل اسرو جمع لایا گیا ہے۔ اسی طرح بعض مثالین اور بھی ملتی ہیں جیسے قاما الزيدان اس طرح فمّن النساء جس سے آپ کا یہ قاعدہ اور ضابطہ ٹوٹ چکا ہے؟

جواب : الذین ظلموا یہ اسم ظاہر فاعل نہیں بلکہ یہ ضمیر فاعل سے بدل ہے اور باقی مثالوں میں بھی اس طرح کی تاویل کردی جائے گی۔

قوله : وان كان الفاعل مؤنثا حقيقيا وهو ما بازائه ذكر من الحيوان انث الفعل ابدا ان لم تفصل بين الفعل والفاعل نحو قامت هند وان فصلت فلك الخيار في التذكير والتانيث نحو ضرب اليوم هند وان شئت قلت ضربت اليوم هند وكذلك في المؤنث الغير الحقيقي نحو طلعت الشمس وان شئت قلت طلعت الشمس هذا اذا كان الفعل مسندا الى المظهر وان كان مسندا الى المضمرة انث ابدا نحو الشمس طلعت وجمع التكسير كالمؤنث الغير الحقيقي تقول قام الرجال وان شئت قلت قامت الرجال والرجال قامت ويجوز فيه الرجال قاموا

ترجمہ : اور اگر ہو فاعل مؤنث حقیقی اور وہ (وہ فاعل ہے) کہ مقابلہ اس کے مذکر ہو حیوان میں سے تو مؤنث لایا جائے گا فعل ہمیشہ اگر نہ لائے تو فاصلہ درمیان فعل اور فاعل کے جیسے قامت هند اور اگر تو فاصلہ لائے پس واسطے تیرے اختیار ہے مذکر اور مؤنث لانے میں جیسے ضرب اليوم هند اور اگر تو چاہے تو کہہ ضربت اليوم هند اور اسی طرح مؤنث غیر حقیقی میں جیسے طلعت الشمس اور اگر تو چاہے تو کہہ طلعت الشمس یہ اس وقت ہے جب ہو فعل مسند اسم ظاہر کی طرف اور اگر ہو مسند اسم ضمیر کی طرف تو مؤنث لایا جائے گا ہمیشہ جیسے الشمس طلعت اور جمع مکسر مثل مؤنث غیر حقیقی کے ہے کہے تو قام الرجال اور اگر چاہے تو کہہ قامت الرجال اور الرجال قامت اور جائز ہے اس میں الرجال قاموا۔

تشریح : ضابطہ راجعہ : جو کہ فعل کی تذکیر و تانیث کے بارے میں ہے مصنف نے فاعل کی تین تسمیوں بتائی ہیں ① فاعل مؤنث حقیقی ② فاعل مؤنث غیر حقیقی ③ فاعل جمع مکسر

مؤنث حقیقی کی تعریف : وہ ہے کہ اس کے مقابلے میں جنس حیوان سے نہ موجود ہو جیسے امرأة اور ناقہ ۔

مؤنث غیر حقیقی کی تعریف : وہ ہے کہ اس کے مقابلے میں جنس حیوان سے نہ موجود نہ ہو جیسے شمس و ظلمت ۔

وان كان الفاعل سے وان شئت قلت ضربت اليوم هند تک فاعل مؤنث حقیقی کا بیان ہے جس کی دو صورتیں ہیں کہ فعل و فاعل کے درمیان فاصلہ ہو گا یا نہیں ۔

پہلی صورت : اگر فاصلہ نہ ہو تو فعل کو مؤنث لانا واجب ہے جیسے قامت هند، هند فاعل مؤنث حقیقی ہے یہاں پر فعل کو مؤنث لانا واجب ہے ۔

دوسری صورت : اگر فاعل مؤنث حقیقی ہو اور فعل فاعل کے درمیان فاصلہ ہو تو فعل کی تذکیر و تانیث میں اختیار ہے، فعل کو مذکر لانا بھی جائز ہے جیسے ضرب اليوم هند اور فعل کو مؤنث لانا بھی جائز ہے جیسے ضربت اليوم هند یا در کہیں ا کہ فاعل مؤنث حقیقی میں تعین ہے کہ فاعل مؤنث حقیقی اسم ظاہر ہو یا فاعل مؤنث حقیقی اسم ضمیر ہو۔

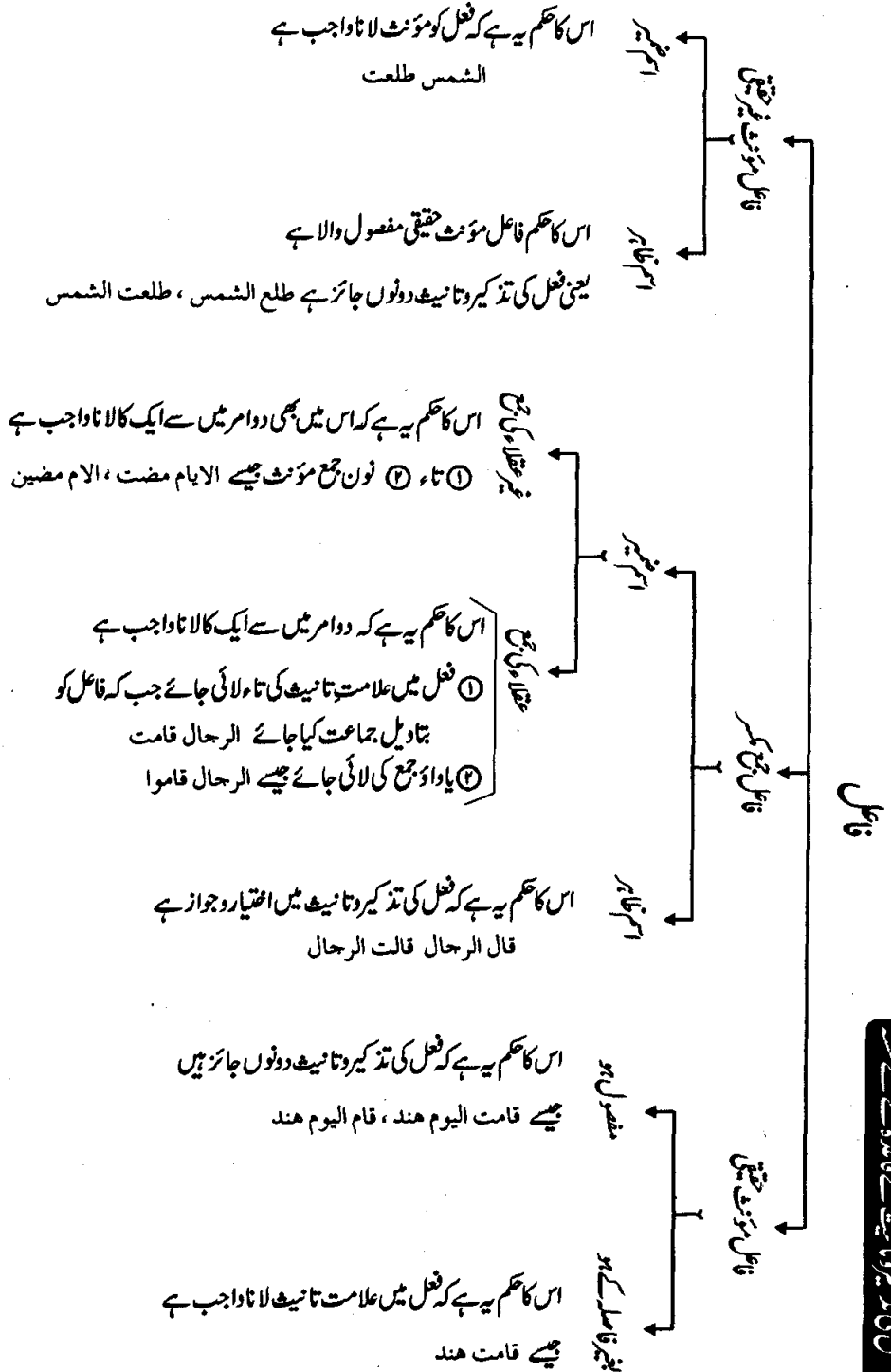

سوال : نعم هند اس میں فاعل مؤنث حقیقی ہے اور فاصلہ بھی نہیں لیکن پھر بھی فعل کو مذکر لایا گیا ہے تو آپکا ضابطہ کہاں گیا؟

جواب : یہاں پر ایک شرط پہلی صورت کیلئے مقدر ہے کہ فعل متصرف ہو اور آپ کی پیش کردہ مثال میں نعم فعل غیر متصرف ہے۔

سوال : اتی النعجة اس میں فاعل مؤنث حقیقی بغیر فاصلے کے ہے اور فعل بھی متصرف ہے لیکن اس کے باوجود مذکر لایا گیا ہے؟

جواب : یہاں پر ایک اور شرط بھی محذوف ہے کہ فاعل جنس انسان میں سے ہو اور النعجة یہ انسانوں میں سے نہیں۔

خلاصہ : یہ ہوا کہ فاعل مؤنث حقیقی کیلئے فعل کو مؤنث لانا واجب ہے جو کہ مشروط ہے تین شرطوں کے ساتھ۔

شرط ① فعل متصرف ہو شرط ② فاعل انسانوں میں سے ہو شرط ③ فعل اور فاعل کے درمیان فاصلہ نہ ہو۔

سوال : اس ضابطہ کی دلیل کیا ہے؟

جواب : اس ضابطہ کی دلیل یہ ہے کہ فاعل مؤنث قوی ہے جس کی تانیث اثر کرتی ہے فعل میں تب جا کر فعل کو مؤنث لانا واجب

ہوتا ہے اور جب فاصلہ آجائے تو فاصلے کی وجہ سے فاعل کی تانیث فعل میں سرایت نہیں کرتی۔

و كذلك في المؤنث فاعل مؤنث غیر حقیقی کے لئے فعل کی تذکیر تانیث کا بیان

فاعل مؤنث غیر حقیقی کی بھی دو صورتیں ہیں

پہلی صورت : فاعل مؤنث غیر حقیقی اسم ظاہر ہو تو اس کا حکم یہ ہے کہ فعل کی تذکیر و تانیث دونوں جائز ہیں جیسے طلعت الشمس

طلعت الشمس -

دوسری صورت : اگر فاعل مؤنث غیر حقیقی اسم ہو تو فعل کو مؤنث لانا واجب ہے جیسے الشمس طلعت -

سوال : اس ضابطہ کی دلیل کیا ہے؟

جواب : فاعل مؤنث غیر حقیقی کی دو حیثیتیں ہیں ① لفظ کے اعتبار سے مؤنث ہے ② معنی کے اعتبار سے مذکر ہے دونوں

حیثیتوں کا اعتبار کرتے ہوئے فعل کو مذکر و مؤنث لانا جائز ہے تاکہ دونوں پر عمل ہو جائے لیکن اگر فاعل مؤنث غیر حقیقی اسم ضمیر ہو تو

پھر فعل کو مؤنث لانا واجب ہے تاکہ راجع مرجع میں مطابقت ہو جائے۔

و جمع التکسیر کالمؤنث فاعل کی تیسری قسم فاعل جمع مکرر کا حکم بتانا چاہتے ہیں فاعل جمع مکرر کی بھی دو صورتیں ہیں۔

پہلی صورت : فاعل جمع مکرر اسم ظاہر ہو اس کا حکم مؤنث غیر حقیقی والا ہے یعنی فعل کو مذکر لانا بھی جائز ہے اور مؤنث لانا بھی جائز

ہے جیسے قام الرجال وقامت الرجال -

دوسری صورت : فاعل جمع مکرر اسم ضمیر ہو تو اس میں تفصیل ہے کہ اگر وہ جمع مکرر عقلاء کی جمع ہے تو دو امر میں سے ایک کا لانا

ضروری ہو جاتا ہے یا فعل کے ساتھ تالائی جائے یا او جمع لائی جائے جیسے الرجال قامت یا الرجال قاموا اور اگر جمع مکرر غیر عقلاء

کی جمع ہے تو اس میں تاء ساکنہ واحدہ یا نون جمع مؤنث کالانا ضروری ہوتا ہے جیسے الايام مضت الايام مضین۔

سوال : فاعل جمع مکسر کی پہلی صورت کی دلیل کیا ہے؟

جواب : فاعل جمع مکسر جماعت کی تاویل میں ہو سکتا ہے تو یہ لفظ کے اعتبار سے مؤنث اور معنی کے اعتبار سے مذکر تو دونوں کا اعتبار کرتے ہوئے مذکر مؤنث پڑھنا جائز ہے۔

سوال : فاعل جمع مذکر سالم کا صیغہ ہو تو اس کے فعل کو مؤنث لانا کیوں واجب ہے جیسے قرآن مجید میں آتا ہے اَمْسَتْ بِهٖ بَنُوۡ اِسْرَآئِیْلَ؟

جواب : کہ جمع مذکر سالم جماعت کی تاویل میں نہیں ہو سکتا کیونکہ اس میں مذکر کی علامت موجود ہے جو کہ واو ہے اور یہی وجہ ہے کہ جمع مذکر سالم کی اضافت اسمائے عدد کی طرف بھی جائز نہیں ہوتی۔

قولہ : ویجب تقدیم الفاعل علی المفعول اذا كانا مقصورین وخفت اللبس نحو ضرب موسیٰ عیسیٰ

ویجوز تقدیم المفعول علی الفاعل ان لم تخف اللبس نحو اکل الکمثریٰ یحییٰ و ضرب عمر ازید

ترجمہ : اور ضروری ہے مقدم کرنا فاعل کا مفعول پر جب ہوں دونوں اسم مقصور اور خوف ہو تجھے التباس کا جیسے ضرب موسیٰ عیسیٰ اور جائز ہے مقدم کرنا مفعول کا فاعل پر اگر خوف نہ ہو تجھے التباس کا جیسے اکل الکمثریٰ یحییٰ و ضرب عمر ازید۔

تشریح : ضابطہ خامسہ : فاعل کا اصل درجہ اور مرتبہ یہ ہے کہ فعل کے تمام معمولات میں سے مقدم ہو کیونکہ یہ فاعل فعل کی لفظاً بھی جزء ہے اور معنی بھی لیکن اگر کوئی مانع موجود نہ ہو تو پھر مفعول کو فاعل پر مقدم کرنا بھی جائز ہے مانع یہ ہے کہ جب فاعل اور مفعول پر اعراب لفظوں میں موجود نہ ہو اور فاعل اور مفعول کی تعیین پر قرینہ بھی موجود نہ ہو تو وہاں فاعل کو مفعول پر مقدم کرنا واجب ہے تاکہ التباس لازم نہ آئے جیسے ضرب موسیٰ عیسیٰ یہاں اعراب لفظوں میں نہیں ہے اور قرینہ بھی موجود نہیں ہے یہ دونوں اسم مقصور ہیں اس لئے فاعل کو مفعول پر مقدم کرنا واجب ہے اور اگر اعراب لفظوں میں موجود ہو یا تعیین پر قرینہ موجود ہو تو پھر تقدیم جائز ہے جیسے ضرب عمر ازید یہاں پر اعراب موجود ہے لہذا مفعول کو فاعل پر مقدم کیا گیا ہے اور اکل الکمثریٰ یحییٰ اس میں قرینہ موجود ہے فاعل مفعول کی تعیین پر اس لئے کہ فاعل یحییٰ تو بن سکتا ہے کمثریٰ نہیں یہاں پر بھی مفعول کی تقدیم فاعل پر کی گئی ہے۔

قولہ : ویجوز حذف الفعل حیث کانت قرینة نحو زید فی جواب من قال من ضرب

ترجمہ : اور جائز ہے حذف کرنا فعل کا جہاں موجود ہو قرینہ جیسے زید جواب میں اس شخص کے جو کہے من ضرب۔

تشریح : ضابطہ سادسہ : کا بیان ہے کہ اگر قرینہ موجود ہو تو فعل کا حذف کرنا جائز ہے جیسے کسی شخص نے کہا من ضرب اس

کے جواب میں کہا جائے زید، زید فاعل ہے جس کا فعل حذف ہے تقدیر عبارت یہ ہے ضرب زید جس پر قرینہ یہ ہے کہ جب سوالیہ کلام جملہ ہے تو جوابیہ کلام بھی جملہ ہونا ضروری ہے۔ حالانکہ یہ مفرد ہے اس سے معلوم ہوا کہ یہاں فعل محذوف ہے۔

سوال : ہو سکتا ہے کہ زید مبتدا ہو اور اس کے لئے قام خبر محذوف ہو؟

جواب : اس صورت میں جملہ کا محذوف ماننا لازم آئے گا اور قاعدہ ہے کہ حذف القلة اولی من حذف الکثرة۔

قولہ : وکذا یجوز حذف الفعل والفاعل معاً کنعم فی جواب من قال اقام زید

ترجمہ : اور اسی طرح جائز ہے حذف کرنا فعل اور فاعل (دونوں کا) ایک ساتھ جیسے نعم جواب میں اس شخص کے جو کہے اقام زید (کیا زید کھڑا ہے)۔

تشریح : ضابطہ سابعہ : کہ اگر قرینہ موجود ہو تو فعل اور فاعل دونوں کا اکٹھے حذف کرنا جائز ہے جیسے کوئی شخص سوال کرے اقام زید تو اس کے جواب میں کہا جائے گا نعم جس کے بعد فعل فاعل قام زید محذوف ہے۔

سوال : اس پر کیا قرینہ ہے کہ نعم کے بعد جملہ فعلیہ محذوف ہے جملہ اسمیہ زید قام کیوں محذوف نہیں؟

جواب : اس پر قرینہ سوالیہ کلام ہے کہ جب سوالیہ کلام جملہ فعلیہ ہے تو جوابیہ کلام بھی جملہ فعلیہ ہونا چاہیے کیونکہ جب تک کوئی مانع نہ ہو تو مطابقت اولی ہوا کرتی ہے۔

قولہ : وقد یحذف الفاعل ويقام المفعول مقامه اذا كان الفعل مجهولاً نحو ضرب زید وهو القسم الثانی

من المرفوعات

ترجمہ : اور کبھی کبھی حذف کیا جاتا ہے فاعل اور کھڑا کیا جاتا ہے مفعول کو اس کی جگہ جب فعل مجہول جیسے ضرب زید (مارا گیا زید) اور وہ قسم ثانی ہے مرفوعات کی۔

تشریح : ضابطہ ثامنہ : کبھی فاعل کو حذف کر دیا جاتا ہے اور مفعول کو اس کے قائم مقام ٹھہرا دیا جاتا ہے اور یہ اس وقت جائز ہے جبکہ صیغہ فعل مجہول کا ہو جیسے ضرب زید اس میں زید مفعول ہے جو فاعل کے قائم مقام ہے اور اس کو نائب فاعل کہتے ہیں تو کل تین صورتیں ہو جائیں گی۔ ① فقط فعل کا حذف اس کو اول نمبر پر بیان کیا گیا ہے ② فاعل اور مفعول دونوں کا حذف اس کو دوسرے نمبر پر بیان کیا ③ فقط فاعل کا حذف یہ بغیر قائم مقام کے جائز نہیں اس کو تیسرے نمبر پر بیان کیا گیا۔

فائدہ : فقط فاعل کا حذف پانچ مقامات کے علاوہ کسی مقام پر جائز نہیں ① ماقام الا زید جیسی ترکیب میں ② مصدر میں او اطعام فی یوم ذی مسغبة ③ فعل تعجب میں جیسے اسمع بهم و ابصر ④ فعل مجہول میں جیسے ⑤ تنازع الفاعلین

بحث تنازع الفعّلین

فصل: اذا تنازع الفعلان فی اسم ظاهر بعدهما ای اراد کل واحد من الفعلین ان یعمل فی ذلك الاسم فهذا انما یکون علی اربعة اقسام الاول ان یتنازعا فی الفاعلیة فقط نحو ضربنی واکرمنی زید الثانی ان یتنازعا فی المفعولیة نحو ضربت واکرمت زیداً الثالث ان یتنازعا فی الفاعلیة والمفعولیة ویقتضی الاول

الفاعل والثانی المفعول نحو ضربنی واکرمت زیداً الرابع عکسه نحو ضربت واکرمنی زید

ترجمہ : جس وقت جھگڑا کریں دو فعل ایسے اسم ظاہر میں جو ان دونوں کے بعد ہو یعنی ارادہ کرے ہر ایک ان دونوں فعلوں میں سے کہ وہ عمل کرے اس اسم میں پس یہ تنازع سوائے اس کے نہیں کہ چار قسم پر ہے اول یہ کہ تنازع کریں گے فاعل ہونے میں فقط جیسے ضربنی واکرمنی زید دوسرا یہ کہ تنازع کریں گے مفعول ہونے میں جیسے ضربت واکرمت زیداً تیسرا یہ کہ تنازع کریں گے فاعل اور مفعول ہونے میں تقاضا کرے گا پہلا فاعل کا اور دوسرا مفعول کا جیسے ضربنی واکرمت زیداً چوتھا اس کے برعکس ہے جیسے ضربت واکرمنی زید۔

تشریح : فاعل غیر تنازع فیہ کے احکامات سے فارغ ہونے کے بعد اب فاعل تنازع فیہ کو بیان کیا گیا ہے اور اس فصل میں تنازع الفعّلین کا مسئلہ بیان کیا جا رہا ہے جس میں پانچ درجات کا بیان ہوگا۔

درجہ اولیٰ تعریف تنازع درجہ ثانیہ تصویر تنازع درجہ ثالثہ اختلاف درجہ اولیٰ ودرجہ رابع اختلاف درجہ اولیٰ ودرجہ خامسہ در طرقت قطع تنازع، اس عبارت میں

درجہ اولیٰ: یعنی تعریف تنازع کا بیان ہے جب تنازع کریں دو فعل ایسے اسم ظاہر میں جو ان کے بعد واقع ہو یعنی اس اسم میں عمل کرنے کا دو فعلوں میں سے ہر ایک فعل یہ تقاضا کرے۔

سوال : تنازع جھگڑا کرنا یہ ذی روح چیز کا کام ہے جبکہ یہ دو فعل غیر ذی روح چیز ہیں تو ان کا تنازع کیسے ہو سکتا ہے؟

جواب : یہاں تنازع کا لغوی معنی مراد نہیں اصطلاحی معنی مراد ہے یعنی دو فعلوں کے بعد واقع ہونے والے اسم ظاہر میں دونوں کے لئے علی سبیل البدلیت معمول بننے کی صلاحیت ہو۔

سوال : تنازع بایں معنی شبہ فعل میں موجود ہے جیسے زید ضارب و مکرم بکرا تو پھر فعل کی کیوں تخصیص کی؟

جواب : فعل سے مراد عامل ہے۔

سوال : پھر العاملان کہہ دیتے؟

جواب : عمل کرنے میں چونکہ فعل اصل تھا اس لئے اس کو ذکر کیا ہے۔

سوال : تنازع تو دو فعل سے زیادہ میں بھی ہوا کرتا ہے جیسے حدیث میں ہے: تسبحون وتكبرون وتحمدون دبر كل صلوة ثلاثاً وثلاثين تو دو کی تخصیص تم نے کیوں کی ہے؟

جواب : دو فعلوں کا ذکر کرنا حصر کے لئے نہیں بلکہ اقل درجہ کا بیان ہے کہ تنازع کے لئے کم سے کم دو فعلوں کا ہونا ضروری ہے۔

سوال : اسم ظاہر کی تخصیص کی کیا وجہ ہے کیا اسم ضمیر میں تنازع نہیں ہو سکتا؟

جواب : ضمیر متصل میں تو تنازع ممکن نہیں اس لئے اسم ظاہر کی قید لگا دی۔

سوال : بعد ہما کی قید کیوں لگائی کیا اسم ظاہر شروع میں ہو یا درمیان میں تو تنازع نہیں ہو سکتا؟

جواب : جی ہاں اسم ظاہر اگر دونوں پر مقدم ہو یا دونوں کے درمیان ہو تو تنازع نہیں ہو سکتا کیونکہ وہ فعل اول کا معمول ہوگا۔

قوله : واعلم ان في جميع هذه الاقسام يجوز افعال الفعل الاول واعمال الفعل الثاني خلافا للفراء في الصورة الاولى والثالثة ان اعمل الثاني ودليله لزوم احد الامرین اما حذف الفاعل او الاضمار قبل الذكر

وكلاهما محظوران

ترجمہ : اور یہاں لیجئے کہ بے شک شان یہ ہے کہ ان تمام اقسام میں جائز ہے عمل دینا فعل اول کو اور عمل دینا فعل ثانی کو اختلاف ہے فراء کا صورت پہلی میں اور تیسری میں اگر عمل دیا جائے دوسرے کو اور دلیل اس کی لازم آتا ہے ایک چیز کا دو میں سے یا فاعل کو حذف کرنا یا اضمار قبل الذکر اور وہ دونوں ناجائز ہیں۔

تشریح : درجہ ثانیہ : تصویر تنازع اور تقسیم تنازع کی چار صورتیں ہیں۔

پہلی صورت : دونوں فعل فاعلیت کا تقاضا کریں۔

دوسری صورت : دونوں فعل مفعولیت کا تقاضا کریں۔

تیسری صورت : فعل اول فاعلیت کا تقاضا کرے اور فعل ثانی مفعولیت کا تقاضا کرے۔

چوتھی صورت : فعل اول مفعولیت اور فعل ثانی فاعلیت کا تقاضا کرے۔

درجہ ثالثہ : کا بیان ہے جو اختلاف جواز و عدم جواز کے بارے میں ہے جمہور نحاة کے نزدیک ان چاروں صورتوں میں پہلا فعل

کو عمل دینا بھی جائز ہے اور دوسرے فعل کو عمل دینا بھی جائز ہے علی سبیل البدلیۃ

لیکن فراء نحوی کے نزدیک پہلی اور دوسری صورت میں دوسرے فعل کو عمل دینا ناجائز ہے اس کی دلیل کہ پہلی صورت اور تیسری

صورت میں عمل دوسرے فعل کو دیا جائے تو دو خرابیوں میں سے ایک خرابی لازم آئے گی یا اضمار قبل الذکر یا حذف فاعل۔ اس لئے

پہلی اور تیسری صورت میں پہلے فعل کو عمل دیا جائے گا۔ دوسرے فعل کو عمل دینا جائز نہیں۔

جمہور نحاة کا جواب : جمہور نحاة اس کا جواب یہ دیتے ہیں کہ پہلی اور تیسری صورت میں دوسرے فعل کو عمل دیں گے اور پہلے فعل کے لئے ضمیر کریں گے باقی رہا آپ کا سوال کہ اضمار قبل الذکر لازم آتا ہے تو اس کا جواب یہ کہ اضمار قبل الذکر فاعل میں لازم آتا ہے اور فاعل چونکہ عمدہ ہے اور قاعدہ ہے کہ اضمار قبل الذکر عمدہ کا جائز ہوتا ہے۔

قوله: وهذا في الجواز واما الاختيار ففيه خلاف البصريين فانهم يختارون افعال الفعل الثاني اعتباراً للقرب والجوار والكوفيين افعال الفعل الاول مراعاة للتقديم والاستحقاق
ترجمہ : اور یہ اختلاف جواز میں لیکن پسندیدہ، پس اس میں بصریوں کا اختلاف ہے پس وہ (بصری حضرات) پسند کرتے عمل دینا فعل ثانی کو قرب اور پڑوس کا اعتبار کرتے ہوئے اور کوفی حضرات پسند کرتے عمل دینا فعل اول کو تقدیم اور استحقاق کی رعایت کرتے ہوئے۔

تشریح : وجہ رابعہ : کا بیان ہے کہ بصریین اور کوفیین کا اس بات میں اتفاق تھا کہ چاروں صورتوں میں علی سبیل البدلیۃ دونوں فعلوں کو عمل دینا جائز ہے لیکن اختلاف اس بات میں ہے کہ پہلے فعل کو عمل دینا مختار ہے یا دوسرے فعل کو۔
بصریین کا مذہب : دوسرے فعل کو عمل دینا مختار ہے بصریین کی دلیل اول
دلیل نقلی : جو قرآن مجید میں ہے اَتَوْنِي اُفْرِغْ عَلَيْهِ قَطْرًا اور هَاؤُمْ اَقْرُوْا وَاِكْتَابِيْهِ ۔
① دلیل عقلی : اگر فعل اول کو عمل دیا جائے تو عامل اور معمول میں اجنبی کا فاصلہ لازم آئے گا۔
② دلیل عقلی : الحق للقرب والجوار اور قریب چونکہ دوسرا فعل ہے اس لئے دوسرے فعل کو عمل دینا مختار ہے۔
کوفیین کا مذہب : پہلے فعل کو عمل دینا مختار ہے۔

اس کی عقلی دلیل الاول فالاول کیونکہ فعل اول پہلے ہے اس لئے اس کو عمل دینا مختار ہے اور چونکہ راجح مذہب بصریین کا تھا اس لئے مصنف ان کے مذہب کو مقدم کر دیا۔

قوله: فان اعملت الثاني فانظر ان كان الفعل الاول يقتضى الفاعل اضمرته في الاول كما تقول في المتوافقين ضربني واكرمني زيد وضرباني واكرمني الزيدان وضربوني واكرمني الزيدون وفي المتخالفين ضربني واكرمت زيداً وضرباني واكرمت الزيدين وضربوني واكرمت الزيدين
ترجمہ: پس اگر عمل دے تو ثانی کو کو پس دیکھ اگر فعل اول تقاضا کرتا ہے فاعل کا تو ضمیر لائے گا تو اس کی اول میں جیسا کہ کہے گا تو متوافقین میں ضربنی واكرمنى زيد

تشریح : بصریین کے مذہب پر قطع تنازع کی تفصیل ہے جس کی تین صورتیں بنتی ہیں۔

پہلی صورت : اگر دونوں فعل فاعلیت کا تقاضا کریں یا فعل اول فاعلیت کا تقاضا کرے تو عمل ہر حال میں دوسرے فعل کو دیں گے اور پہلے فعل کے لئے فاعل کی ضمیر کر دیں گے کیونکہ قطع تنازع کے تین طریقے تھے ① حذف ② اظہار ③ اضمار
حذف تو اس لئے نہیں کر سکتے کہ فاعل کا حذف بغیر قائم مقام ناجائز ہے اور اظہار بھی نہیں کر سکتے کیونکہ تکرار لازم آئے گا جو کہ قبیح ہے لہذا اضمار ہی متعین ہوا کہ باقی رہا یہ کہ اضمار قبل الذکر لازم آتا ہے اس کا جواب یہ ہے کہ وہ عمدہ میں جائز ہے۔

متوافقین کی مثال : ضربنی واکرمنی زید

متخالفین کی مثال : ضربنی واکرمت زید

قولہ : وان كان الفعل الاول يقتضى المفعول ولم يكن الفعلان من افعال القلوب حذف المفعول من الفعل الاول كما تقول في المتوافقين ضربت واکرمت زیداً وضربت واکرمت الزیدین وضربت واکرمت الزیدین وفي المتخالفين ضربت واکرمنی زیداً وضربت واکرمنی الزیدان وضربت واکرمنی الزیدون

ترجمہ : اور اگر فعل اول تقاضا کرے مفعول کا اور نہ ہوں دونوں فعل افعال قلوب میں سے تو حذف کر تو مفعول کو فعل اول سے جیسے کہ تو کہے گا متوافقین میں ضربت واکرمت زیداً..... الخ اور متخالفین میں ضربت واکرمنی زید..... الخ
تشریح : دوسری صورت : اگر پہلا فعل مفعول کا تقاضا کرے اور دو فعل جھگڑا کرنے والے افعال قلوب میں سے نہ ہوں تو ہر حال میں عمل دوسرے فعل کو دیں گے۔ خواہ متوافقین کی صورت میں ہو یا متخالفین کی اور پہلے فعل کے لئے مفعول کو محذوف مانیں گے دلیل قطع تنازع کے تین طریقے تھے حذف، اظہار، اضمار
اضمار تو اس لئے نہیں کر سکتے کہ اس سے اضمار قبل الذکر فضلہ کا لازم آئے گا جو کہ جائز نہیں اور اظہار بھی نہیں کر سکتے کہ تکرار لازم آئے گا جو کہ قبیح ہے لہذا حذف ہی متعین ہوا اور مفعول کا حذف یہ فضلہ کا حذف ہے جو کہ جائز ہے۔

متوافقین کی مثال : ضربت واکرمت زیداً

متخالفین کی مثال : ضربت واکرمنی زید

قولہ : وان كان الفعلان من افعال القلوب يجب اظهار المفعول للفعل الاول كما تقول حسبني منطلقاً وحسبتُ زیداً منطلقاً اذ لا يجوز حذف المفعول من افعال القلوب واضمار المفعول قبل الذکر هذا هو مذہب البصرین

ترجمہ : اور اگر ہوں دونوں فعل افعال قلوب میں سے تو واجب ہے فعل اول کے مفعول کو ظاہر کرنا جیسا کہ کہے گا تو حسبنی منطلقاً و حسبتُ زیداً منطلقاً اس لئے کہ نہیں جائز حذف کرنا مفعول کا افعال قلوب میں سے اور ضمیر کرنا مفعول کا پہلے ذکر کرنے اس (مفعول) کے یہ مذہب ہے بصریوں کا۔

تشریح : تیسری صورت : کہ پہلا فعل مفعول کا تقاضا کرے اور دو جھگڑا کرے والے فعل افعال قلوب میں سے ہوں وہ تو عمل دوسرے فعل کو دیں گے اور پہلے فعل کے لئے مفعول کو ظاہر کریں گے دلیل قطع تنازع کے تین طریقے تھے حذف، اظہار، اضمار حذف کرنا تو اس لئے غلط ہے کہ افعال قلوب کے دو مفعولوں میں سے ایک کا حذف کرنا جائز نہیں ہوتا اور اضمار بھی نہیں کر سکتے کہ اضمار قبل الذکر فضلہ کا لازم آئے گا یہ بھی جائز نہیں لہذا متعین ہوا اظہار تو پہلے کے لئے مفعول کو ظاہر کرنا واجب ہے حسبنی منطلقاً و حسبتُ زیداً منطلقاً۔

قولہ : واما ان اعملت الفعل الاول على مذهب الكوفيين فانظر ان كان الفعل الثانى يقتضى الفاعل اضمرت الفاعل فى الفعل الثانى كما تقول فى المتوافقين ضربنى واكرمنى زيدٌ وضربنى واكرمانى الزيدان وضربنى واكرمنى الزيدون وفى المتخالفين ضربت واكرمنى زيداً وضربت واكرمانى الزيدين وضربت واكرمنى الزيدين

ترجمہ : اور اگر عمل دے تو فعل اول کو کوئیوں کے مذہب پر پس دیکھ تو اگر دوسرا فعل تقاضا کرتا ہے فاعل کا تو ضمیر لائے گا تو فاعل کی دوسرے فعل میں جیسا کہ کہے گا تو متوافقین میں ضربنى واكرمنى زيدٌ..... الخ

قولہ : وان كان الفعل الثانى يقتضى المفعول ولم يكن الفعلان من افعال القلوب جاز فيه الوجهان حذف المفعول والاضمار والثانى هو المختار ليكون الملفوظ مطابقاً للمراد اما الحذف فكما تقول فى المتوافقين ضربت واكرمت زيداً وضربت واكرمت الزيدين وضربت واكرمت الزيدون وفى المتخالفين ضربنى واكرمت زيدٌ وضربنى واكرمت الزيدان وضربنى واكرمت الزيدون

ترجمہ : اور اگر فعل ثانی تقاضا کرے مفعول کا اور نہ ہوں دونوں فعل افعال قلوب میں سے تو جائز ہیں اس میں دو وجہیں حذف کرنا مفعول کا اور ضمیر لانا اور دوسری صورت ہی مختار ہے تاکہ ہو جائے ملفوظ مطابق مقصود کے لیکن حذف جیسا کہ تو کہے متوافقین میں ضربت واكرمت زيداً..... الخ

واما الاضمار فكما تقول فى المتوافقين ضربت واكرمته زيداً وضربت واكرمتهما الزيدين وضربت واكرمتهم الزيدين وفى المتخالفين ضربنى واكرمته زيدٌ وضربنى واكرمتهما الزيدان وضربنى واكرمتهم

الزیدون

ترجمہ : اور لیکن ضمیر کا لانا جیسا کہ تو کہے گا متوائفین میں ضربت واکرمته زیدا..... الخ اور متخالفین میں ضربتی واکرمته زید..... الخ

واما اذا كان الفعلان من افعال القلوب فلا بُدَّ من اظهار المفعول كما تقول حسبنی وحسبتهما منطلقین الزیدان منطلقاً وذلك لأنَّ حسبنی وحسبتهما تنازعا فی منطلقا واعملت الاول وهو حسبنی واطهرت المفعول فی الثانی فان حذف منطلقین وقلت حسبنی وحسبتهما الزیدان منطلقا یلزم الاقتصار علی احد المفعولین فی افعال القلوب وهو غیر جائز وان اضمرت فلا یخلوا من ان تضمر مفرداً وتقول حسبنی وحسبتهما ایاه الزیدان منطلقاً وحينئذ لا یكون المفعول الثانی مطابقاً للمفعول الاول وهو هُما فی قولك حسبتهما ولا یجوز ذلك او ان تضمر مشی وتقول حسبنی وحسبتهما ایاهما الزیدان منطلقاً وحينئذ یلزم عود الضمیر المشی الی اللفظ المفرد وهو منطلقا الذی وقع فیہ التنازع وهذا ایضاً لا یجوز واذالم یجز الحذف والاضمار كما عرفت وجب الاظهار

ترجمہ : اور لیکن جب دونوں فعل افعال قلوب میں سے ہوں تو پس ضروری ہے ظاہر کرنا مفعول کا جیسا کہ کہے گا تو حسبنی وحسبتہما منطلقین الزیدان منطلقا اور یہ اس لئے کہ حسبنی اور حسبتہما نے جھگڑا کیا منطلقا میں اور تو نے عمل دیا اول کو اور وہ حسبنی ہے اور تو نے ظاہر کیا مفعول کو ثانی میں پس اگر حذف کرے تو منطلقین کو اور کہے تو حسبنی وحسبتہما الزیدان منطلقا تو لازم آتا ہے اکتفاء کرنا دو مفعولوں میں سے ایک پر افعال قلوب میں اور یہ ناجائز ہے اور اگر ضمیر لائے تو پس نہیں خالی اس بات سے کہ ضمیر لائے گا تو مفرد کی اور کہے گا تو حسبنی وحسبتہما ایاه الزیدان منطلقا اور اس وقت نہیں ہوگا مفعول ثانی مطابق مفعول اول کے اور وہ ہما ہے تیرے قول حسبتہما میں اور یہ جائز نہیں اور یا ضمیر لائے گا تو تثنیہ کی اور تو کہے گا حسبنی وحسبتہما ایاهما الزیدان منطلقا اور اس وقت لازم آئے گا لو ثنا ضمیر تثنیہ کا مفرد لفظ کی طرف اور وہ منطلقا ہے جس میں تنازع واقع ہوا ہے اور یہ بھی جائز نہیں اور جب ناجائز ہے حذف کرنا اور ضمیر لانا جیسا کہ تو نے معلوم کر لیا تو واجب ہے ظاہر کرنا۔

تشریح : قطع تنازع کی تفصیل علی مذہب الکوفین کا بیان ہے یہاں پر بھی ما قبل کی طرح تین صورتیں بنیں گی کہ عمل ہر حال میں پہلے فعل کو دیا جائے گا اور دوسرے فعل کیلئے انتظام کیا جائے گا۔

پہلی صورت : کہ دوسرا فعل فاعل کا تقاضا کرے خواہ متوائفین کی صورت ہو یا متخالفین دوسرے فعل کے لئے ضمیر کی جائے گی

متوائفین کی مثال : ضربنی واکرمنی زید

متخالفین کی مثال : ضربت واکرمنی زید

دوسری صورت : دوسرا فعل مفعول کا تقاضا کرے اور دوسرا فعل جھگڑا کرنے والے افعال قلوب سے نہ ہوں تو عمل ہر حال میں پہلے فعل کو دیا جائے گا اور دوسرے فعل کیلئے مفعول۔

تیسری صورت : کہ دوسرا فعل مفعول کا تقاضا کرے اور وہ دوسرا فعل جھگڑا کرنے والے افعال قلوب میں سے ہوں تو عمل پہلے فعل کو دیا جائے۔ اور دوسرے فعل کے لئے مفعول کو ظاہر کرنا واجب ہوگا دلیل قطع تنازع کے تین طریقے تھے حذف، اظہار، اضمار حذف تو اس لئے ناجائز ہے کہ افعال قلوب کے دو مفعولوں میں سے ایک کا حذف لازم آئے گا جو کہ جائز نہیں دوسرا طریقہ اضمار یہ بھی جائز نہیں اس لئے کہ ضمیر مفرد کی کریں گے یا تشنیہ کی اگر ضمیر مفرد کی کریں تو افعال قلوب کے دو مفعولوں میں مطابقت نہ ہوگی اگرچہ راجع مرجع میں مطابقت ہوگی اور اگر ضمیر تشنیہ کی کریں تو راجع مرجع میں مطابقت نہ ہوگی اس لئے کہ مرجع مفرد ہے اور راجع ضمیر تشنیہ کی ہے باقی رہا ایک طریقہ اظہار کا وہ ہی متعین ہوا۔

بحث مفعول مالم یسم فاعله

فصل : مفعول مالم یسم فاعله وهو کل مفعول حذف فاعله وأقیم هو مقامه نحو ضرب زید وحکمہ فی توحید فعلہ وتثنیۃ وجمعہ وتذکیرہ وتانیثہ علی قیاس ما عرفت فی الفاعل ترجمہ : مفعول اس فعل یا شبہ فعل کا جس کا فاعل ذکر نہ کیا گیا اور وہ ہر وہ مفعول ہے کہ اس کے فاعل کو حذف کیا گیا ہو اور اس کو اس کے قائم مقام کھڑا کیا گیا ہو جیسے ضرب زید اور اس کا حکم اس کے فعل کے مفرد تشنیہ جمع مذکر مؤنث لانے میں اوپر قیاس کرنے اس چیز کے ہے جو آپ پہچان چکے ہیں فاعل میں۔

تشریح : مصنف مرفوعات کی پہلی قسم فاعل سے فارغ ہونے کے بعد مرفوعات کی دوسری قسم کو بیان کرنا چاہتے ہیں جس کی تعریف یہ ہے کہ ہر وہ مفعول جس کا فاعل حذف کیا گیا ہو اور اس کے مفعول کو اسکی جگہ ٹھہرایا گیا ہو۔

سوال : آپکی عبارت میں تضاد ہے لم یسم سے معلوم ہوتا ہے کہ اس کا فاعل ہوتا ہی نہیں اور لفظ حذف سے معلوم ہوتا ہے کہ وہ ہوتا تو ہے لیکن اس کو حذف کیا جاتا ہے؟

جواب : یہاں لم یسم بمعنی لم یذکر کے ہے۔

سوال : مفعول کو فاعل کی جگہ کیسے ٹھہرایا جاسکتا ہے اس لئے کہ فاعل اور مفعول میں بڑا فرق ہے کہ فاعل پر رفع اور مفعول پر

نصب اور اسی طرح فاعل میں قیام کا اعتبار ہوتا ہے اور مفعول میں وقوع کا؟

جواب : ہم مانتے ہیں کہ فاعل مفعول میں فرق ہوتا ہے لیکن فاعل کی جگہ مفعول کا واقع ہونا صرف اس اعتبار سے ہے کہ جو اسناد فاعل کی طرف تھی وہ مفعول کی طرف کردی جائے یہ بات ظاہر ہے کہ جب اسناد مفعول کی طرف ہوگی تو رفع بھی اس پر ہوگا۔

سوال : یہ تعریف دخول غیر سے مانع نہیں کہ انبت الربیع البقل میں الربیع پر صادق آتی ہے کیونکہ یہ اصل میں تھا انبت اللہ البقل فی الربیع لفظ اللہ جو فاعل تھا اس کو حذف کر کے اس کی جگہ مفعول کو ضمیر ادا کیا حالانکہ الربیع فاعل ہے لیکن نائب فاعل نہیں؟

جواب : ہماری مراد فاعل سے فاعل حقیقی نہیں بلکہ فاعل نحوی مراد ہے لہذا اس اعتبار سے ربیع فاعل بنے گا نائب فاعل نہیں۔

سوال : فاعلہ کی ہ ضمیر راجع ہے مفعول کی طرف جس کا مطلب یہ ہوا کہ فاعل مفعول کا ہوتا ہے حالانکہ فاعل فعل کا ہوتا ہے اس لئے فعل کی طرف نسبت کرنی چاہیے تھی؟

جواب : ادنی ملا بست اور تعلق کی بناء پر فاعل کی نسبت مفعول کی طرف کردی اس لئے فاعل کا فعل مفعول پر واقع ہوا کرتا ہے۔

سوال : اقیم کے بعد ہو ضمیر منفصل کیوں لائے ہو حالانکہ ضمیر منفصل کے ساتھ تاکید اس وقت لائی جاتی ہے جب ضمیر مرفوع متصل پر کسی شی کا عطف ڈالا جائے اور یہاں پر تو ضمیر مستتر پر کسی چیز کا عطف نہیں ڈالا گیا تو ضمیر منفصل سے تاکید کیوں لائی گئی ہے؟

جواب : ضمیر متصل کی تاکید ضمیر منفصل کے ساتھ اس لئے لائے تاکہ دو خرابیوں سے بچا جاسکے

پہلی خرابی : یہ تھی کہ اگر ہو ضمیر منفصل نہ لائے تو کوئی طالب علم یہ سمجھ سکتا تھا کہ مقامہ اقیم کا نائب فاعل ہے حالانکہ نائب فاعل اس میں ضمیر مستتر ہے۔

دوسری خرابی : یہ بھی ہو سکتی تھی کہ اقیم کی ضمیر فاعل کی طرف راجع ہے اس لئے کہ وہ قریب ہے اور ضابطہ ہے قریب کو چھوڑ کر بعید کی طرف ضمیر کو راجع نہیں کرنا چاہیے حالانکہ ان دونوں صورتوں میں کلام کا معنی غلط بنتا تھا اس لئے ضمیر منفصل سے تاکید لائی گئی ہے تاکہ ان دونوں وہموں کا ازالہ ہو جائے۔

و حکمہ فی تو حید فعلہ

مفعول مالم یم فاعلہ : چونکہ فاعل کا نائب ہے اسی وجہ سے اس کے فعل کے واحد، تثنیہ اور جمع کے لئے وہی ضابطہ ہے جو کہ فاعل کے لئے تھا یعنی نائب فاعل اگر اسم ظاہر ہو تو فعل ہمیشہ واحد لایا جائے گا اگر نائب فاعل اسم ضمیر ہو تو پھر فعل نائب فاعل کے مطابق لایا جائے گا اور اسی طرح نائب فاعل کے فعل کی تذکیر و تانیث بھی اسی قانون پر مبنی ہے جو قانون آپ فاعل کی مباحث میں پڑھ

چکے ہیں وہاں پر فاعل کی تین قسمیں تھیں یہاں پر نائب فاعل کی بھی تین قسمیں ہیں ① نائب فاعل مؤنث حقیقی ② نائب فاعل مؤنث غیر حقیقی ③ نائب فاعل جمع مکسر الی آخرہ۔

بحث المبتداء والخبر

فصل: المبتداء والخبر هُما اسمان مجردان عن العوامل للفظية احدهما مسندٌ اليه ويسمى المبتداء والثاني مسندٌ به ويسمى الخبر نحو زيدٌ قائمٌ والعامل فيهما معنويٌّ وهو الابتداء
ترجمہ: مبتداء اور خبر وہ دو ایسے اسم ہیں جو خالی ہوں عوامل لفظیہ سے ایک ان میں سے مسند الیہ ہوتا ہے اور نام رکھا جاتا ہے اس کا مبتداء اور دوسرا مسند بہ ہوتا اور نام رکھا جاتا ہے اس کا خبر جیسے زید قائم اور عامل ان دونوں میں معنوی ہے اور وہ ابتداء ہے۔
تشریح: مصنف اس فصل میں مرفوعات کی تیسری قسم مبتداء و چوتھی قسم خبر کو بیان کرنا چاہتے ہیں۔
مبتداء خبر کی تعریف: مبتداء خبر وہ دو اسم ہیں جو خالی ہوں عوامل لفظیہ سے ان میں سے ایک مسند الیہ ہوتا ہے جو کہ مبتداء ہوتا ہے اور دوسرا اسم مسند ہوتا ہے جو کہ خبر ہوا کرتا ہے جیسے زید قائم اور مبتداء اور خبر دونوں کا عامل معنوی ہوا کرتا ہے وهو الابتداء اور وہ عامل معنوی ابتداء ہے یعنی کلام کے شروع میں ہونا۔

سوال: مرفوعات کی ان دو قسم مبتداء خبر کو ایک فصل میں کیوں ذکر کیا جبکہ باقی اقسام کو علیحدہ علیحدہ فصل میں ذکر کیا اس کی وجہ کیا ہے؟

جواب: اس کی دو وجہ ہیں

پہلی وجہ: یہ ہے کہ مبتداء خبر ایک دوسرے کو لازم ملزوم ہیں کہ مبتداء خبر کے بغیر اور خبر مبتداء کے بغیر نہیں ہو سکتا۔

دوسری وجہ: یہ ہے کہ دونوں عامل میں شریک ہیں اس لئے کہ ان دونوں کا عامل معنوی ہوتا ہے۔

سوال: آپ نے کہا مبتداء خبر عامل لفظی سے مجرد ہوتے ہیں اور مجرد تحرید سے ہے جس کا معنی ہے خالی کرنا جس کا مطلب یہ ہوگا کہ مبتداء خبر کا عامل لفظی پہلے موجود ہوتا ہے پھر اس سے اس کو خالی کیا جاتا ہے حالانکہ مبتداء خبر کا عامل لفظی سرے سے ہوتا ہی نہیں؟

جواب: یہاں تحرید بمعنی عدم کے ہے یہ ذکر الخاص و ارادة العام کے قبیل سے ہے۔

سوال: بحسبک اللہ اس میں حسب مبتداء ہے لیکن عامل لفظی اس پر داخل ہے؟

جواب: عامل سے مراد وہ عامل ہے جو مؤثر فی المعنی ہونہ کہ زائدہ اور آپ کی پیش کردہ مثال میں عامل لفظی موجود ہے لیکن یہ

زائدہ ہے معنی میں اثر نہیں کرتا۔

سوال : آپ العوامل جمع کا لفظ لائے جس سے معلوم ہوتا ہے کہ مبتدأ تین یا تین سے زائد عاملوں سے خالی ہوا کرتا ہے ایک یا دو عامل داخل ہوں تو کوئی حرج نہیں؟

جواب : جمع پر الف لام جنسی داخل ہو تو جمعیت کا معنی باطل ہو جاتا ہے یہاں پر الف لام جنسی ہے۔

سوال : سوال کا حاصل یہ ہوا کہ تحرید یہ عدلی چیز ہے اور عدلی چیز مؤثر اور عامل نہیں بن سکتی؟

جواب : عوامل اثر کی علامت ہوتے ہیں نہ کہ مؤثر کیونکہ مؤثر تو متکلم ہوتا ہے۔

فائدہ : مبتدأ خبر کے عامل کے بارے میں اختلاف ہے لیکن مشہور یہ ہے کہ ان کا عامل معنوی ہوتا ہے بعض کے نزدیک مبتدأ کا عامل معنوی ہے لیکن خبر کا عامل مبتدأ ہوا کرتا ہے اور بعض کے نزدیک مبتدأ عامل ہے خبر میں اور خبر عامل ہے مبتدأ میں۔

قولہ : واصل المبتدأ ان یکون معرفة واصل الخبر ان یکون نكرة

ترجمہ : اور اصل مبتدأ میں یہ ہے کہ وہ معرفہ ہو اور اصل خبر میں یہ ہے کہ وہ نکرہ ہو۔

تشریح : مبتدأ اور خبر کی اصل بتا رہے ہیں

ضابطہ : مطلب یہ ہے کہ مبتدأ کی اصل یعنی وہ حالت مناسبہ جس پر مبتدأ کا ہونا مناسب ہے وہ یہ ہے کہ مبتدأ معرفہ ہو اس لئے کہ مبتدأ محکوم علیہ ہوتا ہے اور یہ بات ظاہر ہے کہ جب تک محکوم علیہ متعین اور معلوم نہ ہو تو اس پر حکم نہیں لگایا جاسکتا اور خبر کی اصل یعنی وہ حالت مناسبہ جس پر خبر کو ہونا چاہے وہ نکرہ ہے کیونکہ خبر محکوم بہ ہوا کرتی ہے اور محکوم بہ میں اصل نکرہ ہونا ہے۔

قولہ : والنكرة اذا وصفت جاز ان تقع مبتدأ نحو قوله تعالى 'وَلَعَبْدٌ خَيْرٌ مِّنْ مُّشْرِكٍ' وكذا اذا تخصصت بوجه آخر نحو 'أرجلٌ في الدار أم امرأة وما آخذٌ خیر منک وشراً آهراً ذاً نابٍ وفي الدار رجلٌ

وسلام عليك

ترجمہ : اور نکرہ جب اس کی صفت لائی جائے تو جاز ہے کہ ہو جائے مبتدأ جیسے اللہ تعالیٰ کا قول ہے 'وَلَعَبْدٌ خَيْرٌ مِّنْ مُّشْرِكٍ'

اور اسی طرح جب نکرہ تخصیص کیا جائے کسی اور وجہ سے جیسے 'أرجلٌ في الدار أم امرأة..... الخ

تشریح : اس عبارت میں مصنف یہ بتانا چاہتے ہیں کہ نکرہ بھی مبتدأ واقع ہو سکتا ہے لیکن جب کہ اس میں تخصیص پیدا ہو جائے اور وجہ تخصیص مصنف نے چھ بیان کئے ہیں اور وجوہ تخصیص میں سے۔

پہلی وجہ تخصیص : یہ ہے کہ نکرہ میں تخصیص ہو صفت کی وجہ سے اور صفت میں تعین ہے کہ خواہ مذکور ہو جیسے 'ولعبد مومن خیر من مشرک اس میں عبد نکرہ مخصصہ ہے جس میں تخصیص مومن کی صفت کی وجہ سے ہے یا صفت مقدر ہو جیسے 'الشمس منون

بدرہم ، منوان نکرہ مبتدا واقع ہو رہا ہے جس میں تخصیص صفت مقدر کی وجہ سے یا معنا جیسے تفسیر میں رجیل قائم معنی ہوتا ہے
رجل صغیر -

دوسری وجہ تخصیص : کہ نکرہ اس ہمزہ کے بعد جو ام متصلہ کے ساتھ واقع ہو رہا ہو جیسے ارجل فی الدار ام امرأۃ اس میں رجل
اور امرأۃ نکرہ مخصصہ ہے جس میں تخصیص متکلم کے علم کی وجہ سے ہے کیونکہ متکلم جانتا ہے کہ اس گھر میں ان دو میں سے ایک ضرور
ہے وہ ہمزہ اور ام کے ذریعے اس کی تعیین حاصل کرنا چاہتا ہے۔

تیسری وجہ تخصیص : کہ نکرہ تحت الشی واقع ہو جیسے ما احد خیر منک اس میں احد نکرہ مخصصہ مبتداء ہے جس میں تخصیص
عموم والے معنی کی وجہ سے حاصل ہوئی ہے۔

لیکن یاد رکھیں! نکرہ کی تخصیص تحت الشی کے ساتھ مختص نہیں بلکہ ہر وہ نکرہ جس میں عموم مقصود ہو خواہ وہ مقام اثبات میں ہو یا مقام
نفی میں تو وہ نکرہ مخصصہ ہو کر مبتدا بن سکتا ہے جیسے نمرۃ خیر من جرادة۔

چوتھی وجہ تخصیص : کہ یہ وہ نکرہ جس میں کسی صفت مقدرہ کی وجہ سے تخصیص آگئی ہو جیسے شر اھر ذانا ب۔

پانچویں وجہ تخصیص : یہ ہے کہ نکرہ پر خبر مقدم ہو جائے جیسے فی الدار رجل۔

چھٹی وجہ تخصیص : یہ ہے کہ ہر وہ نکرہ جو متکلم کی طرف نسبت کرنے سے خاص ہو جائے جیسے سلام علیک اس میں سلام نکرہ
مخصصہ مبتدا واقع ہو رہا ہے جس میں تخصیص آئی ہے متکلم کی طرف نسبت کرنے سے یہ سلام علیک اصل میں جملہ فعلیہ تھا پھر
جملہ فعلیہ سے عدول کر کے جملہ اسمیہ بنایا گیا جس طرح جملہ فعلیہ میں متکلم کی طرف نسبت تھی اسی طرح جملہ اسمیہ میں بھی متکلم کی
طرف نسبت ہوگی اس کا اصل تھا سلمت سلاماً علیک پھر جس طرح کہ ان افعال کو حذف کر کے مصادر کو ان جگہ ٹھہرا دیا جاتا
ہے دوام و تکرار کے معنی کو حاصل کرنے کے لئے یہاں پر بھی ایسے کیا گیا ہے۔

قولہ : وان كان احد الاسمين معرفة والاخر نكرة فاجعل المعرفة مبتداء والنكرة خبرا البتة كما مر وان

كانا معرفتين فاجعل ايهما شئت مبتداء والاخر خيرا نحو الله الهنا ومحمد نبينا و آدم ابونا

ترجمہ : اور اگر دو اسموں میں سے ایک معرفہ ہو اور دوسرا نکرہ تو پس بنا تو معرفہ کو مبتداء اور نکرہ کو خبر یقیناً جیسا کہ اوپر گزرا اور اگر
دونوں معرفہ ہوں پس بنا تو ان دونوں میں سے جس کو چاہے مبتداء اور دوسرے کو خبر جیسے الله الهنا ومحمد نبينا و آدم ابونا۔

اور اگر دونوں معرفہ ہوں اور دونوں تخصیص میں برابر ہوں تو جس کو بھی مبتدا بنانا چاہو اس کو مقدم کر کے مبتدا بنا دیا جائے کیونکہ
ان میں سے ہر ایک کے اندر مبتدا ہونے کی صلاحیت ہے اور دوسرے کو خبر بنا دیا جائے۔

تشریح : سوال : مصنف کی عبارت سے معلوم ہوتا ہے کہ اگر دو معرفہ ہوں تو ان دونوں میں سے جس کو چاہو مبتدا بناؤ اور

آپ نے یہ شرط لگا دی کہ جس کو مبتدا بنا نا چاہو اس کو مقدم کر کے مبتدا بناؤ اس کی کیا وجہ ہے؟
 جواب : عبارت کا مطلب صحیح نہیں بن سکتا اس لئے کہ یہ اپنی جگہ ضابطہ مسلم ہے کہ اگر مبتدا خبر دونوں معرفہ ہوں تو مبتدا کو خبر پر مقدم کرنا واجب ہوتا ہے اسی لئے یہ شرط لگا دی کہ جس کو بھی مبتدا بنا نا چاہو اسی کو مقدم کر کے مبتدا بنا دیا جائے یعنی بشرط تقدیمہ۔

قوله : وقد يكون الخبر جملة اسمية نحو زيدٌ ابوه قائمٌ او فعلية نحو زيدٌ قام ابوه او شرطية نحو زيدٌ ان جاءني فاكرمته او ظرفية نحو زيدٌ خلفك عمرو في الدار
 ترجمہ : اور کبھی کبھی ہوتی ہے خبر جملہ اسمیہ جیسے زید ابوہ قائم یا فعلیہ جیسے زید قام ابوہ یا شرطیہ جیسے زید ان جاءني فاکرمته یا ظرفیہ جیسے زید خلفك عمرو في الدار۔

تفہیم : مبتدا خبر کے احکامات چل رہے تھے ایک حکم خبر کا یہ ہے کہ جس طرح مبتدا کی خبر مفرد بھی ہوتی ہے اسی طرح مبتدا کی خبر جملہ بھی ہوتی ہے اس لیے جس طرح مبتدا پر مفرد سے حکم لگایا جاسکتا ہے اسی طرح جملہ سے بھی لگایا جاسکتا ہے لیکن لفظ قد لا کر اشارہ کر دیا خبر میں اصل مفرد ہونا ہے کیونکہ خبر میں اصل یہ ہے کہ اس کا ربط اور تعلق ہو مبتدا کے ساتھ اور یہ بات ظاہر ہے کہ یہ ربط مفرد میں ہو سکتا ہے جملہ میں نہیں کیونکہ جملہ خود ہی کامل اور تام ہوتا ہے جس میں دوسرے اسم کی احتیاجی بالکل نہیں ہوتی بعنوان دیگر یوں کہا جاسکتا ہے کہ خبر کا اصل مفرد ہونا اس لئے ہے کہ اس کا تعلق اور ربط ہوتا ہے بلا واسطہ مبتدا کے ساتھ بخلاف جملہ کہ اس کے ربط کے لئے ضمیر اور عائد کی ضرورت ہوتی ہے۔

جملہ خبریہ کی چار قسمیں ہیں: ① جملہ اسمیہ ② جملہ ظرفیہ ③ جملہ فعلیہ ④ جملہ شرطیہ، یہ چاروں قسم مبتدا کی خبر واقع ہو سکتے ہیں۔

① جملہ اسمیہ خبر واقع ہو جیسے : زید ابوہ قائم۔

② جملہ فعلیہ خبر واقع ہو جیسے : زید قام ابوہ۔

③ جملہ شرطیہ خبر واقع ہو جیسے : زید ان جاءني فاکرمته۔

④ جملہ ظرفیہ خبر واقع ہو جیسے : زید خلفك وعمرو في الدار۔

قوله : والظرف متعلق بجملة عند الاكثر وهي استقر مثلا تقول زيدٌ في الدار تقديره زيدٌ استقر في

الدار

ترجمہ : اور ظرف متعلق ہوتی ہے ساتھ جملہ کے اکثر کے ہاں اور وہ جملہ استقر ہے مثلاً آپ کہیں گے زید فی الدار اس کی

اصل ہے زیدن استقر فی الدار یعنی زید ثابت ہے (مستقر ہے) دار میں۔

تشریح : خبر جب ظرف ہو خواہ ظرف زمان ہو جیسے القيام ليلة القدر یا ظرف مکان جیسے زید اما مک یا جار مجرور جیسے زید فی الدار تو اکثر یعنی بصریین کا مذہب یہ ہے کہ جملہ فعلیہ کو مقدر مانتے ہیں اور بعض نحوی شبہ فعل کو محذوف مانتے ہیں۔
مذہب اول کی دلیل : یہ ہے کہ ظرف معمول ہوتا ہے جس کے لئے عامل کی ضرورت ہے اور عمل میں اصل چونکہ فعل ہوتا ہے لہذا جب عامل کو مقدر ماننا ہے تو عامل اصل یعنی فعل کو مقدر ماننا چاہیے۔

دوسرے مذہب کی دلیل : یہ ہے کہ یہ ظرف خبر ہے اور خبر میں اصل مفرد ہونا ہے اور یہ بات ظاہر ہے کہ شبہ فعل کو مقدر ماننے کی صورت میں تو خبر مفرد ہو سکتی ہے اور جملہ فعلیہ ہونے کی صورت میں نہیں لیکن راجح پہلا مذہب ہے و وجہ ترجیح یہ ہے کہ قول اول کی دلیل باعتبار معمولیت ظرف کے ہے۔

اور قول ثانی کی دلیل باعتبار خبریت ظرف کے ہے اور چونکہ معمولیت اصل ہے جو کسی حال میں جدا نہیں ہو سکتی بخلاف خبریت کے یہ عارضی چیز ہے جو کہ جدا ہو جاتی ہے لہذا راجح پہلا قول ہوا۔

قوله : ولا بد فی الجملة من ضمیر يعود الی المبتداء كالهاء فی مامر

ترجمہ : اور ضروری ہے جملہ میں ایسی ضمیر جو لوٹے مبتداء کی طرف جیسے ہو ضمیر اس مثال میں جو گزر چکی ہے۔

تشریح : سوال : مصنف کو چاہے تھا کہ ضمیر کی جگہ عائد کا لفظ لاتے جس طرح صاحب کافیہ نے کیا ہے تاکہ یہ عائد کی تمام قسموں کو شامل ہو جاتا؟

جواب : کیونکہ عائد میں سے ضمیر اصل تھی اس لئے اس کو ذکر کر دیا۔

سوال : خبر جب جملہ ہو تو اس میں عائد کا ہونا کیوں ضروری ہے؟

جواب : جملہ کامل اور تام ہونے کی وجہ سے مستقل ہوتا ہے کسی کے ساتھ تعلق نہیں رکھتا تو اس کا مبتداء کے ساتھ تعلق جوڑنے کے لئے عائد کا لانا ضروری ہے اور عائد کی چند قسمیں ہیں۔

① ضمیر جیسا کہ مثالوں میں سے گزر چکا ہے۔

② الف لام جیسے : نعم الرجل ابو بکر

③ اسم ظاہر کا ضمیر کی جگہ ہونا جیسے : الْحَاقَّةُ مَا الْحَاقَّةُ -

④ خبر مفسرہ جیسے : قُلْ هُوَ اللَّهُ أَحَدٌ -

⑤ اسم اشارہ جیسے : وَكِبَاسُ التَّقْوَىٰ ذَٰلِكَ خَيْرٌ -

⑥ خبر کا مبتداء کے عین ہونا جیسے حدیث افضل ما قلته انا والنبیون من قبلی لا اله الا الله تو عائد کی یہ چھ قسمیں ہوئیں۔

قولہ: ويجوز حذفه عند وجود قرينة نحو السمن منوان بد رهم والبُرُّ الكر بستين درهماً
ترجمہ: اور جائز ہے حذف کرنا اس ضمیر کا بوقت موجود ہونے قرینہ کے جیسے السمن منوان بد رهم اور والبُرُّ الكر بستين
درهماً۔

تشریح: اگر قرینہ موجود ہو تو ضمیر رابط کا حذف کرنا بھی جائز ہے جیسے السمن منوان بد رهم البر الكر بستين درهماً میں
منه رابط محذوف ہے جس پر قرینہ یہ ہے کہ بالبح اس وقت گہوں کا رخ بتا رہا ہے نہ کہ کسی اور چیز کا۔

قولہ: وقد يتقدم الخبر على المبتداء نحو في الدار زيد ويجوز للمبتداء الواحد اخبار كثيرة نحو زيد عالم
فاضل عاقل

ترجمہ: اور کبھی کبھی مقدم ہو جاتی ہے خبر مبتداء پر جیسے فی الدار زید اور جائز ہیں ایک مبتداء کے لئے بہت سی خبریں جیسے زید
عالم فاضل عاقل وغیرہ۔

تشریح: مبتداء خبر کے احکامات میں سے ایک حکم یہ ہے کہ کبھی کبھی خبر کو مبتداء پر مقدم کیا جاتا ہے جیسے فی الدار زید میں اور
یہاں لفظ قد تقلیل کے لئے لا کر یہ مسئلہ بتا دیا کہ خبر میں اصل یہ ہے کہ مبتداء سے مؤخر ہو اور مبتداء میں اصل یہ ہے کہ مبتداء مقدم ہو اور
خبر کا تقدم دو قسم پر ہے ① جائز ② واجب

اگر مبتداء مکرر ہو تو اس وقت خبر کا تقدم واجب ہوتا ہے اور اگر معرفہ ہو تو خبر کا تقدم جائز ہوتا ہے۔

ويجوز للمبتدأ الواحد اخباراً كثيرة

ایک مبتداء کے لئے اخبار متعدد ہو سکتی ہیں اس لئے کہ محکوم علیہ پر متعدد حکم لگائے جاسکتے ہیں جس میں عقلی طور پر چار احتمال ہیں۔

① تعدد المبتدأ مع تعدد الخبر یہ صورت بہت ہی پائی جاتی ہے اس لئے اس سے بحث کرنا مقصود ہی نہیں۔

② توحد المبتدأ مع توحد الخبر اس صورت کی بحث اب تک چلی آئی ہے۔

③ تعدد المبتدأ مع توحد الخبر یہ صورت محض عقلی ہے خارج میں نہیں پائی جاتی۔

④ توحد المبتدأ مع تعدد الخبر۔

اس مقام میں اسی صورت کا بیان ہے اس کی پھر تین صورتیں ہیں

① تعدد بحسب اللفظ والمعنى جميعاً یہ صورت پائی جاتی ہے۔

② تعدد بحسب اللفظ فقط یعنی جس میں الفاظ متعدد ہوں معنی ایک ہو یہ صورت بھی پائی جاتی ہے۔

③ تعدد بحسب المعنى فقط یعنی معنی کے اندر تعدد لفظ ایک ہو یہ صورت نہیں پائی جاتی۔

قوله وقد تعدد الخبير النح كاتبه

تعميم دوم

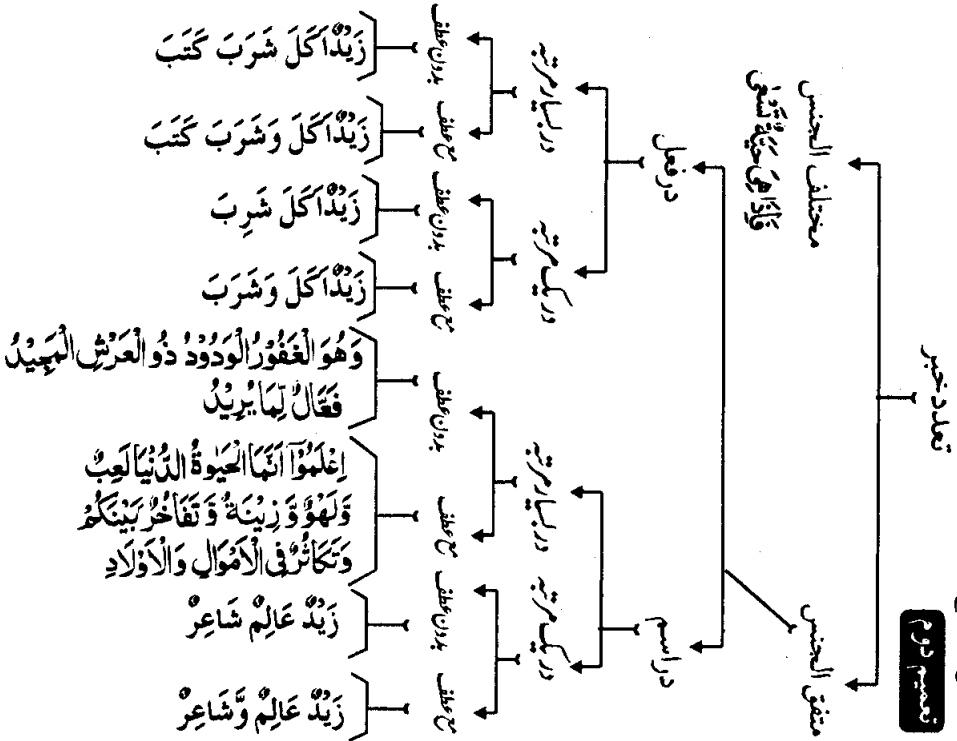

تعميم اول

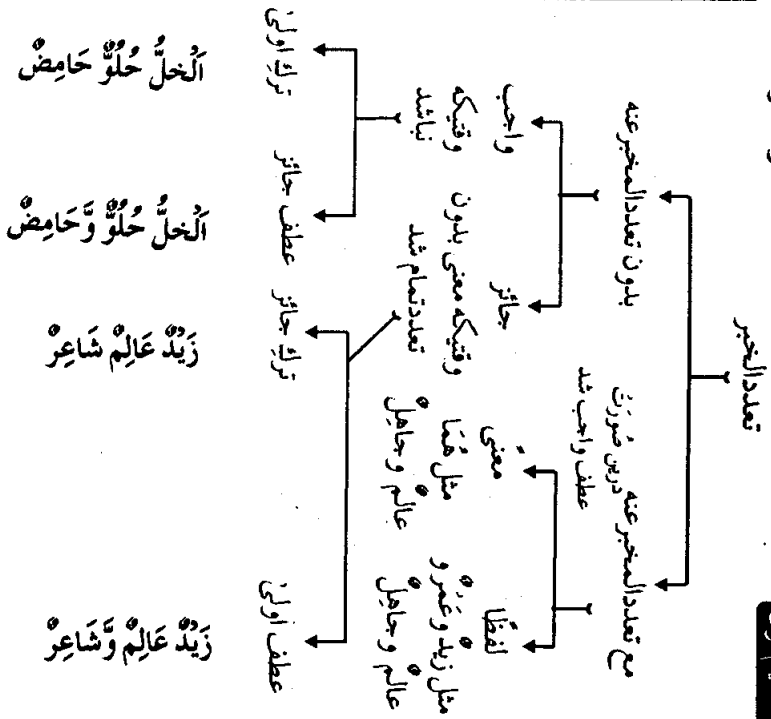

پہلی دو صورتوں کی پھر دو صورتیں ہیں۔

① حرف عطف کے ذریعے۔

② بغیر عطف کے ذریعے جیسے زید عالم عاقل فاضل وهذا حلو حامض اس جگہ اس صورت کو ذکر کیا جو حرف عطف کے بغیر ہو باقی کو ذکر کرنے کی ضرورت نہیں تھی۔

قولہ : واعلم ان لهم قسما آخر من المبتداء ليس مسندا اليه وهو صفة وقعت بعد حرف النفي نحو ما قائم زيدا او بعد حرف الاستفهام نحو اقامت زيدا بشرط ان ترفع تلك الصفة اسما ظاهرا نحو ما قائم ن الزيدان واقام ن الزيدان بخلاف ما قائمان الزيدان

ترجمہ : اور جان لیجئے بے شک ان نحویوں کے لئے ایک اور قسم ہے مبتداء کی وہ نہیں ہوتا مسند الیہ اور وہ وہ صیغہ صفت ہے جو واقع ہو حرف نفی کے بعد جیسے ما قائم زید یا حرف استفہام کے بعد جیسے اقامت زید شرط یہ ہے کہ رفع دے یہ صیغہ صفت اسم ظاہر کو جیسے ما قائم الزیدان یا اقامت الزیدان بخلاف ما قائمان الزیدان کے۔

تشریح : مبتدا کی قسم ثانی کو بیان کر رہے ہیں مبتدا کی قسم اول جو ہمیشہ مسند الیہ ہوتا ہے لیکن مبتدا کی قسم ثانی جو مسند ہوتا ہے اس کی تعریف وہ صیغہ صفت کا جو حرف نفی یا حرف استفہام کے بعد واقع ہو بشرطیکہ اسم ظاہر کو رفع دینے والا ہو۔

حرف نفی کے بعد کی مثال : ما قائم الزیدان ۔

حرف استفہام کے بعد کی مثال : اقامت الزیدان ۔

ان میں قائم صیغہ صفت کا اپنے بعد والے اسم ظاہر کو رفع دے رہا ہے جو کہ مسند الیہ ہے اور فاعل ہے۔

سوال : ہو سکتا ہے کہ قائم خبر مقدم ہو اور الزیدان مبتدا مؤخر ہو؟

جواب : یہ ترکیب ہرگز نہیں ہو سکتی کیونکہ اس صورت میں قائم کے اندر ضمیر واحد کارجع ہونا لازم آئے گا الزیدان تشبیہ کی طرف جو کہ قطعاً جائز نہیں۔

سوال : آپ نے صیغہ صفت کے مبتدا ہونے کے لئے شرط لگائی ہے کہ اسم ظاہر کو رفع دینے والا ہو حالانکہ اَرَاغِبُ اَنْتَ مِنْ رَاغِبٍ صیغہ صفت کا اسم ضمیر کو رفع دے رہا ہے؟

جواب : اسم ظاہر سے مراد یہ ہے کہ ضمیر مستتر نہ ہو باقی رہی ضمیر بارزہ اسی میں سے داخل ہے۔

فائدہ : صیغہ صفت جو حرف نفی اور حرف استفہام کے بعد واقع ہوتا ہے اس کے بعد اسم ظاہر ہو اس میں تین صورتیں ہیں۔

پہلی صورت : صیغہ صفت اپنے ما بعد والے اسم ظاہر کے مطابق نہ ہو جیسے ما قائم الزیدان ما قائم الزیدون پہلی صورت کا حکم

یہ ہے کہ صیغہ صفت کا مبتدا ہونا واجب ہے۔

دوسری صورت : کہ صیغہ صفت اپنے مابعد والے اسم ظاہر کے مطابق ہو مفرد ہونے میں جیسے اقامت زید ما قائم زید اس کا حکم یہ ہے کہ یہاں دونوں صورتیں جائز ہیں صیغہ صفت کو اسم ظاہر میں رفع دینے کا لحاظ کیا جائے گا تو صیغہ صفت کو مبتدا بنایا جائے گا اور اگر ضمیر میں رفع ہونے کا لحاظ کیا جائے گا تو خبر بنایا جائے گا۔

تیسری صورت : کہ صیغہ صفت اپنے مابعد والے اسم ظاہر کے موافق اور مطابق ہو تثنیہ جمع ہونے میں اس تیسری صورت کا حکم یہ ہے کہ صیغہ صفت کا خبر ہونا متعین اور واجب ہے اور مابعد والا اسم مبتدا ہوگا ہمیشہ جیسے اقامت الزیدان ما قائمون الزیدون اس کی وجہ یہ ہے کہ ہم نے شرط لگائی تھی صیغہ صفت اسم ظاہر کو رفع دے اور اس صورت میں صیغہ صفت اسم ظاہر کو رفع نہیں دے رہا اس لئے اگر اسم ظاہر کو رفع دیتا تو صیغہ صفت واحد ہی لایا جاتا جیسا کہ قاعدہ فاعل کی بحث میں گزر چکا ہے۔

بحث خبر اِنَّ وَاخواتِهَا

فصل: خبر اِنَّ وَاخواتِهَا وَهِيَ اَنَّ وَكَاَنَّ وَلِيَكَنَّ وَكَلَيْتَ وَكَلَعَلَّ فَهَذِهِ الْحُرُوفُ تَدْخُلُ عَلَى الْمَبْتَدَاءِ وَالْخَبَرِ فَتَنْصِبُ الْمَبْتَدَاءَ وَيَسْمُوں اِسْمَ اِنَّ وَتَرْفَعُ الْخَبَرَ وَيَسْمُوں خَبْرًا

ترجمہ : خبر اِنَّ اور اس کے تشابہات کی اور اَنَّ وَاَنَّ الخ ہیں پس یہ حروف داخل ہوتے ہیں مبتداء اور خبر پر پس نصب دیتے ہیں مبتداء کو اور نام رکھا جاتا ہے اس کا اسم اِنَّ کا اور رفع دیتے ہیں خبر کو اور نام رکھا جاتا ہے اس کا خبر اِنَّ کی۔

قولہ : فخبر اِنَّ هو المسند بعد دخولها نحو اِنَّ زَيْدًا قائم و حكمه في كونه مفردًا او جملة او معرفة او نكرة كحكم خبر المبتداء ولا يجوز تقديم اخبارها على اسمائها الا اذا كان ظرفًا نحو اِنَّ في الدار زَيْدًا لمجال التوسع في الظروف

ترجمہ : پس خبر اِنَّ کی وہ ہے جو مسند ہو (اِنَّ) کے داخل ہونے کے بعد جیسے اِنَّ زَيْدًا قائم اور حکم اس خبر کا اس کے مفرد یا جملہ یا معرفہ یا نکرہ ہونے میں مثل حکم خبر مبتداء کے ہے اور نہیں ہے جائز مقدم کرنا ان کی خبروں کو ان کے اسموں پر مگر جس وقت ہو وہ خبر ظرف جیسے اِنَّ في الدار زَيْدًا بوجہ توسع في الظروف کے۔

تشریح : مصنف مبتداء اور خبر کے بیان کے بعد مرفوعات کی پانچویں قسم حروف مشبہ بالفعل کی خبر کو بیان کر رہے ہیں یہ حروف مشبہ بالفعل مبتداء اور خبر پر داخل ہوتے ہیں جن کا عمل یہ ہوتا ہے کہ مبتدا کو نصب دیتے ہیں اور اس کو ان کا اسم کہا جاتا ہے اور خبر کو رفع دیتے ہیں اور اس کو خبر کہا جاتا ہے۔

فائدہ : ان حروف کی مشابہت ہے فعل کے ساتھ چار چیزوں میں

① صیغۂ مشابہت ہے جیسے : ان فر کی طرح الی آخرہ ۔

② صورت میں جس طرح فعل ثلاثی ہوتا ہے رباعی ہوتا ہے یہ حروف مشبہ بالفعل بھی ایسے ہوتے ہیں اِنَّ ، اَنَّ ، كَأَنَّ ، لیت ، لکن یہ ثلاثی مجرد ہیں اور لعل رباعی مجرد ہے۔

③ معنا ان کا معنی فعل کی طرح ہوتا ہے جیسے ان ان حقیقت کے معنی میں اور لکن استدرکت کے معنی میں لعل ترجیح کے معنی میں اور لیت تمنیت کے معنی میں کان تشبہت کے معنی میں۔

④ عملاً مشابہت ہے جس طرح فعل متعدی ایک اسم کو رفع اور دوسرے کو نصب دیتا ہے اسی طرح یہ بھی ایک اسم کو رفع اور دوسرے کو نصب دیتے ہیں البتہ فعل کا عمل اصلی اور ان کا عمل فرعی ہے تو عمل اصلی اور عمل فرعی میں فرق کرنے کے لئے فعل پہلے اسم کو رفع اور دوسرے کو نصب اور یہ حروف پہلے کو نصب اور دوسرے کو رفع دیتے ہیں۔

فخبر ان هو المسند بعد دخولها نحو ان زیداً قائم حرف مشبہ بالفعل کی خبر کی تعریف ان کی خبر مسند ہوتی ہے بعد داخل ہونے ان حروف کے۔

سوال : یہ تعریف تو بالکل غلط ہے کسی پر صادق نہیں آتی جیسے ان زید قائم ، قائم پر تمام حروف مشبہ بالفعل داخل نہیں بلکہ ایک داخل ہے اور آپ نے یہ کہا کہ ان تمام حروف کے داخل ہونے کے بعد وہ خبر مسند ہوتی ہے؟

جواب : هذه الحروف سے پہلے مضاف لفظ احد محذوف ہے اب معنی یہ ہوگا کہ حروف مشبہ بالفعل میں سے کسی ایک حرف کے داخل ہونے کے بعد وہ مسند ہوتی ہے۔

سوال : اخوات جمع ہے احت کی جس کا معنی ہوتا ہے بہن یہ تو ذوی العقول کے لئے ہوتی ہے جب کہ یہ حروف مشبہ بالفعل ذوی العقول میں سے نہیں تو اخوات کا لفظ کیوں لائے؟

جواب : یہاں پر اخوات بمعنی امثال اور مشابہت کے ہے اور چونکہ حروف بتاویل کلمہ مؤنث ہوا کرتے ہیں اس لئے یہاں اخوات جمع مؤنث لائے جمع مذکر اخوة نہیں لائے۔

و حکمہ فی کونہ مفردا اور جملة او معرفہ اونکرہ

حروف مشبہ بالفعل کی خبر کا حکم مفرد اور جملہ ہونے میں اور اسی طرح معرفہ و نکرہ ہونے میں مبتدا کی خبر کی طرح ہے یعنی جس طرح مبتدا کی خبر معرفہ اور نکرہ وغیرہ ہوتی ہے اسی طرح ان حروف کی خبر جملہ بھی ہوتی ہے اور مفرد بھی معرفہ بھی ہوتی ہے اور نکرہ بھی پھر جملہ کی صورت جس طرح مبتدا کی خبر جملہ اسمیہ بھی ہوتی ہے اور جملہ فعلیہ بھی اور جملہ شرطیہ بھی اور جملہ ظرفیہ بھی تو اسی طرح اسی کی

خبر بھی اور جس طرح خبر کے جملہ ہونے کی صورت میں عائد کا ہونا ضروری ہے اسی طرح حروف مشبہ بالفعل کی خبر جملہ ہو تو اس میں بھی عائد کا ہونا ضروری ہے جس طرح مبتدا کی خبر واحد اور متعدد بھی ہو سکتی ہے مثبت بھی اور منفی بھی اسی طرح ان حروف کی خبر بھی۔

ولا يجوز تقديم اخبارها على اسمائها

یہ سوال مقدر کا جواب ہے۔

سوال : جب حروف مشبہ بالفعل کی خبر کا حکم مبتدا کی خبر کی طرح ہے تو جس طرح مبتدا کی خبر کا مبتدا پر مقدم ہونا جائز ہے اسی طرح حروف مشبہ بالفعل کی خبر کا بھی اسم پر مقدم ہونا جائز ہونا چاہیے تھا حالانکہ یہ جائز نہیں؟

جواب: حروف مشبہ بالفعل کی خبر کا مقدم ہونا اس لئے ناجائز ہے کہ یہ حروف عامل ہونے میں ضعیف ہیں اور عامل ضعیف اپنی ترتیب سے عمل کرتا ہے جب ترتیب بدل جائے تو عامل ضعیف کا عمل باطل ہو جاتا ہے نیز عمل اصلی اور عمل فرعی میں فرق بھی ختم ہو جائے گا اس لئے قاعدہ بنا دیا کہ حروف مشبہ بالفعل کی خبر اس کے اسم پر ہرگز مقدم نہیں ہو سکتی۔

الا اذا كان ظرفاً لاسم من متشبه به في حروف مشبہ بالفعل کی خبر مقدم ہونا جائز نہیں مگر جس وقت خبر ظرف ہو تو پھر جائز ہے یاد رکھیں! اگر اسم معرف ہو تو پھر خبر کا مقدم ہونا جائز ہوگا جیسے ان فسی الدار زیذا اور اگر اسم مکرہ ہو تو پھر تقدیم واجب ہوگی جیسے

ان من البيان لسحرا۔

بحث اسم کان واخواتها

فصل: اسم کان واخواتها وهي صار واصبح وامسى واضحى وظلّ وباتّ وراح وارض وعاد وعَدَا وما زال وما برح وما فتى وما انفك ومادام وليس فهذه الافعال تدخل ايضا على المبتداء والخبر فترفع

المبتداء ويسمى اسم کان وتنصب الخبر ويسمى خبر کان

ترجمہ : کان اور اس کے متشابہات کا اسم اور وہ متشابہات صار اصبح الخ ہیں پس یہ افعال بھی داخل ہوتے ہیں مبتداء اور خبر پر پس رفع دیتے ہیں مبتداء کو اور نام رکھا جاتا ہے اس کا اسم کان کا وغیرہ۔ اور نصب دیتے ہیں خبر کو اور نام رکھا جاتا ہے اس کا خبر کان کی وغیرہ۔

تشریح : مرفوعات کی چھٹی قسم کا بیان ہے: جو کہ کان وغیرہ کا اسم ہے۔

قولہ : فاسم کان هو المسند اليه بعد دخولها نحو كان زيد قائماً ويجوز في الكل تقديم اخبارها على اسمائها نحو كان قائماً زيداً وعلى نفس الافعال ايضا في التسعة الاول قائماً كان زيداً ولا يجوز ذلك في

ما فی اولہ ما فلا یقال قائماً مازال زیدُ وفی لیس خلافٌ وبقی الکلام فی ہذہ الافعال یجی فی القسم الثانی انشاء اللہ تعالیٰ

ترجمہ : پس اسم کان کا وہ ہے جو مسند الیہ ہو اس کے داخل ہونے کے بعد جیسے کان زید قائما اور جائز ہے سب میں ان کی خبروں کو مقدم کرنا ان کے اسموں پر جیسے کان قائما زید اور خود ان کے افعال پر بھی اول نو (۹) افعال میں جیسے قائما کان زید اور نہیں جائز یہ بات ان افعال میں جن کے شروع میں ما ہے پس نہیں کہا جائے گا قائما مازال زید اور لیس میں اختلاف ہے اور باقی کلام ان افعال میں قسم ثانی میں آئے گی ان شاء اللہ۔

تشریح : کسان اور اس کے اخوات کے اسم کی تعریف : یعنی افعال ناقصہ کے اسم کی تعریف، افعال ناقصہ کا اسم وہ ہے جو ان کے داخل ہونے کے بعد مسند الیہ ہو جیسے کان زید قائماً، زید کان کے داخل ہونے کے بعد مسند الیہ ہے اور کان کا اسم ہے اور قائم خبر ہے۔

یہاں پر بھی یہ سوال ہوگا کہ آپ کی عبارت سے یہ بات معلوم ہوتی ہے کہ تمام افعال ناقصہ کے داخل ہونے کے بعد وہ اسم مرفوع ہوگا اور مسند الیہ ہوگا حالانکہ یہ تعریف بالکل غلط ہے اسلئے تمام افعال ناقصہ ایک اسم پر داخل نہیں ہوتے جیسے کان زید قائماً لہذا یہ تعریف تو کسی پر صادق نہیں آئے گی؟

جواب : دخول سے پہلے لفظ احد مضاف محذوف ہے مطلب یہ کہ ان افعال ناقصہ میں سے کسی ایک کے داخل ہونے کے بعد مسند الیہ ہوتا ہے۔

ویحوز فی الكل تقدیم اخبارها کان قائماً زید۔

ضابطہ : اس عبارت میں ضابطہ کا بیان ہے جس کا حاصل یہ ہے کہ تمام افعال ناقصہ میں یہ جائز ہے کہ ان کی خبر کو ان کے اسماء پر مقدم کیا جائے جس طرح کان قائما زید، قائما خبر تھی جو زید اسم پر مقدم کی گئی ہے۔

سوال : اس کی کیا وجہ ہے حروف مشبہ بالفعل کی خبر کا تو اسم پر مقدم ہونا جائز نہیں لیکن افعال ناقصہ کی خبر کا افعال ناقصہ کے اسم پر مقدم ہونا جائز ہے؟

جواب : حروف مشبہ بالفعل چونکہ عامل ضعیف ہیں وہ ترتیب کے بدلنے کے بعد عمل نہیں کر سکتے بخلاف افعال ناقصہ کے کہ یہ عامل قوی ہیں کہ اگر ترتیب بدل بھی جائے پھر بھی ان کا عمل باقی رہتا ہے۔

وعلی نفس الافعال ایضاً قائما مازال زید۔

ضابطہ : افعال ناقصہ کی خبر کو خود افعال ناقصہ پر مقدم کرنا جائز ہے یا نہیں اسکی تفصیل ہے کہ ان افعال ناقصہ کی اس اعتبار سے

تین قسمیں بنتی ہیں۔

پہلی قسم : گیارہ افعال ایسے ہیں جن کی خبر کا خود افعال ناقصہ پر مقدم ہونا جائز ہے وہ کان سے لے کر خدا تک، اس جواز کی وجہ یہ ہے کہ یہ عامل چونکہ افعال ہیں اور افعال کا عامل ہونا اصل قوی ہے لہذا مقدم ہوں یا مؤخر ہر صورت میں یہ عمل کرتے رہتے ہیں اور مانع بھی موجود نہیں ہے لہذا ان گیارہ افعال کی خبر کو خود افعال ناقصہ پر مقدم کرنا جائز ہے یا درکھیں! النسعة الاول یہ کاتب کی غلطی ہے کیونکہ نو افعال نہیں بنتے گیارہ افعال بنتے ہیں۔

دوسری قسم : وہ افعال جن کے شروع میں ما موجود ہو خواہ وہ ما مصدریہ ہو یا نافیہ ان کی خبر کو ان افعال پر مقدم کرنا جائز نہیں اس کی وجہ یہ ہے کہ قاعدہ ہے کہ نفی کے بعد جو معمول ہو اس کو نفی پر مقدم کرنا جائز نہیں ہوتا اور اسی طرح یہ بھی ضابطہ ہے کہ مصدر کے معمول کو مصدر پر مقدم کرنا جائز نہیں، یا درکھیں ما مصدریہ ما دام میں ہے باقیوں میں جو ما ہے وہ ما نافیہ ہے۔

تیسری قسم : وہ لیس ہے اس کی تقدیم کے بارے میں اختلاف ہے بعض نحاۃ کا مذہب یہ ہے کہ ان کی خبر کو لیس پر مقدم کرنا جائز نہیں کیونکہ اس کی خبر بھی نفی کے ماتحت ہے اور قاعدہ ہے کہ نفی کے مابعد کافعی پر مقدم ہونا جائز نہیں ہوتا اور بعض کا مذہب یہ ہے کہ لیس کا عمل نفی کی وجہ سے نہیں تھا بلکہ فعلیت کی وجہ سے تھا جس طرح دوسرے افعال کے منصوب کو فعل پر مقدم کرنا جائز ہوتا ہے اس طرح لیس کی خبر کو بھی لیس پر مقدم کرنا جائز ہے۔ اور افعال ناقصہ کے متعلق جو مباحث باقی رہ گئی ہیں وہ انشاء اللہ قسم ثانی افعال کی مباحث میں آئیں گی۔

فائدہ : افعال ناقصہ کے اسم میں دو جہتیں ہیں پہلی جہت اسناد کو دیکھا جائے تو یہ فاعل بنتا ہے کیونکہ فعل کا اس طرف اسناد کیا گیا ہے دوسری جہت حقیقت کو دیکھا جائے تو یہ فاعل ہرگز نہیں بن سکتا کیونکہ بظاہر اس کی طرف فعل کا اسناد ہے لیکن یہ اسناد مقصود نہیں بلکہ اسناد سے مقصود ہے وہ اسناد معنی مصدری کی طرف ہے جو خبر میں موجود ہے اسی وجہ سے تو ان افعال کا نام افعال ناقصہ رکھا گیا ہے۔ لہذا اگر جہت اول جہت اسناد کا اعتبار کیا جائے تو یہ مرفوعات کوئی علیحدہ قسم نہیں بنتی بلکہ یہ فاعل ہی بنے گی اور دوسری جہت کا اعتبار کیا جائے یعنی حقیقت کا اعتبار کیا جائے تو یہ مرفوعات کی ایک مستقل قسم بنتی ہے لہذا علامہ ابن حاجب نے اس کو فاعل بھی شمار کرتے ہوئے یعنی جہت اسناد کا لحاظ کرتے ہوئے مرفوعات کی مستقل قسم نہیں بنایا بلکہ فاعل میں داخل کیا اور مصنف نے حقیقت کا اعتبار کرتے ہوئے اس کو مستقل قسم بنا کر علیحدہ شمار کیا ہے۔

اسم ما ولا المشبہتین بلیس

فصل : اسم ما ولا المشبہتین بلیس وهو المسند الیہ بعد دخولہما نحو ما زید قائما ولا رجل افضل منک ویختص لا بالنکرۃ ویعم ما بالمعرفۃ والنکرۃ

ترجمہ : ما ولا مشبہتان بلیس کا اسم اور وہ اسم ہے جو مسند الیہ ہوان کے داخل ہونے کے بعد جیسے ما زید قائما ولا رجل افضل منک اور لا مختص ہے نکرہ کے ساتھ اور ما شامل ہے معرفہ اور نکرہ کو۔

تشریح : مرفوعات میں سے ساتویں قسم کا بیان : کہ وہ ساتویں قسم ما ولا مشبہتین بلیس کا اسم ہے ما اور لا کو لیس کے ساتھ دو باتوں میں مشابہت ہے معنی میں کہ جس طرح لیس کا معنی نفی والا ہے اس طرح ان کا معنی نفی والا ہے۔

⑤ عملاً مشابہت ہے جس طرح لیس مبتدا خبر پر داخل ہو تو مبتدا کو رفع اور خبر کو نصب دیتا ہے اسی طرح ما اور لا بھی مبتدا خبر پر داخل ہو کر مبتدا کو رفع اور خبر کو نصب دیتے ہیں۔

تعریف : ما اور لا مشبہتین بلیس کا اسم مسند الیہ ہوتا ہے بعد داخل ہونے ان میں سے کسی ایک کے جیسے ما زید قائما زید ”ما“ کا اسم ہے اور قائما خبر ہے اور لا رجل افضل منک میں ”لا“ کا اسم ہے اور مسند الیہ ہے۔

ویختص لا بالنکرۃ ویعم ما بالمعرفۃ والنکرۃ مصنف ما اور لا میں فرق بتانا چاہتے ہیں پہلا فرق : کہ لا نکرہ کے ساتھ خاص ہے یعنی لا کا عمل فقط نکرہ ہی میں ہوگا معرفہ میں نہیں اور ما عام ہے نکرہ اور معرفہ دونوں کو شامل ہے یعنی ما کا اسم نکرہ بھی ہو سکتا اور معرفہ بھی۔

سوال : اس فرق کی وجہ اور علت کیا ہے؟

جواب : ما کی مشابہت لیس کے ساتھ قوی ہے کہ جس طرح لیس نفی حال کے لئے آتا ہے اس طرح ما بھی نفی حال کے لئے آتی ہے اور بخلاف لا کے کہ اس کی مشابہت ضعیف ہے اس لئے کہ یہ مطلق نفی کے لئے آتا ہے نیز دوسرا فرق یہ بھی ہے کہ ما اور لیس کی خبر پر باز آئندہ آتی ہے لیکن لا کی خبر پر ہرگز نہیں آتی۔

سوال : ما لا مشبہتان کا عمل لیس کی مشابہت کی وجہ سے تھا لہذا ان کا عمل فرعی ہو تو عمل اصلی اور عمل فرعی میں برابری لازم آ رہی ہے؟

جواب : جو ممنوع اور ناجائز ہے وہ عمل فرعی کی عمل اصلی پر زیادتی اور برابری ممنوع نہیں البتہ غیر مستحسن ہے اور غیر مستحسن کا ارتکاب ایک مجبوری کی وجہ سے ہے کہ اگر حروف ما لا مشبہتان بلیس کو عمل فرعی دیا جاتا تو اس کا التباس ہو جاتا حروف مشہ

بالفعل کے ساتھ اس ضرورت کی وجہ سے ہم نے ان کو عمل فرعی ہی دے دیا جو عمل اصلی والا ہے کیونکہ قاعدہ ہے الضروریات تبیح المحذورات -

خبر لا التي لنفی الجنس

فصل: خبر لا لنفی الجنس وهو المسند بعد دخولها نحو لا رجل قائم

ترجمہ: لائے نئی جنس کی خبر اور وہ وہ اسم ہے جو مسند ہو اس کے داخل ہونے کے بعد جیسے لا رجل قائم -

تشریح: آٹھویں قسم مرفوعات: کی لائے نئی جنس کی خبر ہے لائے نئی جنس کا عمل حروف مشبہ بالفعل کی مشابہت کی وجہ سے ہے کہ جس طرح وہ تاکید اثبات کے لئے آتے ہیں اسی طرح یہ تاکید نفی کے لئے ہیں تو یہ حمل النظیر علی النظیر کے قبیل سے ہوگا۔

تعریف: لائے نئی جنس کی خبر اس کے داخل ہونے کے بعد مسند ہوتی ہے۔

سوال: یہ مثال مثل کے مطابق نہیں اس لئے مثل یہ تھا کہ لا جنس کی نفی کرتا اور آپ نے جو مثال دی ہے اس میں جنس رجولیت کی نفی نہیں بلکہ اس کی صفت قیام کی نفی ہے؟

جواب: یہاں پرنفی کے بعد مضاف محذوف ہے لنفی صفة الجنس کہ لا جنس کی صفت کی نفی کے لئے آتا ہے نہ کہ ذات جنس کی نفی کے لئے۔

سوال: پھر تو لا مشبہ بلیس اور لا نفی جنس میں کوئی فرق باقی نہیں رہے گا؟

جواب: دو اعتبار سے فرق ہے

① عمل کے اعتبار سے جو کہ واضح ہے۔

② معنی کے اعتبار سے وہ یہ ہے کہ لا رجل فی الدار کا معنی ہوگا کہ گھر میں ایک فرد نہیں ہے اس سے دور محل یا اس سے زیادہ

کی نفی نہیں بخلاف لا رجل قائم فی الدار اس میں جنس رجل کی نفی ہو جائے گی کہ کوئی فرد بھی گھر میں موجود نہیں۔

المقصد الثانی فی المنصوبات

مقصد ثانی منصوبات کی بحث میں

سوال : منصوبات کو مجرورات پر مقدم کیوں کیا؟

جواب : کہ منصوبات کے افراد زیادہ تھے کیونکہ یہ بارہ قسمیں ہیں اور قاعدہ ہے العزۃ للتکثیر اس لئے ہم نے منصوبات کو مجرورات پر مقدم کیا۔

قوله : الاسماء المنصوبة اثنا عشر قسما المفعول المطلق وبه وفيه وله ومعها والحال والتمييز والمستثنى واسم إن واخواتها وخبر كان واخواتها والمنصوب بلا التي لنفي الجنس وخبر ما ولا المشبهتين بليس ترجمه : اسمائے منصوبہ بارہ قسمیں ہیں مفعول مطلق اور بہ..... الخ۔

اسمائے منصوبہ کی بارہ قسمیں ہیں ① مفعول مطلق ② مفعول بہ ③ مفعول فیہ ④ مفعول لہ ⑤ مفعول معہ ⑥ حال ⑦ تمييز ⑧ المثنى ⑨ حروف مشبہہ بالفعل کا اسم ⑩ افعال ناقصہ کی خبر (۱۱) لائے نفی جنس کے ساتھ منصوب (۱۲) ما اور لا مشبہہ تان بليس کی خبر ان کی وجہ حصر احقر کی تصنیف ”کافہ شرح کافہ“ میں دیکھیں۔

بحث مفعول مطلق

فصل : المفعول المطلق وهو مصدر بمعنى فعل مذکور قبله

ترجمہ : مفعول مطلق اور وہ وہ مصدر ہے جو ایسے فعل کے ہم معنی ہو جو اس سے پہلے مذکور ہے۔

تشریح : مفعول مطلق کی تعریف : مفعول مطلق وہ مصدر ہے جو اس فعل کے معنی میں ہو جو اس سے پہلے مذکور ہو جیسے ضربت ضربا میں ضربا مصدر ہے اور اے فعل مذکور ضربت کے ہم معنی ہے۔

سوال : یہ تعریف تو جامع نہیں اس سے تو خیر مقدم نکل جاتا ہے اس لئے کہ خیر اسم تفضیل ہے مصدر نہیں حالانکہ یہ بالاتفاق مفعول مطلق ہے۔

جواب : مصدر سے مراد عام ہے خواہ اصل ہو یا نیابت اور یہ خیر مصدر ہے باعتبار نیابت کے کیونکہ اصل میں تھا قد و ما خیر مقدم ، قد و ما موصوف کو حذف کر دیا گیا اور اس کی جگہ اسم تفضیل کو ٹھہرا دیا گیا۔

سوال : اهلك الله ويحة میں ويحة مفعول مطلق تو ہے حالانکہ نہ یہ اصل مصدر ہے نہ نیابت؟

معمولات

عامل

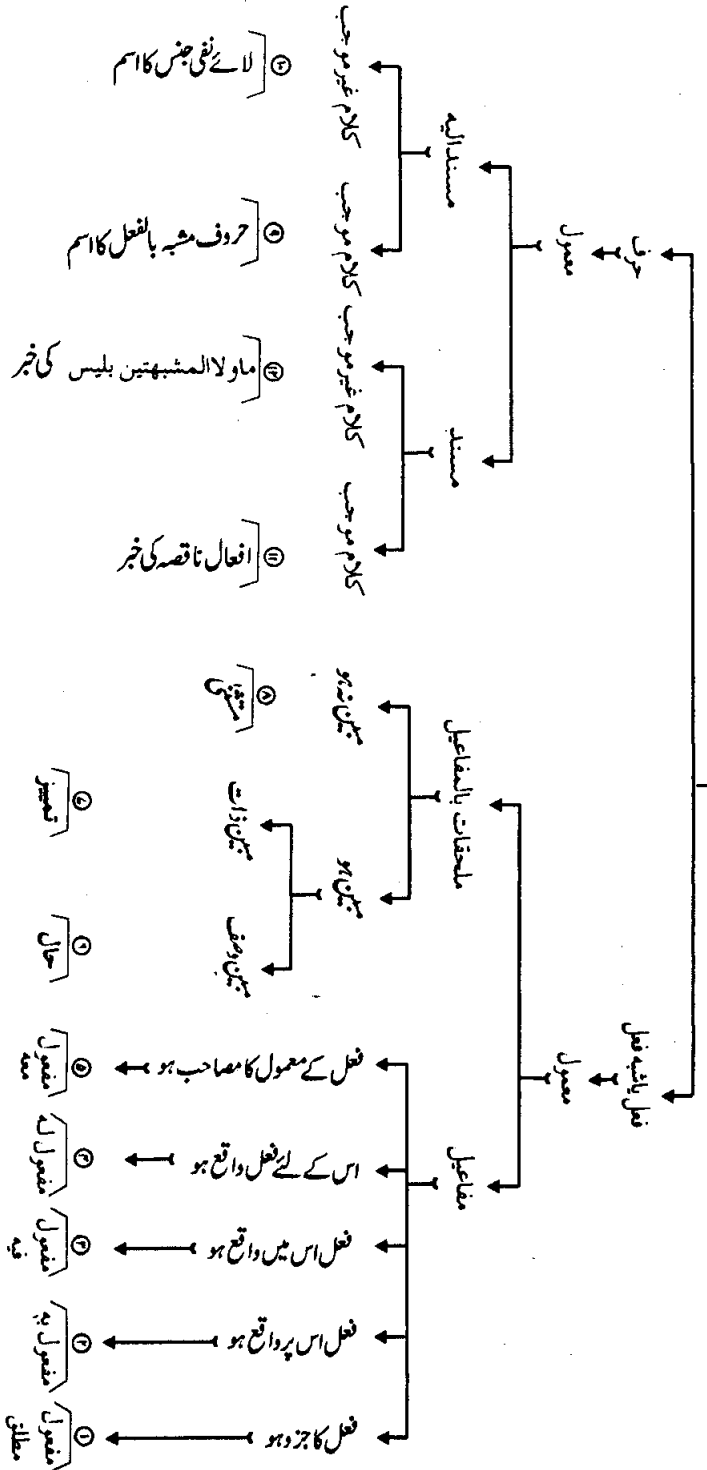

جواب : مصدر سے مراد عام ہے خواہ مصدر حقیقتاً ہو یا حکماً اور واحة حکماً مصدر ہے۔

سوال : الضرب واقع میں الضرب مصدر ہے لیکن مفعول مطلق نہیں؟

جواب : ہم نے کہا تھا کہ اس مصدر سے پہلے فعل مذکور ہو اور اس سے پہلے چونکہ فعل مذکور نہیں اس لئے یہ مفعول مطلق نہیں۔

سوال : پھر بھی یہ تعریف درست نہیں کیونکہ ضرب الرقاب میں ضرب مفعول مطلق ہے لیکن اس سے پہلے فعل مذکور نہیں؟

جواب : مذکور سے مراد عام ہے خواہ لفظوں میں ہو یا مقدر ہو اور ضرب الرقاب کے لئے اضر بوا فعل مقدر ہے۔

سوال : ضربتہ تادیباً، تادیباً مصدر ہے اور اس سے پہلے فعل مذکور بھی ہے تو اس کو مفعول مطلق کہنا چاہیے حالانکہ مفعول مطلق

نہیں بلکہ یہ مفعول لہ ہے؟

جواب : ہم نے کہا تھا کہ مفعول مطلق فعل مذکور کے معنی میں ہو اور یہ چونکہ فعل مذکور کے معنی میں نہیں اس لئے یہ مفعول

مطلق نہیں۔

سوال : مفعول مطلق فعل کے معنی میں ہو ہی نہیں سکتا اس لئے کہ فعل تو مرکب ہے تین چیزوں سے جب کہ مصدر ایک ہی چیز

ہے یعنی معنی مصدری معنی حدی؟

جواب : ہماری مراد یہ ہے کہ فعل اس مصدر پر اس طرح مشتمل ہو جس طرح کہ کل مشتمل ہوتا ہے جزء پر۔

وجہ تسمیہ : مفعول مطلق کو مفعول مطلق اس لئے کہا جاتا ہے کہ باقی مفاعیل کسی نہ کسی قید کے ساتھ مقید ہیں اور یہ کسی قید کے

سات مقید نہیں اس لئے اس کا نام مفعول مطلق رکھ دیا گیا۔

قولہ : ویذکر للتاکید کضربت ضرباً او لیبان النوع نحو جلست جلسة القاری او لیبان العدد کجلست

جلسة او جلستین او جلسات

ترجمہ : اور مفعول مطلق کو ذکر کیا جاتا ہے واسطے تاکید کے جیسے ضربت ضرباً یا واسطے بیان نوع کے جیسے جلست جلسة

القاری یا واسطے بیان عدد کے جیسے جلست جلسة او جلستین او جلسات۔

تشریح : مصنف مفعول مطلق کی پہلی تقسیم بیان کرنا چاہتے ہیں کہ مفعول مطلق کی تین قسمیں ہیں

① مفعول مطلق تاکیدی ② مفعول مطلق نوعی ③ مفعول مطلق عددی

وجہ حصر : مفعول مطلق دو حال سے خالی نہیں اپنے فعل کے معنی سے کسی زائد معنی پر دلالت کرے گا یا نہیں اگر زائد معنی پر دلالت

نہ کرے تو مفعول مطلق تاکیدی ہوگا جیسے ضربت ضرباً۔

اور اگر زائد معنی پر دلالت کرے تو پھر دو حال سے خالی نہیں اس میں کسی شکل و صورت کا بیان ہوگا تو مفعول مطلق نوعی ہوگا جیسے

جلست جلسۃ القاری بیٹھا میں قاری کی نشست پر بیٹھنا اور تعداد بیان کرنے کے لئے ہو تو مفعول مطلق عددی ہوگا جیسے جلست جلسۃ او جلستین او جلسات بیٹھا میں ایک مرتبہ بیٹھنا او جلستین دو مرتبہ بیٹھا او جلسات۔

فائدہ : فعلة کا وزن مفعول مطلق نوعی کے لئے آتا ہے اور فعلة کا وزن مفعول مطلق عددی کے لئے آتا ہے۔

سوال : ہم تسلیم نہیں کرتے کہ مفعول مطلق تاکید کے لئے ہے اس لئے کہ تاکید کی دو قسمیں ہیں ① تاکید لفظی ② تاکید معنوی، اور یہ مفعول مطلق نہ تاکید لفظی ہے اور نہ ہی تاکید معنوی۔ اس لئے کہ تاکید لفظی میں لفظ اول کو بعینہ دوبارہ ذکر کیا جاتا ہے جیسے زید زید اور تاکید معنوی چند الفاظ مخصوصہ کے ساتھ ہوتی ہے اور یہ بات ظاہر ہے کہ مفعول مطلق ان دونوں میں سے نہیں تو مفعول مطلق کو تاکید کیسے کہا جاسکتا ہے؟

جواب : تاکید کا وہ اصطلاحی معنی مراد نہیں بلکہ لغوی معنی مراد ہے وہ یہ ہے کہ فعل کے مدلولات میں سے کسی ایک کی تاکید کے لئے آئے۔

ہر ایک کی تعریف : مفعول مطلق تاکید وہ ہے جو معنی فعل سے مستفاد ہوں یہ مفعول مطلق اسی پر دلالت کرے اس سے زائد کسی معنی پر دلالت نہ کرتا ہو جیسے ضربت ضرباً

مفعول مطلق نوعی وہ ہے جو فعل مذکور کے معنی پر دلالت کرنے کے ساتھ ساتھ فعل کے معنی کی انواع بتائے جیسے جلست جلسۃ القاری

مفعول مطلق عددی وہ ہے جو فعل مذکور کے فعل کے معنی پر دلالت کرنے کے ساتھ ساتھ وحدت یا کثرت پر بھی دلالت کرے۔

قوله : قد یکون من غیر لفظ الفعل المذکور نحو قعدت جلوساً وانبت نباتاً

ترجمہ : اور کبھی مفعول مطلق ہوتا ہے فعل مذکور کے لفظ کے غیر سے جیسے قعدت جلوساً اور انبت نباتاً۔

تشریح : دوسری تقسیم کا بیان ہے پہلی تقسیم باعتبار معنی کے تھی اور یہ تقسیم ثانی باعتبار لفظ کے ہے یاد رکھیں یہ تقسیم مفعول مطلق کی پہلی

تین قسموں کو شامل ہے اس کا مطلب یہ ہے مفعول مطلق اور فعل کا معنی میں متحد ہونا تو ضروری ہے لیکن الفاظ میں متحد ہونا ضروری

نہیں بلکہ تغایر بھی ہو سکتا ہے جس کی تین صورتیں ہیں ① تغایر فی الباب والمادہ جیسے وَأَوْجَسَ فِي نَفْسِهِ خَيْفَةً ②

تغایر فی الباب جیسے انبت نباتاً وتبتل الیہ تبتیلاً ③ تغایر فی المادہ جیسے جلست قعود۔

قوله : وقد یحذف فعله لقیام قرینة جوازاً کقولک للقدام خیر مقدم ای قدمت قد ومآ خیر مقدم

ووجوباً سماعاً نحو سقیاً وشکراً وحمداً ورعیاً ای سقاک اللہ سقیاً وشکرتک شکراً وحمدتک حمداً

ورعاک اللہ رعياً

ترجمہ : اور کبھی حذف کیا جاتا ہے اس کا فعل بوقت قائم ہونے قرینہ کے حذف جوازی جیسے تیرا قول اس شخص کے لئے جو سفر سے واپس آنے والا ہو خیر مقدم یعنی قدمت قدم ما خیر مقدم (آیا ہے تو آنا بہتر آنا) اور حذف وجوبی سماعی جیسے سقیًا یعنی سفاک اللہ سقیًا (پلائے تجھے اللہ تعالیٰ پلانا) اور شکرًا یعنی شکرُک شکرًا (شکر ادا کرتا ہوں میں تیرا شکر ادا کرنا) اور حمدًا یعنی حَمْدُکَ حمدًا (تعریف کرتا ہوں میں تیری تعریف کرنا) اور زعیًا یعنی رعاک اللہ رعیا (رعایت کی اللہ نے تیری رعایت کرنا)۔

تشریح : ضابطہ : اگر قرینہ موجود ہو تو فعل کو حذف کر دیا جاتا ہے پھر فعل کے حذف کی دو صورتیں ہیں

① حذف جوازی جیسے خیر مقدم یہ اصل میں تھا قدمت قدم ما خیر مقدم اس فعل کے حذف پر قرینہ مشاہدہ حال ہے کہ یہ کلام اس شخص کو بولا جاتا ہے جو سفر سے واپس آ رہا ہو۔

② حذف وجوبی کی مثال سقیًا، شکرًا حمدًا، رعیا یہ مفعول مطلق ہے جن کے فعل کو حذف کیا گیا ہے وجوبی طور پر لیکن وجوبی سماعی ہے کہ محض سماع پر موقوف ہے یعنی جن کے لئے کوئی ایسا قاعدہ نہیں جس پر دوسرے مفعول مطلق کو قیاس کر کے ان کے فعل کو حذف کر دیا جائے۔

سوال : آپ نے کہا ان کے فعل کو حذف کرنا واجب ہے حالانکہ کلام عرب میں ان کو فعل کے ساتھ بھی ذکر کیا گیا جیسے سفاک اللہ سقیًا؟

جواب : یہ متولدین کا کلام ہے خالص عربوں کا کلام نہیں اس لئے ان کا کلام حجت نہیں ہے۔

فائدہ : یہ باب قدم اگر شرف سے آئے تو اس کا معنی قدیم والا ہوتا ہے اور اگر نصر سے آئے تو اس کا معنی مقدم ہونے کا آتا ہے اور اگر علم سے ہے تو اس کا معنی سفر سے آنے کا ہوتا۔

بحث مفعول بہ

فصل : المفعول بہ وهو اسم ما وقع عليه فعل الفاعل كضرب زيدٌ عمرًا وقد يتقدم على الفاعل كضرب عمرًا زيدٌ وقد يحذف فعله لقيام قرينة جوازًا نحو زيدًا في جواب من قال من أضربٌ ووجوبًا في اربعة مواضع الاول سماعی نحو امرأ ونفسه وانتهوا خير لكم واهلاً وسهلاً والبواقي قياسية

ترجمہ : مفعول بہ اور وہ نام ہے اس چیز کا جس پر فاعل کا فعل واقع ہو جیسے ضرب زيد عمرًا اور کبھی کبھی مقدم ہو جاتا ہے فاعل پر جیسے ضرب عمرًا زيد اور کبھی کبھی حذف کیا جاتا ہے اس کا فعل بوقت قائم ہونے قرینہ کے حذف جوازی جیسے زيدًا اس شخص

کے جواب میں جو کہے من اضرب اور حذف وجوبی چار جگہوں میں اول سماعی جیسے امرأ و نفسه وانتهوا خیر لکم واهلاً و سهلاً اور باقی قیاسی ہیں۔

تشریح : مفعول بہ کی تعریف : مفعول بہ اس شے کا نام ہے جس پر فاعل کا فعل واقع ہو جیسے ضرب زید عمرًا اس میں زید کا فعل ضرب عمرو پر واقع ہے لہذا یہ عمرو مفعول بہ ہے۔

سوال : آپ نے کہا وہ مفعول بہ ہے جس پر فاعل کا فعل واقع ہو ضرب زید عمرو میں لفظ عمرو پر تو فعل واقع نہیں بلکہ فعل تو واقع ہے ذات عمرو پر لہذا ذات عمرو کو مفعول بہ کہنا چاہیے نہ کہ لفظ عمرو کو حالانکہ آپ مفعول بہ لفظ عمرو کو کہتے ہیں؟

جواب : ہماری تعریف میں اسم کا لفظ موجود ہے اس کا مطلب یہ ہے کہ مفعول بہ نام ہے اس ذات کا جس پر فعل واقع ہو اور یہ بات ظاہر ہے کہ عمرو نام ہے ذات کا تو اسی کو مفعول بہ کہیں گے۔

سوال : آپ کی تعریف درست نہیں اس لئے مات زید میں زید پر یہ تعریف صادق آ رہی ہے اس لئے کہ موت والا فعل زید پر واقع ہے حالانکہ زید فاعل ہے مفعول بہ نہیں؟

جواب : فعل کے واقع ہونے سے مراد یہ ہے کہ وہ فعل فاعل نحوی سے صادر ہو کر مفعول پر واقع ہو اور یہ بات ظاہر ہے کہ یہاں پر فاعل نحوی سے فعل صادر ہو کر مفعول بہ واقع نہیں ہو رہا لہذا یہ تعریف اس پر صادق نہیں آئے گی۔

سوال : ایاک نعبد و ایاک نستعین ، ایاک نعبد و الا فعل اللہ کی ذات پر واقع نہیں ہو رہا تو اس کو مفعول بہ نہیں کہنا چاہیے تم کیوں کہتے ہو؟

جواب : فعل کے واقع ہونے سے مراد تعلق ہے لیکن خاص تعلق مراد ہے جس طرح فعل کا فاعل کے ساتھ ہوا کرتا ہے اسی طرح اس کے دوسرے درجے پر اسکے ساتھ ہو یعنی جس طرح فاعل کا سمجھنا فعل کے بغیر نہیں ہو سکتا اسی طرح فعل کا سمجھنا مفعول بہ کے بغیر نہیں ہو سکتا اور بات ظاہر ہے کہ ایسا خاص تعلق اور کسی مفعول میں موجود نہیں ہے۔

وقد يتقدم على الفاعل كضرب عمرًا زید مفعول بہ کی تعریف کے بعد اب اس کے احکامات اور ضوابط کا بیان ہے۔

پہلا ضابطہ اور پہلا حکم : کہ کبھی کبھی مفعول بہ کو فاعل پر مقدم کیا جاتا ہے جیسے ضرب عمرًا زید اس پر علت اور دلیل یہ ہے کہ فعل حامل قوی ہے یہ اپنے معمولات میں عمل کرنے میں ترتیب کو نہیں چاہتا اس لئے اس کے معمول ترتیب کے ساتھ واقع ہوں یا بغیر ترتیب کے یہ ہر حال میں عمل کرتا ہے یا درکھیں کہ مفعول بہ کے مقدم ہونے کی تفصیل یہ ہے کہ بعض صورتوں میں مقدم کرنا جائز ہے اور بعض صورتوں میں ناجائز ہے ہم نے اس کی تفصیل فاعل کے احکامات میں بیان کر دی ہے۔

وقد يحذف لقياس قريبه من اضرب دوسرے ضابطے اور دوسرے حکم کا بیان اگر قریبہ موجود ہو تو مفعول بہ کے فعل کو

حذف کر دیا جاتا ہے اور یہ حذف کی دو صورتیں ہیں ① حذف جوازی ② حذف وجوبی

حذف جوازی کی مثال : جیسے کوئی شخص من اضر ب کہے۔ کہ میں کس کو ماروں تو اس کے جواب میں کہا جائے زیڈا تو زیڈا مفعول ہے اس کا فعل حذف ہے جوازی طور پر جو اضر ب ہے۔ جس پر قرینہ یہ ہے کہ سوال میں جو فعل مذکور ہے تو جواب میں بھی وہی فعل مقدر مانا جائے گا۔

فائدہ : پانچ صورتوں میں مفعول بہ کا حذف جائز نہیں۔

① مفعول بہ متعجب منہ ہو جیسے ما احسن زیڈا۔

② مفعول بہ مقصود ہو جیسے من ضربت کے جواب میں ضربت زیڈا۔

③ مستثنیٰ مفرغ ہو جیسے ما ضربت الا زیڈا۔

④ اس کا عامل محذوف ہو جیسے خیرا لنا وشرًا لاعدائنا۔

⑤ افعال قلوب میں بھی مفعول کا حذف جائز نہیں۔

و جو باقی اربعہ مواضع مفعول بہ کی حذف کی دوسری صورت حذف وجوبی جس کے لئے چار مقامات ہے جن میں سے ایک سماعی اور تین قیاسی ہیں۔

مصنف حذف وجوبی کے چار مقامات میں سے پہلے مقام کو بیان کر رہے ہیں۔

پہلا مقام : سماعی ہے جس کی چار مثالیں دی ہیں۔

① امر و نفسہ یہ مفعول بہ ہے جس کا فعل حذف ہے اترك جس کا حذف وجوبی سماعی طور پر یعنی اس کا حذف سماعی ہے جس کے لئے کوئی قاعدہ نہیں۔ ترجمہ چھوڑ دے تو مرد کو اور اس کے نفس کو یعنی تو اپنے ہاتھ کو اس کے مارنے سے اور زبان کو اس کو نصیحت کرنے سے روک لے۔

② وَانْتَهُوْ خَيْرًا الْكُفْرُ اس میں خَيْرًا مفعول بہ ہے اس کا فعل حذف ہے وجوبی سماعی طور پر اصل میں تھا وانتھوا عن التثلیث و اقصد و اخیر الکم یعنی تم اے نصاریٰ تین خدا کو ماننے سے رک جاؤ اور بہتر چیز یعنی توحید کا قصد کرو۔

③ اهلا ④ سہلا یہ دونوں بھی مفعول بہ ہیں ان کا فعل وجوبی طور پر حذف ہے یعنی اتیت اهلا و طیت سہلا تو اپنے اہل میں آیا اور تو نے نرم زمین کو رواندا (اہل عرب ان الفاظ کو مسافر کے لئے بطور مبارکبادی کہا کرتے ہیں۔ اس کا مطلب یہ ہے اے مسافر ہم لوگ تیری اہل ہیں اس لئے تو غیروں میں نہیں گیا اور میرے گھر میں تیرے لئے رحمت کا سامان ہے تکلیف نہیں ہے۔

والبواقی قیاسیہ : اور باقی تین مقام مفعول بہ کے فعل کے حذف و جوبی کے قیاسی ہیں۔

قولہ : الثانی التحذیر وهو معمول بتقدیر اتق تحذیراً مما بعدہ نحو ایاک والاسد اصلہ اتقک والاسد او

ذکر المحذر منه مکرراً نحو الطريق الطريق

ترجمہ : دوسرا موضع تحذیر ہے اور معمول ہے اتق مقدر کرنے کے ساتھ ڈرایا گیا ہو اس کو ڈرایا جانا اپنے ما بعد سے جیسے ایاک والاسد اس کی اصل اتقک والاسد تھی (بچا تو اپنے آپ کو شیر سے اور شیر کو اپنے آپ سے) یا ذکر کیا جائے محذر منہ تکرار کے

ساتھ جیسے الطريق الطريق (بچا راستے سے راستے سے)

تشریح : دوسرا مقام : جہاں پر مفعول بہ کے فعل کو جوبی قیاسی طور پر حذف کیا جاتا ہے وہ تحذیر ہے تحذیر کا لغوی معنی کسی چیز کو کسی چیز سے ڈرانا جس کو ڈرایا جائے اس کو محذر کہا جاتا ہے اور جس سے ڈرایا جائے اس کو محذر منہ کہتے ہیں اور نحو یوں کی اصطلاح میں تحذیر مفعول بہ کے اقسام میں سے ایک قسم کا نام ہے جس کی تعریف مصنف یوں کرتے ہیں: وهو معمول

بتقدیر اتق تحذیراً مما بعدہ

تحذیر وہ اسم ہے جو بنا بر مفعولیت اتق یا اس جیسا فعل احذر یا باعد یا جانب وغیرہ کا معمول ہو اور تحذیر کی دو قسمیں ہیں۔

① کہ اس کو ما بعد سے ڈرایا جا رہا ہو یعنی محذرا اور محذر منہ دونوں کا ذکر ہو جیسے اس عبارت میں ایاک والاسد ہے۔

② او ذکر المحذر منہ مکرراً جس میں محذر منہ کا ذکر مکرر ہو ان دونوں صورتوں میں اتق یا اس جیسا فعل مقدر ہوتا ہے اور یہ

مفعول بہ ہوتا ہے۔

سوال : اس مقام پر مفعول بہ کا حذف کرنا کیوں واجب ہے۔

جواب : یہ ضیق مقام اور تنگی وقت کے وجہ سے جب متکلم دیکھتا ہے کہ بلاء اور مصیبت سامنے ہے اور میرا مخاطب ابھی اس مصیبت میں گرفتار نہ ہو جائے تو اس لئے وہ فعل کی تلفظ کو ترک کر کے محذر منہ کو ذکر کر دیتا ہے جیسے آپ کو سانپ نظر آ رہا ہے مخاطب قریب ہو تو کہا جائے سانپ سانپ، مطلب یہ ہے کہ سانپ قریب ہے اس سے بچنے کی کوشش کر۔

ایاک والاسد اصلہ اتقک والاسد: قسم اول کی مثال: جس میں محذرا اور محذر منہ دونوں مذکور ہیں اس کا اصل تھا اتقک والاسد فعل کو ضیق مقام کی وجہ سے حذف کر دیا اور ضمیر متصل کو منفصل کے ساتھ بدل دیا تو ایاک والاسد ہو گیا۔ تفصیل کا صفحہ میں دیکھئے۔

قسم ثانی کی مثال : الطريق الطريق جس میں محذر منہ مکرر ہے جس کا فعل اتق تنگی مقام کے وجہ سے حذف کیا گیا ہے اور محذر منہ کا تکرار برائے تاکید ہے۔

قولہ : الثالث ما أضمر عامله على شريطة التفسير وهو كل اسم بعده فعل أو شبهه يشتغل ذلك الفعل عن

ذٰلک الاسم بضمیرہ او متعلقہ بحیث لو سلسل علیہ ہو او مناسبہ لنصبہ نحو زیداً ضربتہ فان زیداً منصوب بفعل محذوف مضمّر وهو ضربت یفسرہ الفعل المذكور بعدہ وهو ضربتہ ولہذا الباب فروعٌ کثیرۃ

ترجمہ : تیسرا مقام وہ (مفعول بہ ہے) کہ مقدر کیا گیا ہو اس کا عامل تفسیر کی شرط پر اور وہ ہر وہ اسم ہے جس کے بعد فعل یا شبہ فعل ہو اس حال میں کہ یہ فعل اس اسم سے اعراض کرنے والا ہو اس کی ضمیر یا اس کے متعلق میں عمل کرنے کی وجہ سے ایسے طور پر کہ اگر اس فعل کو یا اس کے مناسب کو مسلط کیا جائے اس اسم پر تو اس کو نصب دے جیسے زیداً ضربتہ پس تحقیق زید منصوب ہے ایسے فعل کی وجہ سے جو محذوف مقدر ہے اور وہ ضربت ہے، اس کی تفسیر کر رہا ہے وہ فعل جو مذکور ہے اس کے بعد اور وہ ضربتہ ہے اور اس باب کے لئے بہت مسائل ہیں۔

تشریح : تیسرا مقام : جہاں پر مفعول بہ کے عامل ناصب کو حذف کرنا واجب ہے وہ ما اضمر عاملہ علی شریطۃ التفسیر ہے یعنی وہ مفعول بہ جس کے عامل کو اس شرط پر حذف کر دیا گیا ہو کہ اس کے عامل کی تفسیر آگے آرہی ہے۔

ما اضمر عاملہ کی تعریف : ہر وہ اسم جس کے بعد ایسا فعل یا شبہ فعل ہو جو اس اسم کی ضمیر یا متعلق میں عمل کرنے کی وجہ سے اس اسم میں عمل نہ کرتا ہو اور فعل یا شبہ فعل اس حیثیت سے ہوں اگر اس فعل یا شبہ فعل کو بعینہ یا اسکے مناسب یعنی اسکے مرادف یا لازم معنی کو اس اسم پر داخل مان لیا جائے تو وہ اس اسم کو مفعولیت کی بنا پر نصب دے سکے۔ مثالیں :

پہلی مثال : زید ضربتہ اس میں زید منصوب ہے فعل محذوف کی وجہ سے جو کہ ضربت ہے جس کی تفسیر بعد میں ضربت کر رہا ہے۔ اب اس ضربت کو بعینہ ضمیر سے ہٹا کر مسلط کیا جائے زید پر تو اس کو نصب دے سکتا ہے۔

دوسری مثال : وہ فعل جو تفسیر کر رہا ہے بعینہ نصب نہ دے سکے تو اس کے مناسب ہم معنی کو اگر اس پر مسلط کیا جائے تو نصب دے سکے مثال زیداً مررت بہ اب زیداً پر مررت کو مسلط کیا جائے تو نصب نہیں دیتا البتہ اس کا مناسب جاوزت کو مسلط کیا جائے تو وہ نصب دے سکتا ہے۔ عبارت یوں ہوگی جاوزت زید امررت بہ۔

تیسری مثال : فعل کے مناسب لازم معنی کو اس پر مسلط کیا جائے وہ نصب دے سکے جیسے زیداً ضربتہ غلامہ اب اس ضربت کو بعینہ مسلط کیا جائے تو معنی خلاف مقصود بنتا ہے اس لئے اس ضربت کا جو لازم معنی اہنت فعل بنتا ہے اس کو مسلط کیا جائے تو وہ نصب دے سکتا ہے۔ عبارت یوں ہوگی اہنت زیداً ضربتہ غلامہ۔

شبہ فعل کی مثال : جیسے زیداً انت ضاربہ اب ضارب کو ضمیر سے ہٹا کر اسی کو زید پر مسلط کیا جائے تو نصب دے سکتا ہے عبارت یوں ہوگی : انت ضارب زیداً۔

سوال : اس مقام پر مفعول کے فعل کو کیوں حذف کیا جاتا ہے؟

جواب : اگر حذف نہ کیا جائے ذکر کیا جائے تو لازم آئے گا مفسر اور مفسر کا اجتماع جو کہ جائز نہیں تفصیل کا صفحہ میں دیکھئے۔

ولہذا الباب فروع کثیرہ : اس باب کے لئے یعنی ما اضمر عاملہ علی شریطة التفسیر کے لئے بہت ساری فروعات ہے۔ ما اضمر عاملہ والے اسم کی باعتبار اعراب کے پانچ صورتیں ہے خواہ وہ حقیقتاً ما اضمر عاملہ ہو یا اس پر ما اضمر عاملہ کی تعریف صادق آئے۔ ① اختیار رفع ② اختیار نصب ③ وجوب رفع ④ وجوب نصب ⑤ مساوی رفع و نصب۔ تفصیل کے لئے کا صفحہ دیکھئے۔

قوله : الرابع المنادی وهو اسم مدعو بحرف النداء لفظاً نحو يا عبد الله ای ادعوا عبد الله و حرف النداء قائم مقام ادعو

ترجمہ : چوتھا مقام منادی ہے اور وہ ایسا اسم ہے جو بذریعہ حرف نداء پکارا گیا ہو در انحالیکہ وہ حرف نداء لفظاً ہو جیسے یا عبد الله یعنی بلاتا ہوں میں عبد الله کو اور حرف نداء قائم مقام ہے ادعو کے۔

تشریح : چوتھا مقام : وہ جہاں مفعول بہ کے عامل ناصب کو جو بی قیاسی طور پر حذف کیا جاتا ہے وہ منادی ہے۔ منادی کی تعریف : منادی یعنی مفعول بہ وہ اسم ہے جس کو حرف نداء کے ذریعے پکارا گیا ہو اس حال میں کہ وہ حرف نداء لفظاً ہو یا مقدر

لفظاً کی مثال : جیسے یا عبد الله میں عبد الله منادی مفعول بہ ہے اس کو حرف نداء کے ذریعے سے پکارا گیا ہے اصل میں تھا ادعوا عبد الله تو ادعو فعل کو حذف کیا گیا ہے اور اس کے قائم مقام یا کو ٹھہرا دیا گیا ہے۔ حرف نداء مقدر کی مثال : یوسف اعرض عن هذا۔

سوال : اس مقام پر مفعول کے فعل کو حذف کرنا کیوں واجب ہے؟

جواب : کثرت استعمال کی وجہ سے کیونکہ کثرت تھنہ کا تقاضہ کرتا ہے تو اس لئے اس مقام پر فعل کو حذف کرنا واجب ہوتا ہے۔

سوال : منادی کی یہ تعریف جامع نہیں اس سے یا سماء یا جبال یا ارض خارج ہو جاتے ہیں کیونکہ ان میں مدعو ہونے کی صلاحیت نہیں ہے؟

جواب : دعویٰ کی دو قسمیں ہیں ① دعویٰ حقیقی جیسے یا زید یا عبد الله ② دعویٰ حکمی جیسے یا سماء یا جبال یا ارض۔

دعوت حکمی کا مطلب یہ ہے جس چیز میں مدعو متوجہ ایجابت سوال کی صلاحیت ہی نہ ہو تو اس پر حرف نداء کو داخل کیا جائے۔

سوال : آپ نے کہا یا زید میں یا حرف نداء ادعو کے قائم مقام ہے تو اس سے یہ لازم آئے گا کہ جملہ نداءئیہ جملہ خبریہ ہونا چاہے حالانکہ یہ جملہ انشائیہ ہے؟

جواب : فعل خبری کے مقدر ہونے سے یہ لازم نہیں آتا کہ جملہ خبریہ ہوں جس طرح بعت و اشتریت فعل ماضی ہیں لیکن مراد انشاء ہے تو لہذا منادی جملہ انشائیہ ہی رہے گا۔

سوال : اس سے تو یہ لازم آئے گا کہ منادی بھی یعنی تعریف منادی مندوب پر بھی صادق آئے گی جس طرح جبال وغیرہ میں دعوت حکمی موجود ہے تو اسی طرح مندوب میں بھی دعوت حکمی موجود ہے؟

جواب : مندوب میں دعوت حکمی نہیں ہو سکتی اس لئے کہ دعوت حکمی میں نداء قصد آہوتی ہے لیکن مندوب میں نداء کا قصد نہیں ہوتا بلکہ وہاں تو مقصود تفتح اور تحزن ہوا کرتا ہے۔

بحث منادئ

قوله : وحروف النداء خمسة يا وايا وهيا واى والهمزة المفتوحة

ترجمہ : اور حروف نداء پانچ ہیں ① يا ② ايا ③ هيا ④ اى ⑤ همزة مفتوحة۔

قوله : وقد يحذف حرف النداء لفظا نحو يُوْسُفُ اَعْرِضُ عَنْ هَذَا

ترجمہ : اور کبھی حذف کیا جاتا ہے حرف نداء لفظوں میں جیسے يُوْسُفُ اَعْرِضُ عَنْ هَذَا۔

ضابطہ : کہ کبھی کبھی حرف نداء کو لفظوں سے حذف کیا جاسکتا ہے جبکہ قرینہ موجود ہو جیسے يوسف اعرض عن هذا اصل میں تھا

یا يوسف اعرض عن هذا اس یا کے حذف پر قرینہ بعد وال فعل امر حاضر معلوم اعرض ہے۔

تشریح : سوال : حرف نداء کے حذف کرنے سے لازم آئے گا اصل اور قائم مقام کو دونوں کو حذف کرنا یعنی نائب اور منوب کا حذف کرنا جو کہ جائز نہیں؟

جواب : نائب کا حذف کرنا اس وقت ناجائز ہوتا ہے جب کہ منوب کا حذف کرنا جائز نہ ہوں اور یہاں پر ایسا نہیں۔

قوله : واعلم ان المنادى على اقسام فان كان مفرداً معرفةً يبنى على علامة الرفع كالضممة نحوها نحو يا

زيد وبارجل ويازيدان ويازيد ون ويخفض بلام الاستغانة نحو يا ززيد ويفتح بالحق الفها نحو يا زيدا

ترجمہ : اور جان لیجئے بے شک منادی چند اقسام پر ہے پس اگر ہے وہ مفرد معرفتہ تو علامت رفع (ضمہ اور اس کی مثل) پر مبنی ہوگا

جیسے يا زيد الخ اور منادی مجرور ہوتا ہے لام استغاثہ کے سبب جیسے يا زيد اور مفتوح ہوتا ہے الف استغاثہ کے لائق ہونے کے

سبب جیسے يا زيدا۔

تشریح : مصنف منادی کی اقسام بیان کرنا چاہتے ہے۔ منادی کی چھ قسمیں ہیں۔

پہلی قسم : مفرد منادی مفرد معرفہ، مفرد سے مراد یہاں مقابل مضاف یا شبہ مضاف کے ہے تو لہذا اس میں تشبیہ جمع داخل ہے۔ اور معرفہ سے مراد عام ہے قبل ازنداء معرفہ ہو یا بعد ازنداء معرفہ ہو تو یسا رجل اس میں داخل ہو جائے گا اس منادی کی پہلی قسم کا حکم اور اعراب یہ ہے کہ یہ مثنیٰ ہوگا علامتہ رفع پر جیسے یا زید، یا رجل یا زیدان، یا زیدون علامتہ رفع اس لئے کہا کہ اس میں ضمہ لفظی ضمہ تقدیری اس طرح واو اور الف داخل ہو جائے۔

دوسری قسم : منادی کا منادی مستغاث باللام ہے اس کا حکم یہ ہے کہ یہ مجرور ہوگا جیسے یا الزید استغاثہ کا معنی ہوتا ہے فریاد طلب کرنا جس سے فریاد طلب کی جائے اس کو مستغاث کہتے ہیں اور جس کے لئے فریاد طلب کی جائے اس کو مستغاث لہ کہتے ہیں۔ لام استغاثہ اس لام کو کہتے ہیں جو استغاثہ کے وقت مستغاث پر داخل ہو یا درکھیں لام استغاثہ ہمیشہ مفتوح ہوتا ہے اس لئے کہ اس مستغاث کے بعد مستغاث لہ ہوتا ہے جس کا لام مکسور ہوتا ہے اور اگر یہ بھی مکسور ہو تو التباس لازم آئے گا جو کہ باطل ہے تو ای وجہ سے لام مستغاث ہمیشہ مفتوح اور لام مستغاث لہ ہمیشہ مکسور ہوتا ہے جیسے یا للہ للمسلمین یا الزید للمظلوم۔

سوال : برعکس کر لیتے کہ لام مستغاث کو مکسور کر لیتے اور لام مستغاث لہ کو مفتوح کر لیتے تو پھر بھی التباس نہ ہوتا؟

جواب : منادی مستغاث یہ کاف ضمیر کی جگہ پر واقع ہے اور ضمائر پر جو لام آتا ہے وہ لام جارہ مفتوحہ ہوا کرتا ہے جیسے لك لكما وغیرہ تو جب منادی ضمیر کی جگہ پر واقع ہو رہا ہے تو اس پر بھی لام مفتوح ہوگا۔

تیسری قسم : منادی کا منادی مستغاث بالالف یعنی وہ منادی جس کے آخر میں الف استغاثہ کا لایا گیا ہو جس کا حکم یہ ہے کہ مثنیٰ بر فتح ہوگا اس لئے کہ الف آخر میں ہے جو ماقبل پر فتح کو چاہتا ہے تو اس لئے اس کو مثنیٰ بر فتح کر دیا گیا ہے۔

قولہ : وينصب ان كان مضافاً نحو يا عبدالله او مشابها للمضاف نحو يا طالعاً جبلاً او نكرة غير معينة كقول الاعمى يا رجلاً خذ بيدى

ترجمہ: اور منادی منصوب ہوتا ہے اگر مضاف ہو جیسے يا عبدالله یا مشابہ مضاف ہو جیسے يا طالعاً جبلاً یا نکرہ غیر معین ہو جیسے يا رجلاً خذ بيدى۔

تشریح : چوتھی قسم : منادی مضاف ہے جیسے يا عبد الله۔

پانچویں قسم : شبہ مضاف ہے جیسے يا طالعاً جبلاً۔

چھٹی قسم : نکرہ غیر معین جیسا بینا کا یہ قول يا رجلاً خذ بيدى ان تینوں کا حکم یہ ہے کہ منصوب ہوں گے۔

منادی کا خلاصہ : منادی کے اعراب کی چار قسمیں ہوئی ① مثنیٰ بر علامتہ رفع ② معرب مجرور ③ مثنیٰ بر فتح ④ معرب منصوب۔

سوال : پہلی قسم مفرد معرّفہ کو مبنی علامت رفع پر کیوں کیا گیا ہے؟

جواب : مبنی تو اس لئے کیا گیا ہے کہ یہ منادی کاف ضمیر کی جگہ پر واقع ہے اور کاف ضمیر مشابہہ ہے کاف خطاب حرفی کے اور کاف خطاب حرفی مبنی ہے تو اس لئے یہ مبنی ہو گیا اور مبنی بر حرکت اس لئے یہ مشابہ مبنی الاصل اور مبنی بر علامت رفع اس لئے کہ منادی جب معرب ہوتا ہے تو وہ مجرور یا منصوب ہوتا ہے تو فرق کرنے کے لئے جب مبنی ہوگا تو مرفوع کر دیا گیا ہے علامت رفع پر۔

سوال : منادی مستغاث باللام کو معرب مجرور کیوں بنایا ہے حالانکہ مشابہت یہاں موجود ہے اس لئے کہ یہ کاف اسمی کی جگہ پر ہے اور کاف اسمی کاف حرفی کے مشابہہ ہے؟

جواب : اس پر لام جارہ داخل ہے اور لام جارہ اسم کے عظیم خواص میں سے ہے جس کی وجہ سے جہت اسمیت قوی ہو گئی ہے اور جہت مشابہت ضعیف ہو چکی ہے تو اس لئے اس منادی مستغاث باللام کو معرب کر دیا۔

سوال : منادی مضاف، شبہ مضاف، مکرہ غیر معین کو معرب منصوب کیوں بنایا گیا ہے؟

جواب : معرب اس لئے کہ اضافت اور شبہ اضافت معرب کے عظیم خواص میں سے ہیں جس کے وجہ سے اسمیت والی جہت قوی ہو گئی اور مشابہت والی جہت ضعیف ہو چکی ہے اس لئے معرب بنا دیا اور منصوب اسی لئے کہ منادی ہے اور منادی حقیقت میں مفعول بہ ہوتا ہے اور مفعول بہ کا اعراب نصب ہی ہوتا ہے باقی رہا مکرہ کہ وہ اس لئے معرب ہے اس میں مشابہت باقی نہیں رہی کیونکہ وہ کاف ضمیر کی جگہ واقع ہی نہیں کیونکہ مکرہ معرّفہ کی جگہ قائم نہیں ہو سکتا۔

فائدہ : شبہ مضاف اس کو کہتے ہیں جس کا معنی دوسرے کلمے کے ملائے بغیر تمام نہ ہو اور اس کی مشابہت مضاف کے ساتھ اس وجہ سے ہے کہ جس طرح مضاف کے معنی بغیر مضاف الیہ کے تمام نہیں ہوتے تو اس طرح اس کا معنی بھی بغیر دوسرے کے تمام نہیں ہوتا جیسے اس مثال میں طالعاً کا معنی بغیر حبلاً کے ذکر کے تمام نہیں ہوتا اسی طرح یا بحیر من زید میں خیر کا معنی بغیر زید کے تمام نہیں ہوتا۔

قولہ : وان كان معرفاً باللام قبيل يا ايها الرجل ويا ايها المرأة

ترجمہ : اور اگر ہو منادی معرف باللام تو کہا جائے گا يا ايها الرجل اور يا ايها المرأة۔

تشریح : ضابطہ : کہ منادی جب معرفاً باللام ہو تو منادی اور حرف نداء کے درمیان فاصلہ لفظ ای یا ایہ کے ساتھ کالانا لازمی ہے تاکہ لازم نہ آئے دو آلہ تعریف کا جمع ہونا جس طرح الرجل یہ معرف باللام ہے جب اس پر حرف نداء داخل ہو جائے تو دو آلہ تعریف جمع ہو جائیں گے ① الف لام ② یا جو کہ جائز نہیں۔

سوال : یا اللہ میں لفظ اللہ معرف باللام ہے جس پر یا حرف نداء داخل ہے تو دو آلہ تعریف کے جمع گئے؟

جواب : لفظ اللہ اس قاعدہ سے مستثنیٰ ہے تفصیل کا صفحہ یا غرض جامی فی شرح جامی میں دیکھیں۔

قولہ : ويجوز ترخيم المنادى وهو حذف فى آخره للتخفيف

ترجمہ : اور جائز ہے منادی کی ترخیم اور وہ حذف کرنا ہے اس کے آخر میں تخفیف کے لئے۔

تشریح : مصنف ترخیم منادی کو ذکر فرما رہے ہیں کیونکہ یہ منادی کی خصوصیات میں سے ہے۔

یاد رکھیں ! منادی میں ترخیم بغیر ضرورت کے بھی جائز ہے لیکن غیر منادی میں فقط ضرورت شعری کے وجہ سے ترخیم جائز ہے۔

ترخیم کا لغوی معنی : نرمی کا کرنا اور اصطلاحی تعریف یہ ہے کہ آخر منادی کو فقط تخفیف کے وجہ سے حذف کرنا۔

قولہ : كما تقول فى مالك يامالُ وفى منصور يامنصُ وفى عثمان ياعثمُ

ترجمہ : جیسا کہ تو کہے گا مالک میں یامالُ اور منصور میں یامنصُ اور عثمان میں یاعثمُ۔

تشریح : منادی مرخم کی چار مثالیں بیان فرمائیں اس لئے کہ تین صورتیں بنتی تھیں۔

پہلی صورت : منادی کی آخر میں دو حرف ایسے زائد ہوں جو حکم واحد میں ہوں جیسے عثمان کا الف اور نون یہ دو حرف زائد ہیں اور حکم واحد میں ہیں یعنی اکٹھے زائد لائے گئے ہیں۔

دوسری صورت : منادی کے آخر میں حرف صحیح اصلی اور ما قبل میں مدہ ہو جیسے یامنصور ان دونوں صورتوں کے اندر دونوں حرفوں کو حذف کیا جائے گا جیسے یاعثمان کو یاعثم اور یامنصور کو یامنص پڑھا جائے گا۔

تیسری صورت : کہ ان دونوں صورتوں کے علاوہ میں صرف ایک حرف کو حذف کیا جائے گا جیسے یامالک کو یاملم پڑھا جائے گا۔

قولہ : ويجوز فى آخر المنادى المرخم الضم والحركة الاصلية كما تقول فى يا حارث يا حارُ ويا حار

ترجمہ : اور جائز ہے منادی مرخم کے آخر میں ضمہ اور حرکت اصلیہ جیسا کہ کہے گا تو یا حارث میں یا حارُ اور یا حار

تشریح : مصنف یہاں سے منادی مرخم کا حکم بیان کر رہے ہیں کہ منادی مرخم پر دو حرکتیں جائز ہیں ① مبنی بر ضمہ اس بناء پر کہ اس کو منادی مستقل سمجھا جائے اور محذوف کو نسیاً منسیاً بنا دیا جائے چونکہ اس صورت میں یہ منادی مرخم مفرد معرفہ ہو جائے گا اس لئے اس پر ضمہ پڑھا جائے گا ② حرکت اصلیہ کے ساتھ پڑھا جائے اس بناء پر کہ حرف محذوف گویا کہ لفظوں میں موجود سمجھا جائے جیسے یا حارث کو یا حار اور حرکت اصلی یا حار بھی پڑھنا جائز ہے۔

قولہ : واعلم ان يامن حروف النداء قد تستعمل فى المندوب ايضا وهو المتفجع عليه بيا اووا كما يقال

يا زيدا ووا زيدا فوامتختصة بالمندوب ويا مشتركة بين النداء والمندوب وحاكمه فى الاعراب والبناء

مثل حكم المنادى

ترجمہ : اور جان لیجئے بے شک یا جو حروف نداء میں سے ہے یہ کبھی استعمال کیا جاتا ہے مندوب میں بھی اور وہ ہے جس کے لئے غم کیا جائے یا کے ذریعے یا او کے ذریعے جیسے کہا جائے گا یا زیادہ اور وازیدہ پس وا مختص ہے مندوب کے ساتھ اور یا مشترک ہے نداء اور مندوب میں اور حکم اس مندوب کا معرب اور مثنی ہونے میں مثل حکم منادی کے ہے۔

تشریح : مصنف اس عبارت میں حروف نداء میں سے یا کی ایک خصوصیت بیان کر رہے ہیں کہ حروف نداء میں سے چونکہ یا اصل اور مشہور ہے اسی وجہ سے غیر منادی یعنی مندوب میں بھی اسی کو استعمال کیا جائے گا لیکن شرط یہ ہے کہ قرینہ موجود ہو جو نداء اور ندبہ کے درمیان فارق ہو ورنہ مندوب میں حرف نداء کا استعمال قطعاً نہیں ہوگا۔

مندوب اسم مفعول کا صیغہ ہے لغت میں اس میت جس کے محاسن کو یاد کر کے رویا جائے تاکہ سامعین اس کے موت کو امر عظیم خیال کریں اور رونے والے کو اس میں معذور سمجھا جائے اور تعریف مندوب ہو المتفجع علیہ یا او واو کما یقال یا زیادہ وا زیادہ ، تفجع یہ باب تفاعل سے ہے جس کا معنی ہے جس کی وجہ سے رنج کیا ہوا علی یہاں بمعنی لام ہے۔

تعریف مندوب : وہ اسم ہے جس کے لئے یا او کے ذریعے رنج اور غم کیا جائے جیسے یا زیادہ وا زیادہ ان دونوں کے آخر میں جوہا ہے مدصوت یعنی آواز کو لمبا کرنے کے لئے ہے جو کہ مندوب میں مطلوب ہوا کرتی ہے۔

واو مختصہ بالمندوب واو اور یا کے درمیان فرق بیان کیا جا رہا ہے کہ واو تو مندوب ہی کے ساتھ مختص ہے منادی میں استعمال نہیں ہوتی اور یا مشترک ہے منادی اور مندوب دونوں میں استعمال ہوتی ہے۔

وحکمہ فی الاعراب والبناء مثل حکم المنادی مندوب کا حکم اعراب اور بناء میں منادی جیسا ہے لہذا اگر مندوب مفرد معرفہ ہوگا تو مثنی پر ضم ہوگا جیسے وازید۔

بحث مفعول فیہ

فصل : المفعول فیہ هو اسم ما وقع فعل الفاعل فیہ من الزمان والمكان ویسمى ظرفا وظروف الزمان علی قسمین مبہمٌ وهو ما لا یكون له حد معین کدھر وحین ومحدودٌ وهو ما یكون له حد معین کیوم ولیلۃ وشہر وسنة

ترجمہ : مفعول فیہ وہ نام ہے اس چیز کا جس میں فاعل کا فعل واقع ہو یعنی زمان اور مکان اور نام رکھا جاتا ہے اس کا ظرف اور ظروف زمان دو قسم پر ہیں (ایک ان میں سے) مبہم اور وہ ہے کہ نہ ہو اس کے لئے کوئی حد معین جیسے دھر اور حین اور (دوسری قسم) محدود اور وہ ہے کہ ہو اس کے لئے کوئی حد معین جیسے دن اور رات اور مہینہ اور سال۔

تشریح : مصنف منصوبات میں سے تیسری قسم مفعول فیہ کو بیان کر رہا ہے۔

تعریف مفعول فیہ : اس چیز کا نام ہے جس میں فاعل کا فعل واقع ہوتا ہے خواہ وہ چیز زمان ہو یا مکان۔

سوال : یہ تعریف جامع نہیں کیونکہ مفعول فیہ شبہ فعل اسم فاعل وغیرہ کا بھی ہوا کرتا ہے یہ تعریف اس کو شامل نہیں؟

جواب : یہاں فعل سے مراد فعل لغوی ہے یعنی حدث نہ کہ اصطلاحی لہذا یہ تعریف اسم فاعل مصدر وغیرہ سب کو شامل ہو جائے گی۔

سوال : یہ تعریف دخول غیر سے مانع نہیں کہ یہ تعریف یوم الجمعة حسن الجمعة پر صادق آتی ہے حالانکہ مفعول فیہ نہیں؟

جواب : یہاں المذکور کی قید محذوف ہے یعنی جس میں فعل مذکور کا فاعل واقع ہو جس سے یہ مثال نکل جائے گی۔

سوال : پھر یہ تعریف جامع نہیں رہے گی اس لئے کہ اس سے یوم الجمعة صمت فیہ خارج ہو جائے گی کیونکہ یوم

الجمعة سے پہلے فعل مذکور نہیں؟

جواب : فعل اصطلاحی اور شبہ فعل سے مراد عام ہے خواہ مذکور ہو یا مقدر ہو اور مثال مذکور میں فعل اصطلاحی و جو با مقدر ہے کیونکہ یہ

مثال ما اضر عاملہ علی شریطة التفسیر کے قبیلے سے ہے۔

ویسمی ظرفاً اور مفعول فیہ کا دوسرا نام ظرف ہے کیونکہ ظرف کا معنی ہوتا ہے برتن اور یہ مفعول فیہ بھی فعل کے واسطے بمنزل برتن

کے ہوتا ہے اسی وجہ سے اس کا نام ظرف رکھا گیا ہے اور ظروف کی دو قسم ہیں ① ظرف زمان ② ظرف مکان لیکن پہچان کے

لئے ضابطہ یہ ہے اگر مثنیٰ کا جواب بننے کی صلاحیت رکھتا ہو تو وہ ظرف زمان ہوگا اور جو ظرف این کے جواب بننے کی صلاحیت

رکھتا ہو تو وہ ظرف مکان ہوگا۔

قولہ : وکلہا منصوب بتقدیر فی تقول صمت دہراً و سافرت شہراً ای فی دہر و شہر

ترجمہ : اور یہ سب ظروف زمان منصوب ہوتی ہیں فی کے مقدر کرنے کے ساتھ کہے گا تو صمت دہراً و سافرت

شہراً یعنی روزہ رکھا میں نے زمانہ میں اور سفر کیا میں نے مہینہ میں۔

قولہ : وظروف المكان كذلك مبہمٌ وهو منصوب ایضا بتقدیر فی نحو جلست خلفک و امامک و محدودٌ

وہو مالا یكون منصوباً بتقدیر فی بل لابداً من ذکر فی فیہ نحو جلست فی الدار و فی السوق و فی المسجد

ترجمہ : اور ظروف مکان اسی طرح مبہم ہیں اور وہ بھی منصوب ہوتے ہیں فی کو مقدر کرنے کے ساتھ جیسے جلست خلفک

و امامک اور محدود اور وہ ہے کہ نہیں ہوتے منصوب فی کو مقدر کرنے کے ساتھ بلکہ ضروری ہے فی کو ذکر کرنا ان میں جیسے

جلست فی الدار و فی السوق و فی المسجد۔

تشریح : ظرف زمان کی دو قسمیں ہیں ① مبہم وہ ہے جس کے لئے حد معین نہ ہو جیسے دہر بمعنی زمانہ اور حین بمعنی وقت۔

② محدودہ ہے جس کے لئے حد معین ہو جیسے یوم اور لیل الخ۔

ظرف مکان کی بھی دو قسمیں ہیں ظرف زمان مبہم جیسے خلف امام اور ظرف مکان محدود جیسے دار، سوق، مسجد وغیرہ ظرف زمان کا حکم یہ ہے کہ ظرف زمان مطلقاً تقدیر فی کو قبول کرتی ہیں اور منصوب ہوتی ہیں اور ظرف مکان میں سے جو مبہم ہیں وہ بھی تقدیر فی کو قبول کرتی ہیں اور منصوب ہوتی ہیں لیکن ظرف مکان تقدیر فی کو قبول نہیں کرتی ان میں فی کا ذکر کرنا ضروری ہوتا ہے۔

مثالیں : ظرف زمان کے مثال : صمت دہراً سافرت شہراً۔

ظرف مکان مبہم کی مثال : جلست خلفک وامامک۔

محدود کی مثال : جلست فی الدار وفی السوق۔

سوال : ظرف زمان مطلقاً یعنی مبہم اور محدود منصوب ہوتی ہیں اور فسی کی تقدیر کو قبول کرتی ہیں لیکن ظرف مکان میں آپ نے تقسیم کر دی کہ مبہم تو فی کی تقدیر کو قبول کرتی ہیں اور محدود فی کی تقدیر کو قبول نہیں کرتی اور منصوب کیوں نہیں ہوتی؟

جواب : کہ ظرف زمان مبہم یہ تو فعل کی جزاء ہوتی ہے اور قاعدہ ہے کہ جب فعل کی جزاء کو علیحدہ مستقل طور پر ذکر کر دیا جائے تو بلا واسطہ منصوب ہوتی ہے جیسے مفعول مطلق لہذا ظرف زمان مبہم فسی کی تقدیر کو قبول کر کے منصوب ہوگی اور باقی رہی ظرف زمان محدود اس کو اسی زمان مبہم پر محمول کیا جاتا ہے کیونکہ دونوں ذات میں یعنی زمانیت میں مشترک ہیں اور ظرف مکان میں سے ظرف مکان مبہم کو بھی اسی پر محمول کیا جاتا ہے کیونکہ وہ وصف میں یعنی ابہام میں شریک ہے بخلاف ظرف مکان محدود کے نہ تو وہ ذات زمانیت میں شریک ہیں اور نہ وصف ابہامیت میں اس لئے کہ وہ فی کی تقدیر کو قبول نہیں کرتی بلکہ اس میں فی کو ذکر کرنا ضروری ہوتا ہے جس کی وجہ سے وہ مجرور ہوتا ہے۔

فائدہ : یہ مصنف اور صاحب کافیدہ کی رائے کے مطابق مفعول فیہ کی دو قسمیں ہیں۔

① وہ جس میں فی حرف مقدر ہو اور مفعول فیہ منصوب ہوتا ہے۔

② جس میں فی لفظوں میں موجود ہوتا ہے اور مفعول فیہ مجرور ہوتا ہے لیکن جمہور کے نزدیک مفعول فیہ کی ایک قسم ہے کہ مفعول فیہ کی مفعولیت کے صحیح ہونے کے لئے شرط نصب ہے اور فسی کا مقدر ہونا ہے بخلاف مصنف اور علامہ ابن حاجب کے ان کے نزدیک مفعول فیہ کے صحیح ہونے کے لئے فی کی تقدیر شرط ہے۔

بحث مفعول لہ

فصل : المفعول لہ هو اسم مالا جله يقع الفعل المذكور قبله وينصب بتقدير اللام نحو ضربته تاديبا ای للتاديب وقعدت عن الحرب جبنا ای للجبين

ترجمہ : مفعول لہ نام ہے ایسی چیز کا جس کی وجہ سے ایسا فعل واقع ہو جو اس سے پہلے مذکور ہو اور یہ منصوب ہوتا ہے لام کے مقرر کرنے کی وجہ سے جیسے ضربته تاديبا ای للتاديب اور قعدت عن الحرب جبنا ای للجبين۔

تشریح : قسم چہارم مفعول لہ کو بیان کیا جا رہا ہے۔

مفعول لہ کی تعریف : مفعول لہ اس چیز کا نام ہے جس کے حاصل کرنے کے لئے یا جس کے موجود ہونے کی وجہ سے وہ فعل جو اس سے پہلے مذکور ہے واقع ہو جیسے ضربته تاديبا اس کو میں نے مارا اور سکھانے کیلئے تو اس میں تاديبا مفعول لہ ہے جس کے حاصل کرنے کے لئے یہ ضرب واقع ہوئی ہے۔

سوال : یہ تعریف جامع نہیں جیسے تاديبا اس شخص کے جواب میں کہا جائے جس نے کہا لم ضربت زيدا تو یہ تاديبا مفعول لہ ہوگا لیکن اس کے لئے فعل مذکور نہیں ہے؟

جواب : مذکور میں تعین ہے خواہ ہتھکتا ہو یا حکما اور یہاں حکما مذکور ہے تقدیر عبارت یہ ہوگی ضربته تاديبا جس کا قرینہ سوال ہے۔ وينصب بتقدير اللام مفعول لہ کے منصوب ہونے کی شرط یہ ہے کہ لام مقدر ہو کیونکہ اگر مذکور ہوگا تو پھر مفعول لہ مجرور ہوگا تو حسب سابق جس طرح کہ مفعول فیہ میں جمہور اور مصنف کا اختلاف تھا یہاں پر بھی مصنف اور جمہور کا اختلاف ہے کہ مصنف کی رائے کے مطابق مفعول لہ کی دو قسمیں ہیں ① مفعول لہ وہ جس میں لام مقدر ہو اور وہ منصوب ہوگا ② مفعول لہ وہ ہے جس میں لام لفظوں میں موجود ہو اور وہ اس وقت مجرور ہوگا لیکن جمہور کے نزدیک مفعول لہ کی ایک ہی قسم ہے کہ جس میں لام مقدر ہو اور وہ منصوب ہو تو لہذا مصنف کے مذہب کے مطابق یہ تقدیر لام نصب کی صحت کے لئے شرط ہے نہ کہ صحت مفعولیت کے لئے جب کہ جمہور کے نزدیک یہ مفعول کی صحت کے لئے شرط ہے یعنی مفعول لہ ہونے کے لئے شرط ہے۔

فائدہ : تعلیلات میں چونکہ لام اغلب اور کثیر الاستعمال ہے اس لئے مصنف نے اس کو ذکر کیا اس کے علاوہ من حرف جار اور باء اور فی یہ بھی مفعول لہ پر داخل ہوتے ہیں۔

قولہ : وعند الزجاج هو مصدر تقديره ادبته تاديبا وجبت جبنا

ترجمہ : اور زجاج کے نزدیک وہ مصدر ہے اصل اس کی ادبته تاديبا اور جبت جبنا ہے۔

تشریح : زجاج نحوی کے نزدیک مفعول لہ ہے ہی نہیں اور اس کو تسلیم بھی نہیں کرتے ان کا مذہب یہ ہے کہ کلام عرب جہاں بھی مفعول لہ مستعمل ہو رہا ہے وہ دراصل مفعول مطلق ہوتا ہے دلیل یہ ہے کہ مفعول لہ کو جب تاویل کے ذریعے مفعول مطلق بنایا جاسکتا ہے تو ایک نئی قسم بنانے کی ضرورت نہیں لہذا ضربتہ تادیبا کی تاویل یہ ہوگی ادبتہ بالضرب تادیبا۔

جواب : ایسی تاویل کرنا جس سے چیز اپنی ماہیت اور نوع سے نکل جائے یہ تاویل صحیح نہیں ہوتی پھر یہ تاویل حال میں بھی چل سکتی ہے حال بھی مفعول فیہ کے معنی میں ہو سکتا ہے تو حال کو بھی مفعول فیہ مان لیا جائے اس لئے یہ بات درست نہیں۔

فائدہ : مصنف نے دو مثالیں ذکر کر کے مفعول لہ کے اقسام کی طرف اشارہ کیا کہ مفعول لہ کے دو قسمیں ہیں

① وہ مفعول لہ جس کے حاصل کرنے کے لئے فعل کیا جائے جیسے ضربتہ تادیبا یہاں تادیب کو حاصل کرنے کے لئے ضرب والافعل واقع ہوا ہے۔

② مفعول لہ پہلے سے موجود تھا اس کے موجود ہونے کی وجہ سے فعل کیا جائے جیسے قعدت عن الحرب جنبا یہ مفعول لہ پہلے سے موجود تھا تعود والافعل اسی کی وجہ سے واقع ہوا اور اس دوسری مثال میں مصنف نے زجاج پر چوٹ لگائی چلے کہ زجاج نحوی نے کوئی غور و فکر نہیں کیا، کوشش نہیں کی ورنہ مفعول لہ سے کبھی وہ انکار نہیں کرتے۔

بحث مفعول معہ

فصل : المفعول معہ هو ما یذکر بعد الواو بمعنی مع لصاحبة معمول الفعل نحو جاء البرد والحبات و جئت

انا وزیداً ای مع الحبات ومع زید

ترجمہ : مفعول معہ وہ اسم ہے جو واو بمعنی مع کے بعد ذکر کیا جائے فعل کے معمول کے ساتھی ہونے کی وجہ سے جیسے جاء البرد والحبات (ای مع الحبات) اور جئت انا وزید (ای مع زید)

تشریح : مفعول معہ : وہ اسم ہے جو واو بمعنی مع کے بعد ذکر کیا جائے یا فعل کے معمول کی مصاحبت کے لئے خواہ وہ فعل کا معمول فاعل ہو یا مفعول ہو اگر فاعل ہو تو پھر مصاحبت کا مطلب یہ ہوگا کہ مفعول معہ اور فعل کا معمول فعل سے صدور میں دونوں شریک ہوں جس طرح استوی الماء والخشبہ اور اگر مفعول بہ ہو تو پھر مصاحبت کا مطلب یہ ہوگا کہ مفعول اور فعل کا معمول اپنی ذات پر فعل کے وقوع میں شریک ہو جیسے جئت انا وزیداً یا درکھیں فعل سے مراد عام ہے خواہ فعل لفظی ہو یا معنوی،

فعل معنوی : اس فعل کو کہتے ہیں کہ نہ تو لفظوں میں ہو اور نہ مقدر ہو بلکہ انداز کلام سے مستنبط کیا جاسکے وجہ استنباط یہ ہے کہ جب جار مجرور استفہام کے ساتھ ہو تو وہ فعل پر دلالت کرتا ہے کیونکہ حروف جارہ کی وضع اس لئے ہیں کہ فعل کے معنی کو اپنے مدخول تک

یہ بچائیں تو حروف جارہ کو فعل کی ضرورت ہے اس طرح استفہام بھی فعل کا مقتضی ہے اس لئے استفہام اکثر فعل سے ہوتا ہے۔

قولہ : فان كان الفعل لفظاً و جاز العطف يجوز فيه الوجهان النصب و العطف نحو جئت انا و زيداً و زيداً و ان لم يجز العطف تعين النصب نحو جئت و زيداً و ان كان الفعل معنى و جاز العطف تعين العطف نحو ما لزيد و عمرو و ان لم يجز العطف تعين النصب نحو مالك و زيداً و ماشانك و عمراً لان المعنى مانصنع ترجمہ : پس اگر ہو فعل لفظی اور جائز ہو عطف تو جائز ہیں اس میں دو دو جہیں نصب اور عطف جیسے جئت انا و زيداً و زيداً (آیا میں ساتھ زید کے) اور اگر ہو فعل معنوی (آیا میں ساتھ زید کے) اور اگر جائز ہو عطف تو متعین ہے نصب جیسے جئت و زيداً (آیا میں ساتھ زید کے) اور اگر فعل معنوی ہو اور عطف جائز ہو تو عطف متعین ہے جیسے ما لزيد و عمرو اور اگر عطف جائز نہیں تو نصب متعین ہے جیسے مالك و زيداً الخ۔

تشریح : واو کے بعد جو اسم ہے اسکے فعل میں دو احتمال ہیں فعل لفظی ہو یا فعل معنوی پھر ہر ایک میں دو احتمال ہیں کہ عطف جائز ہو گا یا نہیں کل چار صورتیں بنتی ہیں

پہلی صورت : فعل لفظی ہو اور عطف جائز ہو تو اس کا حکم یہ ہے کہ یہاں دو وجہ پڑھنا جائز ہے ① مفعول معد کی بناء پر نصب پڑھنا ② عطف ڈالنا جیسے جئت انا و زيداً و زيد عطف اس لئے جائز ہے کہ اسم ظاہر کا ضمیر مرفوع متصل پر عطف ڈالنے کے لئے ضمیر منفصل کے ساتھ تاکید کی ضرورت ہے وہ یہاں موجود ہے۔

دوسری صورت : کہ فعل لفظی ہو اور عطف جائز نہ ہو تو اس کا حکم یہ ہے کہ یہاں مفعول معد کی بناء پر نصب پڑھنا واجب ہوگی۔ جیسے جئت و زيداً عطف کیوں جائز نہیں اس لئے کہ اسم ظاہر کا ضمیر مرفوع متصل پر عطف ڈالنے کیلئے ضمیر منفصل کی تاکید کی ضرورت ہوتی ہے جو یہاں موجود نہیں۔

تیسری صورت : کہ فعل معنوی ہو اور عطف جائز ہو تو اس کا حکم یہ ہے کہ اس صورت میں عطف واجب ہو گا جیسے ما لزيد و عمرو اس کی وجہ ہے کہ یہاں عطف کیوں متعین ہے اس لئے کہ یہاں پر اگر نصب پڑھی جائے تو اس کے لئے عامل فعل معنوی کو مانا جائے گا جو کہ ضعیف ہے بخلاف اس صورت کے کہ جب اس پر عطف پڑھا جائے تو اس کا عامل لفظی ہو جائے گا اور یہ بات ظاہر ہے کہ عامل لفظی عامل معنوی سے قوی ہوتا ہے۔

چوتھی صورت : کہ فعل معنوی ہو اور عطف جائز نہ ہو تو اس کا حکم یہ ہے کہ یہاں مفعول معد کی بناء پر نصب واجب ہے جیسے مالك و زيداً کیونکہ دوسرا احتمال ہے ہی نہیں۔ باقی رہی یہ بات کہ یہاں عطف کیوں جائز نہیں؟ اس لئے جب ضمیر مجرور متصل پر عطف ڈالا جائے تو اس لئے حرف جار کا اعادہ ضروری ہوتا ہے جو یہاں موجود نہیں۔

لان المعنى ما تصنع ان دونوں مثالوں کے فعل معنوی پر مشتمل ہونے کی دلیل کہ مالک و زید اور ماشانک و عمرا میں مفعول معرکاً عامل معنوی ہے۔ اس لئے کہ ان دونوں کا معنی ہے ما تصنع ہے کیونکہ میں نے پہلے بتایا ہے کہ ما استفہامیہ ہے اور استفہام اکثر فعل سے ہوا کرتا ہے اس سے فعل سمجھا جا رہا ہے لہذا مالک و زید کا معنی ہوگا ما تصنع و زید اور ماشانک و عمرا کا معنی ہوگا ما تصنع و عمراً اور ما لزید و عمرو کا معنی ہوگا ما یصنع زید و عمرو۔

بحث حال

فصل: الحال لفظ یدل علی بیان ہیئۃ الفاعل او المفعول بہ او کلیہما نحو جاء نی زیداً راکباً و ضربت زیداً مشدوداً و لقیت عمراً راکبین

ترجمہ: حال وہ لفظ ہے جو فاعل یا مفعول یا دونوں کی ہیئت کے بیان پر دلالت کرے جیسے جاء نی زیداً راکباً اور ضربت زیداً مشدوداً اور لقیت عمرو راکبین۔

تشریح: چھٹی قسم منصوبات میں سے حال ہے۔ حال کا لغوی معنی صفت اور شان ہے اور حال زمانہ موجودہ کو بھی کہتے ہیں۔

حال کی تعریف: حال وہ لفظ ہے جو فاعل یا مفعول بہ یا دونوں کی ہیئت پر دلالت کرے۔

سوال: جاء نی زید الراکب، الراکب بھی فاعل کی ہیئت بیان کر رہا ہے اس کو بھی حال کہنا چاہیے حالانکہ یہ حال نہیں بلکہ فاعل کی صفت ہے؟

جواب: یہاں ایک قید محذوف ہے کہ حال ایسی ہیئت بیان کرے جو صدور فعل یا وقوع فعل کے وقت پائی جائے جیسے جاء نی زیداً راکباً میرے پاس زید آیا اس حال میں کہ وہ سوار تھا اس میں راکباً حال نے زید فاعل کی حالت بتلائی کہ اس کا آنا حالت سواری میں تھا۔

قولہ: وقد یکون الفاعل معنویاً نحو زید فی الدار قائماً لان معناه زید فی الدار قائماً و کذا المفعول بہ نحو هذا زید قائماً فان معناه المشار الیہ قائماً ہو زید و العامل فی الحال فعلٌ او معنی فعلی

ترجمہ: اور کبھی کبھی ہوتا ہے فاعل معنوی جیسے زید فی الدار قائماً اس لئے کہ اس کا معنی ہے زید استقر فی الدار قائماً اور اسی طرح مفعول بہ جیسے هذا زید قائماً پس تحقیق اس کا معنی ہے المشار الیہ قائماً ہو زید اور عامل حال میں فعل ہے یا معنی فعل ہے۔

تشریح: فاعل اور مفعول میں تعین کا بیان ہے کہ خواہ فاعل لفظی ہو یا معنوی ہو اس طرح مفعول میں بھی تعین ہے کہ خواہ مفعول لفظی

ہو یا معنوی ہو۔

فاعل معنوی سے حال کی مثال : جیسے زید فی الدار قائما اس میں قائما حال ہے فاعل معنوی سے جو کلام کے لظہم میں تو موجود ہے لیکن بلفوظ نہیں اس لئے کہ اس کا معنی ہے زید استقرا فی الدار قائما تو یہ قائما استقرا فعل کی ضمیر سے حال ہے۔

مفعول معنوی سے حال کی مثال : ہذا زید قائما ہے اس میں قائما زید سے حال ہے اور زید مفعول معنوی ہے اس لئے کہ لفظ کے اعتبار سے بے شک یہ خبر ہے مبتدا کی لیکن اشارہ اور تشبیہ سے جو اس کا معنی سمجھا جاتا ہے وہ یہ ہے انبہ و اشیر زیدًا حال کو نہ قائما یا یوں عبارت ہے اشیر الی زید یا انبہ علی زید حال کو نہ قائما لہذا یہ زید بواسطہ حرف جر مفعول معنوی ہوا اسی سے قائما حال ہے۔

والعامل فی الحال فعل او معنی فعل حال میں عامل فعل ہوتا ہے خواہ لفظوں میں ہو یا مقدر ہو اور یا معنی فعل ہوتا ہے۔ یاد رکھیں! معنی فعل سے مراد اسم فاعل، اسم مفعول، صفت مشبہ، اسم تفصیل، مصدر، جار مجرور ظرف، اسمائے افعال ہیں اور اسی طرح ہر وہ چیز ہے جس سے معنی فعل مستنبط ہوتے ہیں جیسے حرف نداء اسم اشارہ تہنی، حرف تشبیہ اور ترحی اور تشبیہ وغیرہ یہ معنی فعل پر دلالت کرتے ہیں۔

قولہ : والحال نكرة ابدأ وذو الحال معرفة غالباً كما رأيت في الامثلة المذكورة فان كان ذو الحال نكرة يجب تقديم الحال عليه نحو جاءني ركباً رجلٌ لئلا تلتبس بالصفة في حالة النصب في مثل قولك رأيت رجلاً ركباً

ترجمہ : اور حال ہمیشہ نکرہ ہوتا ہے اور ذو الحال اکثر معرفہ ہوتا ہے جیسا کہ آپ دیکھ چکے ہیں امثلہ مذکورہ میں پس اگر ذو الحال نکرہ ہو تو واجب ہے مقدم کرنا حال کو اس پر جیسے جاءني ركباً رجل تا کہ نہ ملتبس ہو جائے حال صفت کے ساتھ حالت نصب میں تیرے قول رأيت رجلاً ركباً کی مثل۔

تشریح : ضابطہ : حال ہمیشہ نکرہ ہوتا ہے اور ذو الحال اکثر معرفہ ہوتا ہے۔

سوال : حال ہمیشہ نکرہ کیوں ہوتا ہے اور ذو الحال اکثر معرفہ کیوں ہوا کرتا ہے؟

جواب اول : کہ حال معنی حدی کی قید ہوا کرتا ہے اگر حال معرفہ ہو تو لازم آئے گا قید کی افضلیت مقید پر جو کہ جائز نہیں۔

جواب ثانی : ذو الحال بمنزل مبتدا کے ہے اور حال بمنزل خبر کے تو جس طرح مبتدا کے لئے اصل معرفہ ہونا اور خبر کے لئے نکرہ ہونا ہے تو اسی بنا پر ذو الحال اکثر معرفہ ہوتا ہے اور حال ہمیشہ نکرہ ہوتا ہے۔

فان كان ذو الحال سے مذکورہ ضابطہ پر تفریح کا بیان ہے کہ اگر ذو الحال نکرہ محض ہو تو اس وقت حال کو ذو الحال پر مقدم کرنا واجب

ہے جیسے جاء نی راکبا رجل اس تقدیم کی علت یہ ہے اگر حال کو ذوالحال پر مقدم نہ کیا جائیوخر کیا جائے تو حالت نصب میں حال کو صفت کے ساتھ التباس لازم آئے گا جیسے رأیت رجلا راکبا میں لہذا جب ایک حالت میں صفت کو موصوف کے ساتھ التباس لازم آتا تھا تو ہم نے ایک قاعدہ کلیہ بنا دیا کہ ذوالحال جب نکرہ ہو تو حال پر مقدم کرنا واجب ہے حالت رفع اور حالت نصب میں۔

یاد رکھیں! اگر ذوالحال نکرہ مجرور ہو تو پھر تقدیم واجب نہیں ہوگی جیسے مررت برجل راکبا اسی طرح الکلمة لفظ وضع لمعنی مفردًا کو جب معنی سے حال بنا دیا جائے تو وہاں بھی تقدیم نہیں ہے۔

قولہ: وقد يكون الحال جملة خبرية نحو جاء نی زيدٌ و غلامه راکبٌ او یركب غلامه ومثال ما كان عاملها معنی الفعل نحو هذا زيدٌ قائمًا معناه انبه واشیر

ترجمہ: اور کبھی کبھی ہوتا ہے حال جملہ خبریہ جیسے جاء نی زيدٌ و غلامه راکب اور مثال اس کی کہ ہواس کا عامل معنی فعل مثل هذا زيد قائم کے کہ اس کا معنی ہے انبه واشیر۔

تشریح: ضابطہ: کہ جس طرح حال مفرد ہوتا ہے اسی طرح حال جملہ خبریہ بھی ہوتا ہے اس لئے جس طرح مفرد فاعل اور مفعول کی ہیئت کو بیان کرتا ہے اسی طرح جملہ بھی ہیئت پر دلالت کرتا ہے۔

نیز حال بمنزل خبر کے تھا جس طرح مبتدا کی خبر مفرد بھی ہوتی ہے جملہ بھی ہو سکتی ہے اسی طرح ذوالحال کے لئے حال مفرد بھی ہو سکتا ہے اور جملہ بھی ہو سکتا ہے پھر جملہ خبریہ میں تعین ہے کہ جملہ اسمیہ خبریہ بھی حال واقع ہو سکتا ہے جیسے جاء نی زيد و غلامه راکب اس میں غلامه راکب فاعل زيد سے حال واقع ہے اور یركب غلامه یہ جملہ فعلیہ خبریہ حال واقع ہو رہا ہے۔

قائدہ: جملہ کے حال واقع ہونے کے لئے تین شرطیں ہیں

① ذوالحال نکرہ ہو ② جملہ خبریہ ہو انشائیہ حال واقع نہیں ہو سکتا ③ جملہ حالیہ میں رابطہ کا ہونا بھی ضروری ہے۔

ومثال ما كان حال کے عامل معنی فعل کی مثال هذا زيد قائمًا ما تنبیہ سے انبه اور ذا اسم اشارہ سے اشیر فعل مستطب ہوتے ہیں۔

قولہ: وقد يحذف العامل لقيام قرينة كما تقول للمسافر سالمًا ای ترجع سالمًا غانما

ترجمہ: اور کبھی کبھی حذف کیا جاتا ہے عامل بوقت قائم ہونے قرینہ کے جیسے آپ کہیں مسافر کو سالمًا غانما یعنی لوٹتا ہے تو اس حال میں کہ سلامتی والا ہے غنیمت حاصل کرنے والا ہے۔

تشریح: اگر قرینہ موجود ہو تو کبھی کبھی حال کے عامل کو حذف کر دیا جاتا ہے عام ازیں قرینہ حالیہ ہو یا قرینہ مقالہ جیسے مسافر کو کہا

جاتا ہے سالماً غانماً اس میں قرینہ حالیہ ہے جس کے لئے لرفع فعل ترجع محذوف ہے ترجع سالماً غانماً۔

بحث تمیز

فصل : التمییز ہونکرۃ تذکر بعد مقدار من عدد او کیل او وزن او مساحۃ او غیر ذلک مما فیہ ابہام ترفع ذلک الابہام نحو عندی عشرون درہماً و قفیزان برا و منوان سمنان و جریبان قطناً و علی التمرۃ مثلہا زبداً ترجمہ : تمیز وہ اسم نکرہ ہے جو ذکر کیا جائے مقدار کے بعد یعنی عدد یا کیل یا وزن یا مساحت یا ان کے علاوہ اس چیز کے بعد جس میں ابہام ہو رفع کرے اس ابہام کو جیسے عندی عشرون درہماً..... الخ
تشریح : مصنف منصوبات کی ساتویں قسم تمیز کو بیان کرنا چاہتے ہیں۔
تمیز کا لغوی معنی ہے جدا کرنا اور تمیز کو تین تفسیر اور متر بھی کیا جاتا ہے۔
تمیز کی تین قسمیں ہیں:

① مفرد مقداری سے ابہام کو دور کرے۔

② مفرد غیر مقداری سے ابہام کو دور کرے۔

③ جمع کی نسبت سے ابہام کو دور کرے، اس عبارت میں

پہلی قسم : اس کی تعریف یہ ہے تمیز وہ نکرہ ہے جو مقدار کے بعد ذکر کیا جائے اور اس مقدار کے ابہام کو دور کرے مقدار اسم آلہ کا سینغہ ہے بمعنی ما یقدر بہ الشی وہ چیز جس سے شی کا اندازہ کیا جائے۔
مقدار کی پانچ قسمیں ہیں:

① عدد ② کیل ③ وزن ④ مساحت ⑤ مقیاس۔

مقدار عددی کی مثال : عندی عشرون درہماً۔

مقدار کیلی کی مثال : قفیزان برا۔

مقدار وزنی کی مثال : عندی منوان سمنان۔

مقدار مساحت کی مثال : عندی جریبان قطنان۔

مقدار مقیاسی کی مثال : علی التمرۃ مثلہا زبدا۔

فائدہ : مقیاس بمعنی وہ چیز جس سے قیاس اور اندازہ کریں اور کیل بمعنی پیمانہ ہوتا ہے اور عربوں میں یہ اکرہ لکڑی کا بنا ہوا ہوتا تھا

جس سے گندم وغیرہ کو ناپا کرتے تھے اور مساحت بمعنی پیمائش کرنا ہے۔

قولہ : وقد یکون عن غیر مقدار نحو هذا خاتم حدیداً و سواراً ذہباً وفيه الخفض اکثر وقد یقع بعد

الجملة لرفع الابهام عن نسبتها نحو طاب زید نفساً او علماً او اباً

ترجمہ : اور کبھی کبھی تمیز ہوتی ہے غیر مقدار سے جیسے هذا خاتم حدیداً و سواراً ذہباً اور اس میں جراً اکثر ہے اور کبھی کبھی واقع ہوتی ہے جملہ کے بعد اس جملہ کی نسبت سے ابہام کو اٹھانے کے لئے جیسے طاب زید نفساً او علماً او اباً۔

تشریح : دوسری قسم کا بیان : کہ مفرد غیر مقدار سے ابہام کو دور کرے۔

غیر مقدار سے مراد یہ ہے کہ مقدار کی پانچ قسمیں نہ ہوں جیسے هذا خاتم حدیداً یہ انگوٹھی ہے از روئے لوہے کے هذا سوار ذہباً یہ سونے کے ننگن ہیں۔

فیه الخفض اکثر اس تمیز کو منصوب پڑھنا بھی جائز ہے تمیز ہونے کی بنا پر لیکن کثرت استعمال میں یہ تمیز اضافت کی وجہ سے مجرور ہوتی ہے کہ تمیز کی طرف مضاف ہوا کرتی ہے اس لئے کہ تمیز کے مجرور ہونے کی صورت میں تمیز کا جو مقصود رفع ابہام ہے وہ بھی حاصل ہو جاتا ہے ساتھ تخفیف بھی حاصل ہو جاتی ہے۔

قد یقع بعد الجملة سے

تیسری قسم : کا بیان ہے کہ تمیز جملے کی نسبت سے ابہام کو دور کرتی ہے جیسے طاب زید نفساً اس طاب کی جو نسبت زید کی طرف تھی اس میں ابہام تھا نفساً نے اس ابہام کو دور کر دیا اسی طرح طاب زید علماً، علماً نسبت سے ابہام کو دور کر دیا ہے۔ اسی طرح طاب زید اباً میں ابانے جملہ کی نسبت سے بھی ابہام کو دور کر دیا مصنف تین مثالیں دیں پہلی مثال منتصب عنہ کے ساتھ خاص ہے۔

دوسری مثال : متعلق منتصب کے ساتھ خاص ہے۔

تیسری مثال : میں دونوں ہیں اگر نفساً منتصب سے ہو یعنی نفس زید سے ہو تو ترجمہ یہ ہوگا کہ زید اچھا ہے از روئے اس امر کے کہ وہ کسی کا باپ ہے اور اگر متعلق منتصب سے ہو تو ترجمہ ہوگا کہ زید اچھا ہے از روئے اس امر کے کہ اس کا کوئی باپ ہے۔

بحث مستثنیٰ

فصل : المستثنیٰ لفظ یدکر بعد الّا و اخواتها لیعلم انه لا ینسب الیه ما ینسب الی ما قبلها
ترجمہ: مستثنیٰ وہ لفظ ہے جو الّا اور اس کے اخوات کے بعد مذکور ہوتا کہ یہ معلوم ہو جائے کہ تحقیق شان یہ ہے کہ نہیں منسوب اس کی
طرف وہ چیز جو منسوب ہے اس کے ماقبل کی طرف۔

مستثنیٰ کی تعریف : مستثنیٰ وہ لفظ ہے جو ذکر کیا جائے الّا اور اس کے اخوات کے بعد تاکہ یہ بات معلوم ہو کہ جو حکم ماقبل کی طرف
یعنی مستثنیٰ منہ کی طرف منسوب تھا۔ وہ مابعد یعنی مستثنیٰ کی طرف سے منسوب نہیں۔

فائدہ : یاد رکھیں! الّا کے بعد مستثنیٰ ہوتا ہے اور الّا سے پہلے مستثنیٰ منہ ہوتا ہے اور الّا کے اخوات سے مراد عدا، خلا
ماخلا، ماعدا، لیس، لایکون، وغیرہ ہیں۔

قولہ : وهو علی قسمین متصل وهو ما اخرج عن متعدد یا الّا و اخواتها نحو جاء نی القوم الّا زیدًا او
منقطع وهو المذكور بعد الّا و اخواتها غیر منخرج عن متعدد دُخولہ فی المستثنیٰ منہ نحو جاء نی
القوم الّا حمارًا

ترجمہ : اور وہ دو قسم پر ہے متصل اور وہ وہ ہے جو نکالا گیا ہو متعدد سے الّا اور اس کے تشابہات کے ذریعے جیسے جاء نی
القوم الّا زیدًا یا منقطع اور وہ وہ ہے جو مذکور ہو الّا اور اس کے تشابہات کے بعد درانحالیکہ نہ نکالا گیا ہو متعدد سے بوجہ نہ داخل
ہونے اس کے مستثنیٰ منہ میں جیسے جاء نی القوم الّا حمارًا۔

تشریح : مستثنیٰ کی دو قسمیں ہیں ① مستثنیٰ متصل ② مستثنیٰ منقطع۔

① مستثنیٰ متصل وہ ہے جو الّا یا اس کے اخوات کے ذریعہ کسی شئی کو متعدد سے نکالا گیا ہو یعنی مستثنیٰ منہ پر جو حکم ہے مستثنیٰ کو اس
سے نکالا گیا ہو عام ازیں مستثنیٰ منہ لفظوں میں ہو جیسے جاء نی القوم الّا زید یا مقدر ہو جیسے ما جاء نی الّا زید۔

و منقطع وهو المذكور بعد

② مستثنیٰ منقطع وہ ہے جو الّا یا اس کے اخوات کے ذریعہ مذکور ہو لیکن متعدد سے یعنی مستثنیٰ منہ سے نکالا نہ گیا ہو اس لئے کہ
مستثنیٰ، مستثنیٰ منہ میں داخل ہی نہیں تھا تو نکالا کیسے جاتا خواہ مستثنیٰ، مستثنیٰ منہ کی جنس سے ہو جیسے جاء نی القوم الّا زیدًا یہ زید اس
وقت مستثنیٰ منقطع ہوگا جب کہ قوم سے مراد وہ جماعت ہو جس میں زید داخل نہ ہو ورنہ متصل ہوگا جیسے ماقبل میں بھی ہم نے یہی
مثال دی ہے یا مستثنیٰ، مستثنیٰ منہ کی جنس سے نہ ہو جیسے جاء نی القوم الّا حمارًا۔

قولہ : واعلم ان اعراب المستثنیٰ علی اربعة اقسام فان كان متصلاً وقع بعد اِلَّا فی کلام موجبٍ او منقطعاً كما مرَّ او مقدِّماً علی المستثنیٰ منه نحو ما جاء نی اِلَّا زیدًا احدًا او كان بعد خلا و عدا عند الاكثر وبعد ما خلا و ما عدا وليس ولا یكون نحو جاء نی القوم خلا زیدًا الخ كان منصوبًا

ترجمہ : جان لیجئے کہ اعراب مستثنیٰ کا چار قسم پر ہے پس اگر ہو وہ مستثنیٰ متصل واقع ہو بعد اِلَّا کے کلام موجب میں یا منقطع ہو جیسے گزر چکا ہے یا مقدم ہو مستثنیٰ منہ پر جیسے ما جاء نی اِلَّا زیدًا احدًا یا ہو خلا اور عدا کے بعد اکثر کے ہاں اور ما خلا اور ما عدا اور لیس اور لایکون کے بعد جیسے جاء نی القوم خلا زیدًا الخ تو ہو گا منصوب۔

تشریح : مصنف مستثنیٰ کے اعراب بیان کرنا چاہتے ہیں۔ مستثنیٰ کے اعراب کی چار قسمیں ہیں

① نصب ② اعراب دو وجہ سے پڑھنا جائز ہے ③ اعراب علی حسب العال ④ جر۔ پہلا اعراب : نصب ہے جو چار مقامات پر ہوتی ہے۔

پہلا مقام : مستثنیٰ متصل ہو الا کے بعد کلام موجب میں جیسے جاء نی القوم الا زیدًا۔

دوسرا مقام : مستثنیٰ منقطع ہو جیسے جاء نی القوم الا حمارًا۔

تیسرا مقام : مستثنیٰ، مستثنیٰ منہ پر مقدم ہو جیسے جاء نی الا زید احد۔

چوتھا مقام : مستثنیٰ خلا اور عدا اکثر نحو یوں کے نزدیک اور ما خلا ما عدا اور لیس اور لایکون کے بعد جیسے جاء نی القوم خلا زیدًا ان چاروں مقامات پر مستثنیٰ پر نصب واجب ہے۔

قولہ : وان كان بعد اِلَّا فی کلام غیر موجب و هو کل کلام یكون فيه نفی و نهی و استفهام و المستثنیٰ منه مذکورٌ یجوز فيه الوجھان النصب و البدلُ عَمَّا قبلها نحو جاء نی احدًا اِلَّا زیدًا و اِلَّا زیدًا

ترجمہ : اور اگر مستثنیٰ اِلَّا کے بعد کلام غیر موجب میں ہو (اور ہر وہ کلام ہے کہ ہو اس میں نفی نہی استفہام ہو) اور مستثنیٰ منہ مذکور ہو تو جائز ہیں اس میں دو وجہیں ایک ان میں سے نصب اور دوسری اِلَّا کے ماقبل سے بدل جیسے ما جاء نی احدًا اِلَّا زیدًا والا زیدًا تشریح : دوسرا اعراب : دو وجہ پڑھنا جائز ہے یہ اعراب ایک مقام کیلئے ہے ہر وہ مقام جہاں مستثنیٰ الا کے بعد ہو کلام غیر موجب میں اور مستثنیٰ منہ مذکور ہو تو اس مستثنیٰ پر دو وجہ پڑھنا جائز ہے

① نصب مستثنیٰ کی بنا پر ② ماقبل سے بدل بنانا جیسے ما جاء نی احد الا زیدًا، زید کو منصوب پڑھنا بھی جائز ہے مستثنیٰ ہونے کی بنا پر زید کو مرفوع پڑھنا بھی جائز ہے احد سے بدل ہونے کی بنا پر۔

فائدہ : کلام موجب اسے کہتے ہیں جس میں نفی اور نہی اور استفہام نہ ہو اور کلام غیر موجب اسے کہتے ہیں جس میں نفی یا نہی

قوله واعراب غير فيه الخ
اعراب مستثنى بالآ

قوله واعراب غير فيه كاعراب المُستثنى بالآ مثل

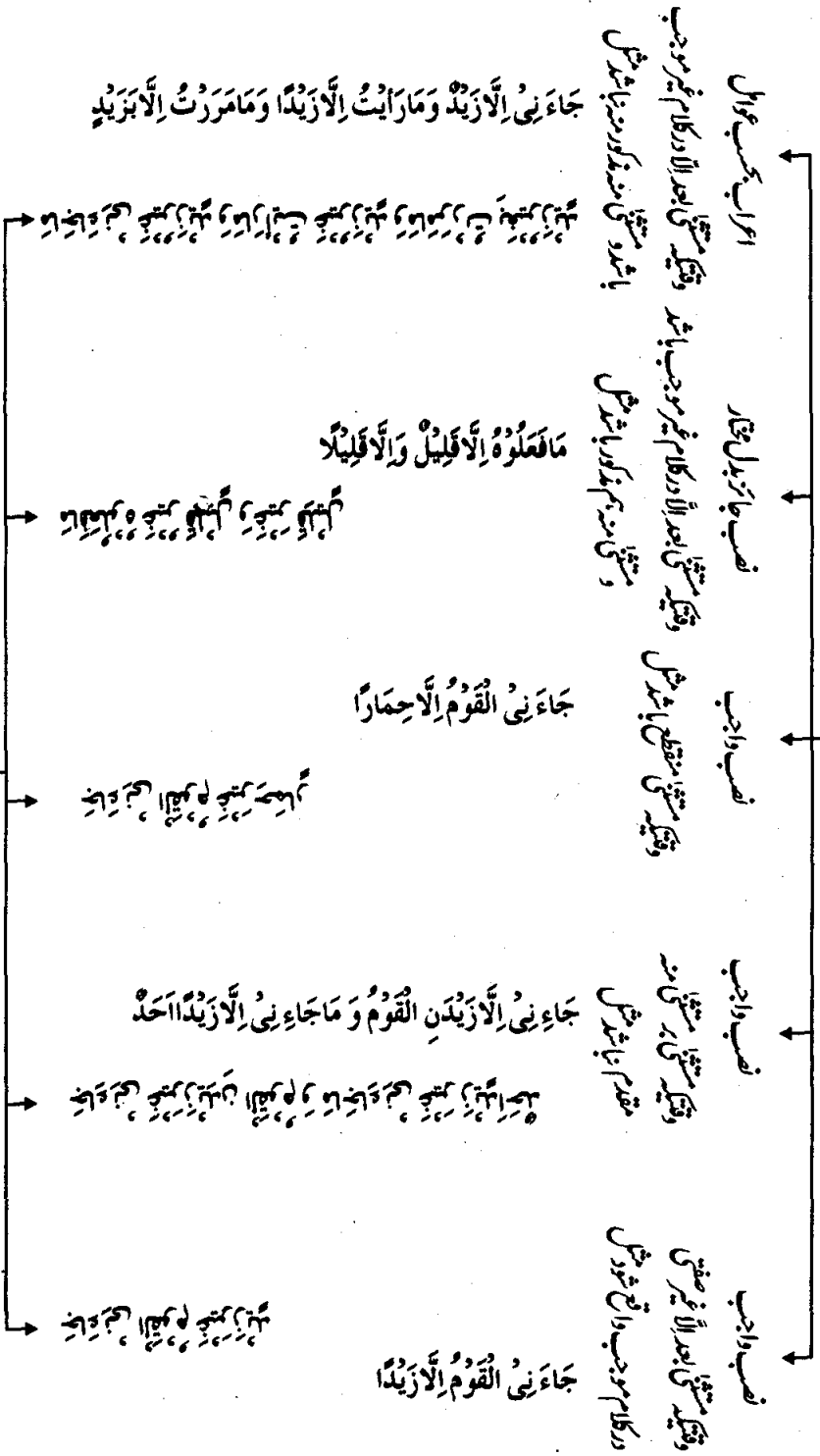

یا استفہام ہو۔

قولہ : وان كان مفرغاً بان يكون بعد إلاً في كلام غير موجب والمستثنى منه غير مذکور كان اعرابه بحسب العوامل تقول ماجاء ني إلاً زيد وما رأيت إلاً زيداً وما مررت إلاً بزید
ترجمہ : اور اگر ہوشٹی مفرغ یاں طور کہ ہو الاً کے بعد کلام غیر موجب میں اور ہوشٹی منہ مذکور نہ ہو تو ہوگا اس کا اعراب بحسب
العوامل کہے گا تو ما جاء ني إلاً زيد الخ

تشریح : تیسرا اعراب ہوشٹی کا حسب عامل ہے یہ بھی ایک مقام کے لئے ہے کہ ہر وہ مقام جہاں پر ہوشٹی مفرغ ہو یعنی ہوشٹی الا کے بعد ہو کلام غیر موجب میں اور ہوشٹی منہ مذکور نہ ہو تو اس کا اعراب عامل کے مطابق ہوگا اگر عامل رافع ہے تو رافع پڑھا جائے گا جیسے ما جاء ني في الازيد اگر عامل ناصب ہے تو ناصب پڑھی جائی گی جیسے ما رأيت الازيداً اور اگر عامل جار ہو تو ہوشٹی پر جر پڑھی جائے گی جیسے ما مررت الازيد اس کو ہوشٹی مفرغ کہتے ہیں جس کا ہوشٹی منہ مذکور نہ ہو وجہ تسمیہ یہ ہے کہ چونکہ عامل ہوشٹی میں عمل کرنے کی وجہ سے ہوشٹی میں عمل کرنے سے فارغ ہو چکا ہے اس لئے عامل مفرغ ہو ہوشٹی مفرغ لہ پھر لہ کو حذف کر دیا گیا جیسے مشترک فیہ کو مشترک کہا جاتا ہے تو گویا اصل نام ہوشٹی کا ہوشٹی مفرغ لہ ہے۔

قولہ : وان كان بعد غير وسوى وسواء وحاشا عند الاكثر كان مجروراً نحو جاء ني القوم غير زيد وسوى
زيد وسواء زيد وحاشا زيد
ترجمہ : اور اگر ہوشٹی غیر سوی وغیرہ کے بعد ہو تو مجرور ہوگا جیسے جاء ني القوم غير زيد الخ (آئی میرے پاس قوم سوا زيد کے الخ)۔

تشریح : چونکہ اعراب : ہوشٹی کا جر ہے یہ ان ہوشٹی کا اعراب ہے جو غیر اور سوی اور سواء کے بعد واقع ہو اور اسی طرح حاشا کے بعد واقع ہو تو یہ بھی اکثر نحویوں کے نزدیک مجرور ہوگا غیر، سوی، سواء کے بعد مجرور اس لئے ہے کہ یہ الفاظ ان کی طرف مضاف ہوتے ہیں اور ہوشٹی مضاف الیہ ہونے کی وجہ سے مجرور ہوتا ہے اور حاشا کے بعد اس لئے کہ اکثر نحویوں کے نزدیک حرف جر ہے اور بعض نحویوں نے اسے فعل شمار کیا ہے تو اس کا ہوشٹی مفعولیت کی بنا پر منصوب ہوگا جیسے حدیث میں ہے دعا منقول ہے اللهم اغفر لي ولمن سمع دعائي حاشا الشيطان شيطان ہوشٹی ہے اور منصوب ہے مفعولیت کی بنا پر مثال جاء ني القوم غير زيد الى آخره۔

قولہ : واعلم ان اعراب غير كاعراب المستثنى بإلاً تقول جاء ني القوم غير زيد وغير حمار وما جاء ني غير زيد والقوم وما جاء ني احد غير زيد وغير زيد وما جاء ني غير زيد وما رأيت غير زيد وما مررت بغير زيد

ترجمہ : اور جان لیجئے بے شک اعراب غیر کا مثل اعراب مستثنیٰ بالا کے ہے کہے گا تو جاء نی القوم غیر زید..... الخ
 تشریح : مصنف کلمات مستثنیٰ میں سے لفظ غیر کا اعراب بیان کرنا چاہتے ہیں۔ لفظ غیر کا اعراب مستثنیٰ بالا کا اعراب ہوگا
 کیونکہ لفظ غیر نے مستثنیٰ کی طرف مضاف ہونے کی وجہ سے اسے جردے دی ہے لہذا جو اعراب مستثنیٰ پر آتا تھا وہی اعراب لفظ غیر
 پر جاری کر دیا گیا ہے اور مستثنیٰ بالا کا اعراب ماقبل میں آپ نے پڑھ لیا ہے وہ تین ہیں ① نصب ② دو وجہ ③ حسب عامل
 اور نصب مستثنیٰ بالا کے لئے تین مقام تھے تو لفظ غیر کے منصوب ہونے کے بھی تین مقام ہوں گے۔

پہلا مقام : غیر کے بعد مستثنیٰ متصل ہو کلام موجب میں جیسے جاء نی القوم غیر زید۔

دوسرا مقام : غیر کے بعد مستثنیٰ منقطع ہو جیسے جاء نی القوم غیر حمار۔

تیسرا مقام : غیر کے بعد مستثنیٰ، مستثنیٰ منہ پر مقدم ہو جیسے ما جاء نی غیر زید القوم ان تینوں مقامات پر لفظ غیر پر نصب پڑھنا
 واجب ہے۔

دوسرا اعراب : دو وجہ پڑھنا جائز ہے، جس طرح مستثنیٰ بالا کے لئے ایک مقام تھا تو غیر کے لئے بھی ایک مقام ہے کہ غیر کے
 بعد مستثنیٰ کلام غیر موجب میں ہو اور مستثنیٰ منہ مذکور ہو جیسے ما جاء نی احد غیر زید او غیر زید پڑھنا بھی جائز ہے۔

تیسرا اعراب : مستثنیٰ بالا اعراب کا حسب عامل جس کیلئے ایک مقام تھا اسی طرح غیر کے لئے بھی ایک مقام ہے کہ غیر کے بعد
 مستثنیٰ مفرغ ہو یعنی مستثنیٰ کلام غیر موجب میں ہو اور مستثنیٰ منہ مذکور نہ ہو تو لفظ غیر پر اعراب عامل کے مطابق پڑھا جائے گا۔ اگر
 عامل رافع تو رفع، ناصب تو نصب اگر جار تو جر پڑھی جائے گی لیکن شرط یہ ہے کہ یہ غیر صفتیہ نہ ہو بلکہ بمعنی استثناء ہو۔

سوال : کلمات استثناء میں سے صرف غیر کا اعراب کیوں بیان کیا گیا ہے باقی کا اعراب بیان کیوں نہیں کیا گیا؟

جواب : خلا، عدا، ما خلا، ما عدا، حاشا، لیس یہ چونکہ فعل ماضی اور مثنیٰ ہیں اور مثنیٰ ہونے کی وجہ سے اعراب کو بالکل
 قبول نہیں کرتے سوئی، سواء ظرف ہونے کی وجہ سے لازم نصب ہیں اس لئے ان کے اعراب کو بیان کرنے کی ضرورت نہیں
 تھی اور کلمہ لا یكون فعل مضارع ہے جو کہ مرفوع ہوگا عامل معنوی کی وجہ سے یا منصوب ہوگا عامل ناصب کی وجہ سے یا مجزوم ہوگا
 عامل جازم کی وجہ سے۔ لہذا باقی ایک لفظ غیر رہ گیا جو کہ اسم متمکن تھا جس کے اعراب کو بیان کرنے کی ضرورت تھی اس لئے
 مصنف نے صرف لفظ غیر کا اعراب کو بیان کیا۔

قولہ : واعلم ان لفظہ غیر موضوعہ للصفة وقد تستعمل للاستثناء كما ان لفظہ إلا موضوعہ للاستثناء
 وقد تستعمل للصفة كما في قوله تعالى 'لَوْ كَانَ فِيهِمَا إِلَّا اللَّهُ لَفَسَدَتَا أَيُّ غَيْرِ اللَّهِ وَكَذَلِكَ قَوْلُكَ لَا إِلَهَ إِلَّا اللَّهُ
 ترجمہ : اور جان لیجئے کہ بے شک غیر وضع کیا گیا ہے واسطے صفت کے اور کبھی کبھی استعمال کیا جاتا ہے واسطے استثناء کے

جیسا کہ بے شک لفظ اِلَّا کو وضع کیا گیا ہے واسطے استثناء کے اور کبھی کبھی استعمال کیا جاتا ہے واسطے صفت کے جیسا کہ اللہ تعالیٰ کے قول لَوْ كَانِ فِيهِمَا اِلَّا اللّٰهُ لَفَسَدَتَا (اگر زمین و آسمان میں بہت معبود ہوتے سوائے اللہ کے البتہ زمین و آسمان فاسد ہو جاتے اور اسی طرح تیرا قول لَا اِلٰهَ اِلَّا اللّٰهُ (نہیں ہے کوئی معبود سوائے اللہ کے)۔

تشریح : مصنفؒ غیر کا اعراب بیان کرنے کے بعد اب غیر کا حقیقی اور مجازی معنی بیان کرنا چاہتے ہیں۔ لفظ غیر کی اصل وضع صفت کے معنی کے لئے ہے لیکن کبھی کبھی بمعنی استثناء کے استعمال ہوتا ہے جس طرح کہ لفظ الا کی اصل وضع استثناء کیلئے ہے لیکن کبھی کبھی بمعنی غیر اور صفت کے استعمال ہوتا ہے۔

فائدہ ①: جب الا غیر کے معنی پر ہوگا تو اس وقت یہ اعراب الا کے مابعد کو دے دیا جائے گا کیونکہ الا حرف ہے اور حرف میں اعراب کے قبول کرنے کی صلاحیت نہیں ہوتی۔ جیسے لو كان فيهما الهة الا الله لفسدتا یہاں پر الا بمعنی غیر کے ہے اب عبارت یوں ہوگی آلهة غير الله تو الا بمعنی غیر ہو کر مضاف، مضاف الیہ بن کر یہ صفت بن جائے گی آلهة کی یہ بھی۔

فائدہ ②: الا بمعنی غیر کے استعمال تب ہوگا جس وقت الا استثناء والے معنی پر معمول نہ ہو سکے اور متعذر ہو۔

فائدہ ③: کہ غیر وصفی اور غیر استثنائی میں یہ فرق ہوتا ہے کہ جب لفظ غیر صفت کے لئے ہو تو اس وقت اس کا مابعد اس کے ماقبل میں داخل نہیں ہوگا جیسے جاء نى القوم غير اصحابك اس مثال میں اصحاب قوم میں داخل نہیں ہے اور جس وقت استثناء کے لئے ہو تو اس کا مابعد اس کے ماقبل میں داخل ہوگا جیسے جاء نى القوم غير اصحابك میرے پاس قوم آئی مگر تیرے اصحاب نہیں آئے یہاں اصحاب قوم میں داخل ہیں اسی بنا پر کسی نے کہہ دیا لفلان على درهم غير دانق یعنی کہ رفع کے ساتھ تو اسی پر ایک درہم پورا واجب ہوگا۔ اسی لئے کہ اس کی تردید ہوگی لفلان على درهم لا دانق اور اگر منجھوب پڑھا تو ناقص درہم واجب ہوگا اس لئے اس کی تقدیر یہ ہوگی الا دانقاً۔

فائدہ ④: غیر کا حقیقی معنی صفت ہے اور مجازی معنی استثناء ہے اور الا کا حقیقی معنی استثناء ہے اور مجازی معنی صفت ہے۔

بحث خبر کان واخواتها

فصل : خبر کان واخواتها هو المسند بعد دخولها نحو كان زيداً قائماً وحكمه كحكم خبر المبتداء اِلَّا انه يجوز تقديمه على اسمائها مع كونه معرفة بخلاف خبر المبتداء نحو كان القائم زيداً

ترجمہ : کان اور اس کے تشابہات کی خبر وہ مسند ہوتی ہے ان کے داخل ہونے کے بعد جیسے کان زيد قائماً اور حکم اس کا مثل حکم خبر مبتداء کے ہے مگر تحقیق شان یہ ہے کہ جائز ہے مقدم کرنا اس کو ان کے اسماء پر باوجود ہونے اس کے معرفہ بخلاف مبتداء کی خبر

کے جیسے کان القائم زید۔

تشریح : منصوبات کی نویں قسم کان یعنی افعال ناقصہ کی خبر ہے اس کی تعریف کان اور اس کی اخوات کی خبر ان میں سے کسی ایک کے داخل ہونے کے بعد مسند ہوتی ہے جیسے کان زید قائماً۔

و حکمہ کحکم خبر المبتداء افعال ناقصہ کی خبر کا حکم احکام میں اور اقسام میں اور شرائط میں مبتداء کی خبر کی طرح ہے جس طرح مبتداء کی خبر مفرد اور جملہ معرفہ اور نکرہ بھی اسی طرح افعال ناقصہ کی خبر بھی ہوتی ہے اور جس طرح مبتداء کی خبر واحد اور متعدد اور مذکور اور محذوف ہوتی ہے اسی طرح افعال ناقصہ کی خبر بھی وغیرہ۔

الا انه يجوز تقديم یہاں سے مصنف مبتداء کی خبر اور افعال ناقصہ کی خبر کے درمیان فرق بتانا چاہتے ہیں کہ افعال ناقصہ کی خبر کو مقدم کرنا ان کے اسماء پر مطلقاً جائز ہے خواہ وہ خبر معرفہ ہی کیوں نہ ہو جیسے کان القائم زید یہاں خبر معرفہ ہے پھر بھی اسم پر مقدم کی گئی ہے لیکن مبتداء کی خبر جبکہ معرفہ ہو تو مبتداء پر مقدم کرنا جائز نہیں ہوتا۔

سوال : اس فرق کی وجہ اور علت کیا ہے؟

جواب : اس لئے مبتداء اور خبر کا اعراب ایک ہوا کرتا ہے اس لئے مبتداء اور خبر کے درمیان التباس کا خوف ہے اسی لئے قانون بنا دیا کہ مبتداء کی خبر مبتداء پر مقدم نہیں ہو سکتی معرفہ ہونے کی صورت میں لیکن چونکہ افعال ناقصہ کے اسم و خبر کا اعراب ایک نہیں ہوتا یہاں التباس کا کوئی خوف نہ تھا اس لئے قانون بنا دیا کہ اس کی خبر معرفہ ہونے کے باوجود بھی مقدم ہو سکتی ہے اسم پر یہی وجہ ہے کہ اگر اسم و خبر کے تعیین پر قرینہ نہ ہو اور اعراب لفظوں میں موجود نہ ہو تو ان کی خبر کو بھی اسم پر مقدم کرنا جائز نہیں مثلاً دونوں اسم مقصور ہوں۔

بحث اسم ان و اخواتھا

فصل : اسم ان و اخواتھا هو المسند الیہ بعد دخولها نحو ان زیداً قائماً

ترجمہ : ان اور اس کے تشابہات کا اسم وہ ہے جو ان کے داخل ہونے کے بعد مسند الیہ ہو جیسے ان زید قائم۔

تشریح : منصوبات میں سے دسویں قسم کا بیان ہے جو کہ ان اور اس کے اخوات کا اسم ہے ان اور اس کے اخوات کی تعریف یہ ہے کہ وہ ان اور اس کے اخوات میں سے کسی ایک کے داخل ہونے کے بعد مسند الیہ ہوتا ہے جیسے ان زید قائماً۔

بحث لائى جنس

فصل: المنصوب بلا التى لئفى الجنس هو المسند اليه بعد دخولها يليها نكرة مضافة نحو لا غلام رجل فى الدار او مشابها لها نحو لا عشرين درهما فى الكيس

ترجمہ : منصوب ساتھ لا کے جو لئى جنس کے لئے ہے وہ ہے جو مسند اليه ہو اس کے داخل ہونے کے بعد درانحالکے متصل ہو اس کے ساتھ نکرہ مضاف ہو جیسے لا غلام رجل فى الدار یا شبہ مضاف ہو جیسے لا عشرين درهما فى الكيس -

تشریح : مصنف نے یہاں اپنا اصول اور انداز کیوں بدل دیا یوں کیوں نہ کہا کہ لائى جنس کا اسم ؟

جواب : چونکہ لائى جنس کا اسم اکثر منصوب نہیں تھا اگر وہ اسم لا کہتے تو وہم ہو سکتا تھا کہ باقى منصوبات کی طرح اکثر منصوب ہوتا ہے۔

منصوبات میں سے گیارہویں قسم منصوب بلا التى لئفى الجنس ہے جس کی تعریف یہ ہے کہ وہ اسم ہے جو لائى جنس کے داخل ہونے کے بعد مسند اليه ہوتا ہے دراصل حالیکہ اس کے بعد بلا فاصلہ نکرہ مضاف ہو یا شبہ مضاف واقع ہو

نکرہ مضاف کی مثال : لا غلام رجل فى الدار۔

نکرہ شبہ مضاف کی مثال : لا عشرين درهما فى الكيس۔

اس تعریف سے شرطیں اور تین قیودیں حاصل ہوئیں ① کہ لا اور مسند اليه کے درمیان فاصلہ نہ ہو ② نکرہ مضاف ہو ③ نکرہ شبہ مضاف ہو۔

قولہ : فان كان بعد لانكرة مفردة تُبنى على الفتح نحو لارجل فى الدار وان كان معرفة او نكرة مفصولة بينه وبين لا كان مرفوعا ويجب تكرير لا مع اسم آخر تقول لزيد فى الدار ولا عمرو ولا فيها رجل ولا امرأة

ترجمہ : پس اگر ہے بعد لا کے نکرہ مفرد تو بنی برفتح ہوگا جیسے لارجل فى الدار اور اگر معرف ہو یا ایسا نکرہ ہو کہ فاصلہ کیا گیا ہو اس اسم اور لا کے درمیان تو مرفوع ہوگا اور واجب ہوگا تکرار لا کا دوسرے اسم سمیت کہے گا تو لا زيد فى الدار ولا عمرو اور ولا فيها رجل ولا امرأة۔

تشریح : مصنف ان شرائط اور قیود کے فوائد بتا رہے ہیں کہ اگر لا کے بعد نکرہ مضاف نہ ہو بلکہ مفرد ہو تو اس اسم نکرہ مفردہ کو بنی برفتح پڑھا جائے گا۔ مراد اس سے بنی برعلامت نصب ہوتا ہے اور مفرد سے مراد کہ مضاف اور شبہ مضاف نہ ہو لہذا تثنیہ اور جمع آئیں

داخل ہوں گے جیسے لا رجل ، لا مسلمات ، لا مسلمین ، لا مسلمین فی الدار۔

سوال : بیٹنی کیوں ہوتا ہے اور پھر بیٹنی ہو کر بیٹنی علامت نصب پر کیوں ہوتا ہے؟

جواب : بیٹنی اس لئے ہے کہ یہ من حرف کے معنی کو متضمن ہوتا ہے قاعدہ ہے جو بیٹنی کے معنی کو متضمن ہو وہ بیٹنی ہوتا ہے اور علامت نصب پر اس لئے ہے تاکہ حرکت بنائی ، حرکت اعرابی کے موافق ہو جائے کیونکہ قاعدہ ہے کہ حتی الامکان عمل اصلی کی رعایت کرنی چاہیے۔

قولہ : فان كان بعد لانكرة مفردة تبني على الفتح نحو لا رجل في الدار وان كان معرفة او نكرة مفضوًلاً بينه وبين لا كان مرفوعاً ويجب تكرير لا مع اسم آخر تقول لا زيد في الدار ولا عمرو ولا فيها رجل ولا امرأة

ترجمہ : پس اگر ہے بعد لا کے نکرہ مفرد تو بیٹنی بر فتح ہوگا جیسے لا رجل فی الدار اور اگر معرفہ ہو یا ایسا نکرہ ہو کہ فاصلہ کیا گیا ہو اس اسم اور لا کے درمیان تو مرفوع ہوگا اور واجب ہوگا تکرار لا کا دوسرے اسم سمیت کہے گا تو لا زید فی الدار ولا عمرو اور ولا فیہا رجل ولا امرأۃ۔

تشریح : پہلی شرط : اگر نکارت والی شرط منشی ہو یعنی لا کا اسم معرفہ ہو یا پہلی شرط اتصال والی منشی ہو یعنی اسم اور لا کے درمیان فاصلہ موجود ہو عام ازیں کہ مضاف یا شبہ مضاف ہو یا نہ ہو اس شرط کا منشی ہونا کوئی ضروری نہیں تو اس صورت میں اس اسم کو مبتداء ہونے کی بناء پر رفع پڑھا جائے گا اور لا کا تکرار دوسرے اسم کے ساتھ واجب ہوگا جیسے معرفہ کی مثال لا زید فی الدار ولا عمرو اور نکرہ مفضولہ کی مثال جیسے لا فیہا رجل ولا امرأۃ۔

سوال : اس صورت میں معرفہ اور نکرہ مفضولہ کی صورت میں رفع کیوں واجب ہے اور لا کا تکرار کیوں واجب ہے اور اسی طرح دوسرے اسم کا تکرار کیوں واجب ہے؟

جواب : لا کی وضع ہے نکرہ کی نفی کے لئے لہذا جب اس کے بعد معرفہ آئے گا تو اس کا عمل لغو ہو جائے گا اس میں یہ عمل نہیں کر سکتا اور نکرہ مفضولہ میں اس لئے عمل نہیں کر سکتا کہ لا عامل ضعیف ہے اور فاصلہ کے باوجود عمل کرنا عامل قوی کا کام ہے نہ کہ عامل ضعیف کا لہذا جب لا معرفہ اور نکرہ مفضولہ دونوں صورتوں میں عمل نہ کر سکا تو یہ اسم اپنی اصلی حالت پر لوٹ آئے گا لہذا یہ مرفوع بالا ابتدا ہوں گے۔ باقی رہی یہ بات کہ لا کا تکرار کیوں واجب ہے وہ نفی کی تاکید کے لئے ہے وہ اسم کا تکرار وہ سوال کی مطابقت کی وجہ سے کہ مسائل نے سوال یہ کیا تھا کہ ازید فی الدار ام عمرو۔ جواب دیا لا زید فی الدار ولا عمرو۔

قولہ : ويجوز في مثل لا حول ولا قوة الا بالله خمسة اوجه فتحهما ورفعهما وفتح الاول ونصب الثاني

ورفع الاول ورفع الثانى وفتح الاول وفتح الثانى

ترجمہ : اور جائز ہیں لا حول ولا قوۃ الا باللہ جیسی مثال میں پانچ وجہیں دونوں کا فتح اور دونوں کا رفع اور اول کا فتح اور ثانی کا نصب اور اول کا فتح اور ثانی کا رفع اور اول کا رفع اور ثانی کا فتح۔

تشریح : مصنف ایسی ترکیب کا حکم بتانا چاہتے ہیں جس میں بعض صورتوں میں لائقی جنس کا بنتا ہے اور بعض صورتوں میں لائقی جنس کا نہیں بنتا تو فرمایا لا حول ولا قوۃ الا باللہ جیسی ترکیب میں باعتبار اعراب کے پانچ صورتیں جائز ہیں اور مراد اس سے ہر وہ ترکیب ہے جس میں لائقی جنس بطریق عطف کے مکرر ہو اور دونوں کا اسم مفرد ذکرہ بلا فاصلہ واقع ہو جیسے لا حول ولا قوۃ الا باللہ تو ان دونوں اسموں میں باعتبار اعراب کے پانچ وجہ پڑھنا جائز ہے۔

پہلی وجہ : فتحہما : یعنی دونوں اسموں کو مثنیٰ پر فتح پڑھنا اس صورت میں دونوں لائقی جنس کے ہوں گے اور بعد والے کلمے ان کے لئے اسم ہوں گے البتہ عطف کی دو صورتیں ہیں۔

عطف الجملة على الجملة : ہر ایک کے لئے علیحدہ خبر محذوف مانی جائے تقدیر عبارت اس طرح ہوگی لا حول عن المعصية ثابت باحد الا باللہ ولا قوۃ على الطاعة ثابت باحد الا باللہ تو اس وقت جملہ کا جملہ پر عطف ہوگا۔

عطف المفرد على المفرد : اس صورت میں ایک خبر مقدر مانی جائے گی عبارت اس طرح ہوگی لا حول ولا قوۃ ثابتان باحد الا باللہ تو اس میں لا مفرد کا عطف ہوگا لا حول مفرد پر اور ثابتان الا باللہ دونوں کی خبر بنے گی۔

دوسری وجہ : رفعہما : کہ دونوں اسموں کو مرفوع پڑھا جائے مبتدا ہونے کی بنا پر تو اس صورت میں دونوں لا زائدہ ہوں گے ملغی عن العمل ہوں گے اور گویا کہ یہ ایک سوال کا جواب ہے۔

سوال : الغیر اللہ حول و قوۃ؟ جواب دیا لا حول ولا قوۃ الا باللہ اس صورت میں بھی عطف کی دونوں صورتیں جائز ہیں عطف الجملة على الجملة، عطف المفرد على المفرد۔

تیسری وجہ : فتح الاول ونصب الثانى : پہلے لا کو مثنیٰ پر فتح پڑھا جائے اور دوسرے پر نصب توین کے ساتھ پڑھی جائے تو اس صورت میں پہلا لائقی جنس کا ہوگا دوسرا لا زائدہ جو تا کیدنی کیلئے ہوگا اور قوۃ کا عطف ہوگا حول کے لفظ پر اس صورت میں بھی عطف المفرد على المفرد بھی جائز ہے عطف الجملة على الجملة بھی جائز ہے۔ تقدیر عبارت یوں ہوگی لا حول ولا قوۃ ثابتان باحد الا باللہ۔

چوتھی وجہ : فتح الاول ورفع الثانى : پہلے اسم کو مثنیٰ پر فتح اور دوسرے پر رفع توین کے ساتھ پڑھا جائے تو اس صورت میں پہلا لائقی جنس کا ہوگا اور دوسرا لا زائدہ ہوگا اور اس دوسرے اسم کا عطف ہوگا محل اول پر تو بنا بر مبتدا مرفوع ہوگا جیسے لا حول ولا

قوة الا بالله یہاں بھی دونوں صورتیں جائز ہیں عطف المفرد علی المفرد ، عطف الجملة علی الجملة -

پانچویں وجہ : رفع الاول وفتح الثانی : پہلے اسم کو مرفوع پڑھا جائے تو نون کے ساتھ اور دوسرے اسم کو ثقی بر فتح پڑھا جائے تو اس صورت میں پہلا لا مشبہ بلیس ہوگا اور دوسرا لانی جنس کا ہوگا لیکن پہلے اسم کا رفع ضعیف ہوگا کیونکہ لا مشبہ بلیس کا عمل قلیل ہوتا ہے اور اس صورت میں عطف المفرد علی المفرد جائز نہیں ہوگا کیونکہ ان دونوں کی خبروں میں اتحاد نہیں ہوگا اس لئے کہ مشبہ بلیس کی خبر منصوب ہوتی ہے اور لانی جنس کی خبر مرفوع ہوتی ہے اور اگر عطف المفرد مائیں تو لازم آیت گا ایک ہی خبر مقدر مانی جائے اور یہ کیسے ہو سکتا ہے کہ آن واحد میں ایک ہی اسم کو دو مختلف اعرابوں کے ساتھ متصف کرنا لہذا یہاں فقط عطف الجملة علی الجملة کی صورت جائز ہے۔

قوله : وقد يحذف اسم لا لقرينة نحو لا عليك اي لا باس عليك

ترجمہ : اور کبھی کبھی حذف کیا جاتا ہے لا کا اسم کسی قرینہ کی وجہ سے جیسے لا عليك یعنی لا باس عليك ۔

بحث خبر ما ولا المشبهتين بليس

فصل : خبر ما ولا المشبهتين بليس هو المسند بعد دخولهما نحو ما زيد قائماً ولا رجل حاضراً وان وقع الخبر بعد إلا نحو زيد إلا قائم او تقدم الخبر على الاسم نحو ما قائم زيد او زيدت ان بعد ما نحو ما ان زيد قائم بطل العمل كما رایت في الامثلة

ترجمہ : ما اور لا مشبہتین بلیس کی خبر وہ ہے جو مسند ہو ان دونوں کے داخل ہونے کے بعد جیسے ما زيد قائم اور لا رجل حاضراً اور اگر واقع ہو جائے خبر إلا کے بعد جیسے ما زيد إلا قائم یا مقدم ہو جائے خبر اسم پر جیسے ما قائم زيد یا زیادہ کیا جائے لفظ ”ان“ ما کے بعد جیسے ما ان قائم زيد تو باطل ہو جائے گا عمل جیسا کہ دیکھ لیا تو نے مثالوں میں۔

تفريع : منصوبات کی بارہویں قسم ما ولا المشبهتين بليس کی خبر ہے جس کی تعریف یہ ہے کہ خبر وہ اسم ہے جو ان دونوں میں سے کسی ایک کے داخل ہونے کے بعد مسند ہوتی ہے جیسے ما زيد قائم ولا رجل حاضراً۔

وان وقع الخبر بعد الا سے مصنف وہ امور اور موانع بتا رہے ہیں جنکی وجہ سے ما اور لا کا عمل باطل ہو جاتا ہے وہ امور تین ہیں امر اول : خبر الا کے بعد آجائے جیسے ما زيد الا قائم ۔

سوال : اس وقت عمل باطل کیوں ہو جاتا ہے؟

جواب : الا کی وجہ سے ما کی نفی والا معنی ختم ہو چکا ہے حالانکہ ما کا عامل ہونا بلیس کی مشابہت کی وجہ سے تھا معنی نفی میں

اور جملہ پر داخل ہونے میں چونکہ نفی ختم ہو چکی ہے اس لئے مشابہت بھی ختم ہو گئی لہذا ما عامل نہیں رہی۔

امرتانی : کہ خبر اسم پر مقدم ہو جائے جیسے ما قائم زید۔

سوال : اس صورت میں عمل کیوں باطل ہو جاتا ہے؟

جواب : اس لئے کہ ما اور لا یہ عامل ضعیف ہیں جس کے لئے پہلے بھی قانون بتایا ہے کہ اگر معمولات ترتیب سے ہوں تو عامل ضعیف عمل کرتا ہے اگر ترتیب سے نہ ہوں تو عمل نہیں کرتا۔

امرتانی : ما کے بعد ان زائدہ آجائے جیسے ما ان زید قائم۔

سوال : اس صورت میں عمل کیوں باطل ہو جاتا ہے؟

جواب : اس لئے ہو جاتا ہے کہ عامل اور معمول کے درمیان فاصلہ آ گیا کیونکہ عامل ضعیف ہے جو بغیر فاصلے کے تو عمل کرتا ہے اگر فاصلہ آجائے تو عمل نہیں کرتا۔

قوله: وهذا لغة اهل الحجاز اما بنو تمیم فلا يعملونهما اصلاً

قال الشاعر عن لسان بنی تمیم شعر و۔

وَمُهْفَهْفٍ كَالْغُصْنِ قُلْتُ لَهُ اِنْتَسِبُ فَاجَابَ مَا قَتَلَ الْمُحِبَّ حَرَامٌ بَرَفِعِ حَرَامٌ

ترجمہ : اور یہ لغت ہے اہل حجاز کی لیکن بنو تمیم پس وہ ان دونوں کو بالکل عمل نہیں دیتے کہا ہے شاعر نے بنو تمیم کی زبان سے

وَمُهْفَهْفٍ..... الخ

تشریح : مصنف یہ بتانا چاہتے ہیں کہ ما اور لا دوسرے عوامل کی طرح اتفاقی نہیں بلکہ اختلافی ہیں اہل حجاز کے نزدیک یہ عامل ہیں اور بنو تمیم کے نزدیک ما ولا مشبہتین بلیس یہ عامل نہیں جنکی دلیل یہ ہے کہ ما اور لا یہ اسموں پر بھی داخل ہوتے رہتے ہیں اور فعلوں پر بھی حالانکہ عمل کرنے کے لئے ضروری ہے کہ وہ کسی ایک کے ساتھ مختص ہو۔

اہل حجاز کی دلیل : یہ ہے ما اور لا کی مشابہت بلیس کے ساتھ معنی نفی میں ہے اور بلیس جب جملہ اسمیہ پر داخل ہو تو عمل کرتا ہے اور اسی طرح ما اور لا مشبہتین جب جملہ اسمیہ پر داخل ہوں گے تو عمل کریں گے اور راجح مذہب اہل حجاز کا ہے اس لئے کہ قرآن مجید کی تائید ان ہی کے مذہب کو حاصل ہے جیسے قرآن مجید میں مَا هَذَا بَشَرًا ، مَا هُنَّ اُمَّهَاتِهِمْ۔

شعر

وَمُهْفَهْفٍ كَالْغُصْنِ قُلْتُ لَهُ اِنْتَسِبُ
فَاجَابَ مَا قَتَلَ الْمُحِبَّ حَرَامٌ

درجہ اولیٰ مشکل الفاظ کی تشریح : واو بمعنی رب ہے مہفہف اسم مفعول کا صیغہ ہے جس کا معنی ہے باریک کمر، سبکرو، انتساب امر حاضر کا صیغہ ہے جس کا مصدر انتساب ہے انتساب کے دو معنی آتے ہیں ① نسب نامہ بیان کرنا ② میلان کرنا قتل مصدر مضاف ہے المحب مفعول کی طرف جس کا فاعل متروک ہے تقدیر عبارت یہ ہوگی قتل المحبوب المحب۔

درجہ ثانیہ ترجمہ : ① انتساب کے پہلے معنی کے اعتبار سے ترجمہ اور مطلب یہ ہوگا بہت سے باریک کمر والوں سے جو نزاکت و لطافت میں درخت کی ٹہنی کی مانند ہیں میں نے کہا (یعنی محبوب سے کہا) کہ تم اپنا نسب بیان کرو تو اس نے جواب دیا کہ عاشق کو قتل کرنا حرام نہیں۔ اس محبوب نے ضمناً جواب میں اپنا نسب بیان کر دیا۔ کہ ما مشبہہ بلیس کو عمل نہ دے کر بتا دیا کہ میں تمہی ہوں قبیلہ بنو تمیم ہے۔

② انتساب کے دوسرے معنی کے اعتبار سے ترجمہ اور مطلب یہ ہے کہ بہت باریک کمر والوں میں سے جو نزاکت میں شامخ کی مانند ہیں میں نے کہا کہ تو میری طرف مائل ہو (تاکہ میں اپنے مقصد کو حاصل کر سکوں اور مجھے جدائی کی تکلیف میں مار نہ ڈال) تو اس نے جواب دیا عاشق کو قتل کر دینا حرام نہیں (یعنی اگر تو محبت میں مرجائے تو میرا جرم نہیں اسلئے بہت سے عاشق محبت میں مرجاتے ہیں۔

درجہ ثالثہ محل استشہاد : مصنف نے یہ شعر اس استشہاد کیلئے پیش کیا کہ بنو تمیم کے نزدیک ما، لا مشبہتین بلیس عامل نہیں اس ما کے بعد دونوں اسم مبتدا خبر کی بنا پر مرفوع ہیں۔

درجہ رابعہ ترکیب : واو بمعنی رب حرف جار مہفہف صیغہ اسم مفعول کا الغصن ظرف لغو متعلق مہفہف کے قلت فعل بافاعل لہ ظرف لغو متعلق ہے قلت کے ہو کر قول انتساب امر حاضر معلوم ضمیر درو مستتر مرفوع محلاً فاعل۔ فعل فاعل مل کر جملہ فعلیہ انشائیہ ہو کر مقولہ ہو اقول کا۔ ف عاطفہ احباب فعل ضمیر درو مستتر مجربہ ہو فاعل ما مشبہہ بلیس غیر عامل قتل المحب مضاف مضاف الیہ مل کر مبتدا حرام مرفوع باضمہ لفظاً خبر، مبتدا خبر مل کر جملہ اسمیہ خبریہ۔

المقصد الثالث فی الجرورات

مقصد ثالث جرورات میں

قوله: الاسماء المجرورة هي المضاف اليه فقط وهو كل اسم نسب اليه شئ بواسطة حرف الجر لفظا نحو مررت بزید وبعبر عن هذا التركيب في الاصطلاح بانه جار ومجرور او تقديراً نحو غلام زید تقديره غلام زید وبعبر عنه في الاصطلاح بانه مضاف ومضاف اليه

ترجمہ : اسمائے مجرورہ فقط مضاف الیہ ہی ہے اور وہ ہر اسم ہے جس کی طرف کسی چیز کی نسبت کی گئی ہو بواسطہ حرف جر کے خواہ حرف جر مفلوظ ہو جیسے مررت بزید اور تعبیر کیا جاتا ہے اس ترکیب کو اصطلاح میں بایں طور کہ وہ جار مجرور ہے یا حرف مقدر ہو جیسے غلام زید تقدیر اس کی غلام زید ہے اور تعبیر کیا جاتا ہے اس کو اصطلاح میں بایں طور کہ وہ مضاف مضاف الیہ ہے۔
تشریح : مصنف "منسوبات سے فارغ ہونے کے بعد اب تیسرے مقصد جرورات کو بیان کرنا چاہتے ہیں اور اسماء مجرورہ فقط ایک ہے مضاف الیہ۔

سوال : جب جرورات کی ایک ہی قسم تھی تو پھر المقصد الثالث فی المجرور کہا چاہیے تھا جرورات جمع کیوں لائے؟

جواب : جرورات کی انواع اور اقسام چونکہ زیادہ تھیں تو اس کا لحاظ کرتے ہوئے مصنف جمع لائے۔

سوال : تم نے کہا اسماء مجرورہ فقط مضاف الیہ ہوتے ہیں یہ جھڑپ نہیں جیسے کفی باللہ ماجاءنی من احد وغیرہ ان میں مجرور تو پایا جار ہے لیکن مضاف الیہ نہیں؟

جواب اول : مجرور اصلی وہ مضاف الیہ ہوتا ہے اور باقی رہا مضاف الیہ کے علاوہ جو مجرور ہوتے ہیں وہ حقیقتاً مجرور نہیں ہوتے بلکہ اس کے ساتھ ملحق ہوتے ہیں۔

جواب ثانی : یہاں کچھ عبارت مقدر ہے تقدیر عبارت یہ ہے ہی المضاف الیہ وما یشتمل علی علامت المضاف الیہ لہذا بحسب درہم میں مجرور اگرچہ مضاف الیہ نہیں لیکن علامت مضاف الیہ یعنی جر پر مشتمل ہے۔

کل اسم نسب الیہ شئ چونکہ مجرور کی تعریف کا سمجھنا مقوف تھا مضاف الیہ کی تعریف پر اس لئے مصنف مضاف الیہ کی تعریف کرنا چاہتے ہیں۔

مضاف الیہ : ہر وہ اسم ہے جس کی طرف کسی چیز کی نسبت کی گئی ہو خواہ فعل کی ہو یا اسم کی بواسطہ حرف جر کے خواہ وہ حرف جر لفظوں میں ہو جیسے مررت بزید یا حرف جر مقدر ہو جیسے غلام زید اصل میں تھا غلام زید البتہ حرف جر لفظوں میں ہو تو نحو یوں

کی اصطلاح میں اسے جار مجرور کہا جاتا ہے اور اگر حرف جر مقدر ہو تو پھر اسکو مضاف مضاف الیہ کہا جاتا ہے جیسے غلام زید۔

سوال : مصنف کو کل اسم کے بجائے تھا کل لفظ کہنا چاہیے تھا تا کہ مضاف الیہ کی تعریف میں وہ جملے بھی داخل ہو جاتے

جو مضاف الیہ واقع ہوتے ہیں جیسے یوم ینفع الصادقین میں یوم کا مضاف الیہ ینفع یہ جملہ ہے؟

جواب : نحویوں کا مضاف کے بارے میں اتفاق ہے کہ مضاف اسم کا خاصہ ہے لیکن مضاف الیہ کے بارے میں اختلاف ہے

بعض کے نزدیک مضاف الیہ اسم بھی ہوتا ہے اور جملہ بھی ہوتا ہے اور بعض کے نزدیک مضاف اور مضاف الیہ دونوں اسم کے خاصے

ہیں جیسا کہ سبویہ کا مذہب ہے۔ مصنف نے اس مذہب کو اختیار کرتے ہوئے فرمایا ہے کل اسم۔

سوال : مضاف الیہ جب اسم کا خاصہ ہے یوم ینفع الصادقین اس جیسی مثالوں کا کیا جواب ہے؟

جواب : کہ اسم میں تعین ہے خواہ وہ اسم صریح ہو یا اسم تاویلی اور اس جیسی مثالوں میں اسم تاویلی ہوتا ہے۔

سوال : مصنف نے مضاف الیہ کی تعریف میں بواسطہ حرف جر کی قید لگائی ہے تو اس سے مضاف الیہ باضافت لفظیہ خارج

ہو جاتا ہے کیونکہ اس میں حرف جر مقدر۔

قوله : و يجب تجرید المضاف عن التنوین او ما يقوم مقامه و هو نون التثنية والجمع نحو جاء نى غلام زید

و غلاما زید و مسلمو مصر

ترجمہ : اور واجب ہے خالی کرنا مضاف کو تنوین سے یا اس چیز سے جو تنوین کے قائم مقام ہے اور وہ نون تثنیہ اور جمع ہیں جیسے

جاء نى غلام زید اور غلام زید اور مسلمو مصر

تشریح : جس اسم کو مضاف کرنا ہو اس کے لئے ضروری ہے کہ اس کو تنوین اور قائم مقام تنوین سے خالی کیا جائے اس لئے کہ تنوین

اور قائم مقام تنوین انفصال کو چاہتی ہیں اور اضافت اتصال کو اور یہ بات ظاہر ہے کہ اتصال و انفصال یہ دونوں ضدیں ہیں اسی

لئے مضاف کو تنوین اور قائم مقام تنوین نون تثنیہ و جمع سے خالی کیا جائے جیسے غلام زید اصل میں تھا غلام اضافت ہوئی تو نون

تنوین گر گیا اسی طرح غلاما زید اصل میں غلامان تھا اضافت ہوئی تو نون تثنیہ گر گیا اور اسی طرح مسلمو مصر اصل میں

مسلمون تھا۔

قوله : و اعلم ان الاضافة على قسمين معنوية و لفظية اما المعنوية فهى ان يكون المضاف غير صفة مضافة

الى معمولها

ترجمہ : اور جان لیجئے کہ بے شک اضافت دو قسم پر ہے معنویہ اور لفظیہ لیکن معنویہ پس وہ یہ ہے کہ ہو مضاف غیر اس صیغہ صفت کا

جو اپنے معمول کی طرف مضاف ہو

تشریح : مصنف اضافت کی قسمیں بتانا چاہتے ہیں اضافت کی دو قسمیں ہیں ① اضافت معنوی ② اضافت لفظی۔

اضافت معنویہ کی تعریف : چونکہ اضافت معنوی اصل تھی اس لئے اس کو مقدم کر دیا اس کی تعریف بیان کرنا چاہتے ہیں اضافت معنویہ وہ ہے جس میں مضاف صیغہ صفت نہ ہو جو کہ اپنے معمول کی طرف مضاف ہو جس کے مستعمل ہونے کی تین صورتیں ہیں۔

① مضاف صیغہ صفت کا نہ ہو اور نہ ہی اپنے معمول کی طرف مضاف ہو جیسے غلام زید۔

② مضاف صیغہ صفت کا ہو لیکن اپنے معمول کی طرف مضاف نہ ہو جیسے کریم البلد۔

③ مضاف صیغہ صفت نہ ہو اور اپنے معمول کی طرف مضاف ہو جیسے ضرب الیوم۔

یاد رکھیں ! کہ یہاں پر صیغہ صفت سے مراد اسم فاعل، اسم مفعول، صفت مشبہ اور اسم تفضیل ہے اور معمول سے مراد فقط فاعل اور مفعول ہیں۔

قولہ : وہی اما بمعنی اللام نحو غلام زید او بمعنی من نحو خاتم فضة او بمعنی فی نحو صلوة اللیل

ترجمہ : اور یہ بمعنی لام ہوگی جیسے غلام زید یا بمعنی من ہوگی جیسے خاتم فضة یا بمعنی فی ہوگی جیسے صلوة اللیل۔

تشریح : مصنف اضافت معنویہ کی تقسیم بیان کرنا چاہتے ہیں کہ اضافت معنویہ تین قسم پر ہے۔

پہلی قسم اضافت لامیہ : یہ اس وقت جب کہ مضاف الیہ نہ تو مضاف کی جنس سے ہو اور نہ مضاف کے لئے ظرف ہو جیسے غلام زید اس میں لام حرف جر مقدر ہوتا ہے اصل میں غلام زید۔

دوسری قسم اضافت بیانیہ : یہ اس وقت ہوگی جس وقت مضاف الیہ مضاف کی جنس ہو، جس پر وہ مضاف صادق آئے اس پر مضاف بھی صادق آئے جیسے خاتم فضة یہاں پر من بیانیہ مقدر ہوتا ہے اصل میں خاتم من فضة تھا۔

تیسری قسم اضافت فویہ : اضافت اس وقت ہوگی جبکہ مضاف الیہ ظرف ہو عام ازیں کہ طرف زمان ہو یا ظرف مکان جیسے صلوة اللیل یہاں پر فی حرف جر مقدر ہوتا ہے۔

قولہ : وفائدة هذه الاضافة تعريف المضاف ان اضيف الى معرفة كما مر او تخصيصه ان اضيف الى نكرة

كغلام رجل

ترجمہ : اور فائدہ اس اضافت کا مضاف کو معرفہ بنانا ہے اگر اس کی اضافت کی جائے معرفہ کی طرف جیسے گزر چکا یا اس کو تخصیص بنانا ہے اگر اس کی اضافت کی جائے نکرہ کی طرف جیسے غلام زید۔

تشریح : اضافت کی تقسیم کے بعد اضافت معنویہ کا فائدہ بتانا چاہتے ہیں، اضافت معنویہ کا فائدہ تعریف یا تخصیص ہوتا ہے اگر اس کی اضافت معرفہ کی طرف ہو تو تعریف کا فائدہ دیتی ہے یعنی مضاف معرفہ بن جاتا ہے جیسے غلام زید اور اگر اضافت نکرہ کی

طرف ہو تو پھر یہ اضافت تخصیص کا فائدہ دیتی ہے جیسے غلام رجل۔

فائدہ : بعض اسماء ایسے ہیں جن میں اس قدر ابہام ہوتا ہے کہ جو معرف کی طرف مضاف ہونے کے باوجود معرف نہیں ہوتے جیسے لفظ غیر ، مثل ، شبہ وغیرہ ان الفاظ کو متوغلہ فی الابهام کہا جاتا ہے۔

قولہ : واما اللفظیۃ فہی ان یکون المضاف صفة مضافة الی معمولها وہی فی تقدیر الانفصال نحو ضارب زید وحسن الوجہ وفائدتها تخفیف فی اللفظ فقط

ترجمہ : لیکن لفظیہ پس وہ ہے کہ ہو مضاف ایسا صیغہ صفت کا جو مضاف ہونے والا ہو اپنے معمول کی طرف اور یہ انفصال کی تقدیر میں ہے جیسے ضارب زید اور حسن الوجہ اور اس کا فائدہ صرف لفظ میں تخفیف ہے۔

تشریح : اضافت معنویہ سے فراغت کے بعد اضافت لفظی کو بیان کرنا چاہتے ہیں۔

اضافت لفظی کی تعریف : اضافت لفظی وہ ہے جس میں مضاف صیغہ صفت کا ہو جو اپنے معمول یعنی اپنے فاعل یا مفعول بہ کی طرف مضاف ہو وہی فی تقدیر الانفصال اضافت لفظی معنی کے لحاظ سے تقدیر انفصال میں ہے یعنی اضافت اگرچہ اتصال کا تقاضہ کرتی ہے لیکن یہ اتصال بمنزل انفصال کے ہے اس لئے کہ عامل و معمول والے معنی جس طرح پہلے موجود تھے اب بھی باقی ہیں اس اضافت نے معنی میں تبدیلی پیدا نہیں کی کہ یعنی جس طرح محرور بالاضافت باعتبار معنی کے مرفوع یا منصوب تھے فاعل اور مفعول ہونے کی بناء پر اسی طرح اب بھی ہیں تو گویا یہ سمجھیں کہ محرور بالاضافت ہی نہیں۔

اور اضافت لفظی کا فائدہ یہ ہے کہ وہ صرف لفظوں میں فائدہ دیتی ہے جس کی تین صورتیں ہیں۔

پہلی صورت : صرف مضاف میں تخفیف پیدا کرے گی جس سے تونین اور نون نشنیہ گر جاتے ہیں جیسے ضارب زید اصل میں ضارب تونین کے ساتھ تھا اسی طرح ضارب زید ، ضاربو زید۔

دوسری صورت : تخفیف صرف مضاف الیہ میں ہوگی کہ مضاف الیہ سے ضمیر حذف ہو کر صیغہ صفت مضاف میں مستتر ہو جائے گی جیسے القائم الغلام اصل میں تھا القائم غلامہ تو غلامہ کی ”ہ“ ضمیر مضاف الیہ حذف کر کے صیغہ صفت القائم میں مستتر کر دی گئی۔

تیسری صورت : تخفیف مضاف اور مضاف الیہ دونوں میں ہو جیسے حسن الوجہ اصل میں تھا حسن وجہہ تو مضاف سے تونین حذف کی اور مضاف الیہ سے ضمیر کو حذف کیا۔

وجہ تسمیہ : چونکہ اضافت لفظی لفظوں میں فائدہ دیتی ہے تو اس کو لفظ کی طرف منسوب کرتے ہوئے اضافت لفظی نام رکھ دیا اور اضافت معنوی کا فائدہ معنی میں ہوتا ہے یعنی تعریف و تخصیص میں اسی وجہ سے اس کو معنی کی طرف منسوب کرتے ہوئے اضافت

معنوی نام رکھ دیا۔

اضافت معنوی بمعنی لام کو اضافت لامیہ کہا جاتا ہے اور وہاں لام حرف جر مقدر ہوتا ہے اور اضافت بمعنی فی کو اضافت فویہ اور ظرفیہ اور اضافت بمعنی فی بھی کہا جاتا ہے اور اضافت معنویہ بمعنی من کو اضافت منیہ اور اضافت بیانیہ کہا جاتا ہے۔

فائدہ : اضافت معنوی باعتبار نسبت کے جو مضاف اور مضاف الیہ کے درمیان مقدر ہوتی ہے اس کی تین قسمیں ہیں حالانکہ عقلاً پانچ قسمیں بنتی ہیں کیونکہ نسبت کی پانچ قسمیں ہیں ① نسبت بتائین ② نسبت تساوی ③ نسبت اعم مطلق ④ نسبت انحصار مطلق ⑤ نسبت عموم خصوص مطلق من وجہ لیکن تساوی کی طرف اور اسی طرح خاص کی عام کی طرف متمنع تھی کیونکہ اضافت میں فائدہ نہیں ہوتا اسی وجہ سے اضافت معنوی کو تین اقسام میں منحصر کیا گیا ہے باقی رہی یہ بات کہ مساوی کی مساوی کی طرف اور خاص کی عام کی طرف اس سے فائدہ کیوں نہیں ہوتا وہ کافیہ کی شرح کا صفحہ میں دیکھئے۔

قوله : واعلم أنك اذا أضفت الاسم الصحيح او الجاری مجری الصحيح الی یاء متکلم کسرت آخره واسکنت الیاء او فتحتها کغلامی ودلوی وظیبی وان کان اخر الاسم الفاء تثبت کعصای ورحای خلافاً للهدیل کعصی ورجی

ترجمہ : اور جان لیجئے کہ بے شک جب تو اضافت کرے اسم صحیح یا جاری مجری صحیح کی طرف یاء متکلم کے تو کسرہ سے اس کے آخر کو اور ساکن کر دے یاء کو یا فتح دے جیسے غلامی اور دلوی اور ظیبی اور اگر اسم کا آخر الف ہو تو ثابت رکھا جائے گا جیسے عصای اور رحای اختلاف ہے ہذیل کا جیسے عصی ورجی۔

تشریح : مصنف مضاف کیلئے کچھ ضوابط بیان کر رہے ہیں کیونکہ ما قبل میں صرف یہ حکم بیان کیا تھا کہ اس سے تین اور الف لام کو حذف کر دیا جائے گا لیکن جب اسماء کی یاء متکلم کی طرف اضافت ہو تو پھر ان کے لئے اور بھی تغیر تصرف ہوتا ہے جس کے لئے پانچ ضوابط ذکر کر رہے ہیں۔

ضابطہ اولی : جس وقت اسم صحیح اور جاری مجری صحیح کی اضافت یاء متکلم کی طرف کی جائے تو یاء کی مناسبت کی وجہ سے یاء کے ما قبل حرکت کسرہ کو دی جائے گی اور یاء کو ساکن پڑھنا بھی جائز ہے اور یاء پر فتح پڑھنا بھی جائز ہے۔ ساکن تو اس لئے کہ سکون میں تخفیف ہے اور فتح اس لئے کہ یاء پر فتح پڑھنا بھی خفیف ہے کیونکہ فتح اخف الحركات ہے، اسم صحیح کی مثال غلامی اور جاری مجری صحیح کی مثال دلوی ظیبی اس کو غلامی، دلوی، ظیبی پڑھنا جائز ہے۔

ضابطہ ثانیہ : اگر اسم مضاف کے آخر میں الف ہو اور وہ یاء متکلم کی طرف مضاف ہو اور خواہ وہ الف تشنیہ کا ہو یا غیر تشنیہ کا تو الف کو ثابت رکھا جائے گا جیسے غلامی، عصای لیکن قبیلہ ہزیل الف غیر تشنیہ کو یاء کے ساتھ تبدیل کر کے ادغام کر دیتے ہیں

عصای ، ورحای کو عصی رحی پڑھتے ہیں۔

سوال : تشنیہ کے الف کو یاء سے کیوں نہیں بدلتے ؟

جواب : تشنیہ کے الف کو اگر یاء سے بدل دیا جائے تو پھر غلامی سے غلامی پڑھا جائے گا اب حالت رفی اور نصی ، جری میں التباس لازم آئے گا اس لئے الف تشنیہ کا ہو تو اسے بالاتفاق ثابت رکھا جائے گا۔

قولہ : وان كان آخر الاسم ياءً مكسوراً ما قبلها ادغمت الياء في الياء وفتحت الياء الثانية لتلا يلتقى الساكنان تقول في قاضي قاضي وان كان اخره واوا مضموماً ما قبلها قلبتها ياءً وعملت كما عملت الان تقول جاءني مسلمي

ترجمہ : اور اگر ہو آخر اسم ایسی یاء کہ مکسور ہے اس کا ما قبل تو ادغام کرے گا تو یاء کو یاء میں اور فتح دے گا دوسری یاء کو تاکہ دوسرا کن اکٹھے نہ ہوں۔ کہے گا تو قاضی میں قاضی اور اگر آخر اسم میں ایسی واؤ ہو جس کا ما قبل مضموم ہو تو تبدیل کرے گا تو اس کو یاء کے ساتھ اور پھر عمل کرے گا تو جیسا کہ عمل کیا ہے ابھی کہے گا تو جاء نی مسلمی۔

تشریح : ضابطہ ثالث : اگر اسم مضاف کے آخر میں یاء ما قبل مکسور ہو اس کو مضاف کیا جائے یاء متکلم کی طرف تو دو حرف ایک جنس کے جمع ہونے کی وجہ سے یاء کو یاء میں ادغام کر دیا جائے گا اور دوسری یاء پر فتح پڑھا جائے گا تاکہ اجتماع ساکنین لازم نہ آئے جیسے قاضی جب اس کی اضافت کی یاء متکلم کی طرف تو اس کو قاضی پڑھا جائے گا۔

ضابطہ رابع : اگر اسم مضاف کے آخر میں واؤ ما قبل مضموم ہو جب اس کی اضافت یاء متکلم کی طرف کی جائے تو اس میں واؤ کو یاء سے بدل دیں گے قویل والے قانون سے مسلمی ہو جائے گا پھر دعی والے قانون سے یاء کے ما قبل ضمہ کو کسرہ سے بدل دیا جائے گا تو مسلمی ہو جائے گا۔

قولہ : وفي الاسماء الستة مضافاً الى ياء المتكلم تقول اخي واهي وحمي وهني وفي عند الاكثر وفمي عند قوم وذو لا يضاف الى مضمراً أصلاً وقول القائل شعر انما يعرف ذالفضل من الناس ذووه شاذ

ترجمہ : اور اسمائے ستہ مکسرہ میں در انحالیکہ وہ مضاف ہوں یاء متکلم کی طرف کہے گا تو اخي اور ابي اور حمي اور هني اور فمي اکثر کے ہاں اور فمي ایک قوم کے ہاں اور ذو نہیں مضاف کیا جاتا ضمیر کی طرف بالکل اور قائل کا قول انما يعرف شاذ ہے۔

تشریح : ضابطہ خامسہ : اگر اسمائے ستہ مضاف ہوں تو پھر یہ تغیر و تصرف ہوگا کہ اب ، اخ ، هن ان کو یاء متکلم کی طرف مضاف کر کے ابی اخی ہنی پڑھا جائے گا یعنی جو لام کلمہ حذف تھا اس کو واپس نہیں لایا جائے گا بلکہ اس کو نسبتاً منسیاً قرار دیا جائے گا

جس طرح کہ بداورد دم میں نسبتاً منسیاً قرار دیا گیا ہے۔

لیکن مبردا اس حرف کو واپس لا کر ابی اخی پڑھتے ہیں یعنی واؤ کو واپس لا کر پھر واؤ کو یاء میں ادغام کر کے ابی اخی پڑھتے ہیں اور فی کے بارے میں بھی اختلاف ہے اکثر نحوویوں کے نزدیک اس کو فی پڑھا جاتا ہے اور بعض نحوی اس کو فمی پڑھتے ہیں جس سے پہلے فم کے بارے میں فائدہ جان لیں۔

فائدہ : فم اصل میں فوہ تھا جس پر دلیل اس کی جمع مکسر افواہ ہے کیونکہ قاعدہ ہے التصغیر والتکاسیر تردان الشی الی اصلہ پھر ہا کو خلاف قیاس حذف کر دیا فوہ ہو گیا اب اس واؤ کو باقی رکھا جائے تو اس پر اعراب جاری ہوگا تو یہ واؤ متحرک ہو جائے گی پھر قسأل والے قانون سے ما قبل مفتوح ہونے کی وجہ سے الف سے بدل جائے گا پھر اتقائے ساکنین کی وجہ سے الف گر جائے گا اور نون تنوین باقی رہ جائے گی اور لازم آئے گا اسم معرب کا ایک حرف پر باقی رہنا جو کہ جائز نہیں اس لئے ان قوانین اور تغیر سے بچانے کے لئے واؤ کو میم سے بدل دیا کیونکہ واؤ اور میم دونوں قریب الحرج تھیں پھر جس وقت اس کی اضافت کی جائے گی یاء متکلم کی طرف تو واؤ کے جو بدلنے کا سبب تھا وہ باقی نہیں رہا اس لئے واؤ کو واپس لایا جائے گا تو فوی ہو جائے گا تو پھر فویل فویل تو الے قانون سے واؤ کو یاء کر کے ادغام کر دیا جائے گا اور یاء کی مناسبت سے ما قبل کو کسرہ دیا جائے گا تو فی ہو جائے گا۔

اب سمجھیں کہ جمہور نحوات اس کو فمی پڑھتے ہیں اور دلیل یہی پیش کرتے ہیں کہ جو میم تھی وہ واؤ سے بدل کر آئی تھی اب چونکہ واؤ کے بدلنے کا سبب جو تھا وہ زائل ہو گیا اس لئے میم کو دوبارہ واؤ سے بدل دیں گے اور واؤ کو یاء کر کے ادغام کر دیا جائے گا اور بعض نحوی کہتے ہیں کہ جو واؤ میم سے بدل چکی ہے اب اس کو واپس نہیں لائیں گے بلکہ اسی طرح فم کو مضاف کر کے فمی پڑھا جائے گا۔

وذو لا یضاف الی مضمّر اصلا سوال مقدار جواب ہے۔

سوال : اسمائے ستہ کے بارے تم ضابطہ بتا رہے تھے کہ اسمائے ستہ یاء متکلم کی طرف مضاف ہوتے ہیں لیکن آپ نے ذو کے بارے میں کچھ نہیں بتایا حالانکہ یہ بھی تو اسمائے ستہ میں سے ہے؟

جواب : ذو ضمیر کی طرف مضاف ہوتا ہی نہیں تو یاء متکلم کی طرف کیسے مضاف ہو سکتا ہے۔

سوال : ذو ضمیر کی طرف مضاف کیوں نہیں ہوتا؟

جواب : اس کی علت یہ ہے کہ ذو کی وضع اس لئے کی گئی ہے کہ اس کے ذریعے اسمائے جنس کو اسمائے نکرہ کی صفت بنایا جائے اور یہ بات ظاہر ہے کہ ضمیر جنس نہیں ہوتی اس لئے ضمیر کی طرف مضاف نہیں ہو سکتا مثال کے طور پر کسی اسم جنس کو کسی رجل کی

صفت بنائی جائے تو یوں کہا جائے گا رأیت رجلا ذا مال اور قام رجل ذو مال۔

قول القائل سے ایک سوال کا جواب ہے۔

سوال : آپ نے کہا ذو ضمیر کی طرف مضاف نہیں ہوتا حالانکہ شعر میں ہے انما يعرف بالفضل من الناس ذو وہ اس میں ضمیر کی طرف مضاف ہے؟

جواب : یہ شاذ ہے اس کا ترجمہ یہ ہے کہ لوگوں میں سے فضیلت والے کو فضیلت والا ہی پہچانتا ہے۔

قوله : واذا قطعت هذه الاسماء عن الاضافة قلت اَخْ وَاَبْ وَاَحْمَ وَهَنْ وَاَقَمَ وَاَدُوْ لا يقطع عن الاضافة البتة هذا كَلْمَةً بتقدير حرف الجرّ اَمَّا ما يذكُرُ فيه حرف الجرّ فسيأتيك في القسم الثالث ان شاء الله تعالى
ترجمہ : اور جب ان اسماء کو تو اضافت سے کاٹے تو کہے گا تو اَخْ اور اَبْ اور اَحْمَ اور هَنْ اور اَقَمَ اور اَدُوْ مقطوع عن الاضافة نہیں ہوتا قطعاً یہ ساری تفصیل حرف جر کی تقدیر کے ساتھ ہے لیکن وہ مضاف الیہ جس میں حرف جر کا ذکر کیا جائے لفظا پس عنقریب آئے گا قسم ثالث میں ان شاء اللہ تعالیٰ۔

تشریح : جب اسمائے خمسہ مقطوع عن الاضافة ہوں تو لام کلمہ حذف ہوگا اور عین کلمہ پر اعراب جاری کیا جائے گا مفرد منصرف صحیح والا اعراب جاری ہوگا۔

وذو لا يقطع عن اضافة البتة ذو کا باقی اسمائے خمسہ سے فرق بتا رہے ہیں کہ ذو کے لئے قانون یہ ہے کہ کبھی بھی اضافت کے بغیر مستعمل نہیں ہوتا اس کی وجہ اور علت سابقہ ہے کہ اس کی وضع اسم جنس کو اسم نکرہ کی صفت بنانا اور مقطوع عن الاضافة ہو تو یہ خلاف وضع استعمال ہوگا جو کہ جائز نہیں اس کا فرق باقی اسمائے خمسہ سے دو طرح کا ہے۔

پہلا فرق : کہ یہ ذو ضمیر کی طرف مضاف نہیں ہوتا بخلاف باقی اسمائے خمسہ۔

دوسرا فرق : کہ یہ ذو مقطوع عن الاضافة ہو کر استعمال نہیں ہوتا بخلاف باقی اسمائے خمسہ کے۔

بحث التوابع

قوله : الخاتمة فی التوابع خاتمة توابع میں ہے۔

مصنف مقاصد ثلاثہ جن میں معمولات اصلیه اور معربات اصلیه کا بیان تھا اس کے فارغ ہونے کے بعد اب معمولات تجویہ اور معربات تجویہ کو بیان فرما رہے ہیں۔

قوله : اعلم أنّ التّی مرّت منّ الاسماء المعربة كان اعرابها بالاصالة بانّ دخلتها العوامل منّ المرفوعات والمنصوبات والمجرورات فقد يكون اعراب الاسم بتبعیه ماقبله ويسمى التابع لانه يتبع ماقبله فی الاعراب

ترجمہ : جان لیجئے کہ بے شک وہ اسمائے معربہ یعنی مرفوعات منصوبات، مجرورات جو گزر چکے ہیں ان کا اعراب بالاصالہ تھا ایسے طور کہ داخل ہوتے ہیں ان پر عوامل پس کبھی کبھی ہوتا ہے اعراب اسم کا اپنے ماقبل کے تابع ہونے کے سبب اور نام رکھا جاتا ہے اس اسم کا تابع اس لئے کہ تحقیق وہ تابع ہے اپنے ماقبل کے اعراب میں۔

تشریح : اس عبارت کا مطلب یہ ہے کہ اسمائے معربہ کی دو قسمیں ہیں

قسم اول : اسمائے معربہ خواہ مرفوعات ہوں یا منصوبات ہوں یا مجرورات ان کا اعراب بالاصالت ہے۔

اعراب بالاصالت : کا مطلب یہ ہے کہ عامل رافع اور عامل ناصب اور عامل جار خود اس پر داخل ہو کر اس میں عمل واثر کرتا ہوا۔

قسم ثانی : اسمائے معربہ خواہ مرفوعات یا منصوبات یا مجرورات ہوں ان کا اعراب بالتبع ہوتا ہے۔

اعراب بالتبع : کا مطلب یہ ہے کہ عامل براہ راست تو ان پر عمل نہیں کرتا وہ عمل اس کے ماقبل والے اسم میں کرتا ہے پھر اس کے واسطے سے اس میں بھی عمل کرتا ہے یہاں تک ان اسماء معربہ کا ذکر تھا جن کا اعراب بالاصالت تھا اب ان اسماء کو ذکر کیا جا رہا ہے جن کا اعراب بالتبع ہے۔

اور ان اسماء معربہ کا نام توابع رکھا جاتا ہے لانه يتبع ماقبله فی الاعراب۔

وجہ تسمیہ : اس کو تابع اس لئے کہا جاتا ہے کہ اپنے ماقبل والے اسم کے تابع ہوتا ہے اعراب یعنی رفع، نصب و جر میں۔

قوله : وهو كل ثانٍ معربٍ باعرابٍ سابقه من جهةٍ واحدةٍ والتوابع خمسة اقسام النعت والعطف بالحروف والتاكيد والبدل وعطف البيان۔

ترجمہ : اور وہ تابع ہر وہ دوسرا ہے جو سابق کے اعراب کے ساتھ معرب ہو ایک جہت سے اور توابع پانچ قسم ہیں نعت اور عطف

ساتھ حروف کے اور تاکید اور بدل اور عطف بیان۔

تشریح : ہر تابع وہ پچھلا کلمہ جو اپنے پہلے کلمے کے اعراب کے ساتھ معرب ہو دران حالیکہ وہ اعراب ایک جہت سے ہو یعنی اگر پہلے کلمہ پر رفع ہے تو اس پر بھی رفع اگر اس پر نصب ہو تو اس پر نصب اگر جر ہو تو اس پر بھی جر اور نیز ان دونوں کا عامل اور سبب اعراب ایک ہو جیسے قام رجل عالم ، رأیت رجلاً عالماً ، مررت برجل عالم اس میں عالم اپنے موصوف کے تابع ہے پہلی مثال میں رفع ہے اور جہت اعراب بھی ایک ہے کہ دونوں پر فاعل ہونے کی وجہ سے رفع ہے دوسری مثال میں دونوں پر مفعول ہونے کی وجہ سے نصب ہے۔

توابع کی پانچ قسمیں ہیں ① نعت ② عطف بالحروف ③ تاکید ④ بدل ⑤ عطف بیان۔

وجہ مقرر : تابع دو حال سے خالی نہیں مقوی حکم ہوگا یا نہیں اگر مقوی حکم ہو تو پہلی قسم تاکید ہے اگر مقوی حکم نہیں تو پھر دو حال سے خالی نہیں مبین ہوگا یا نہیں اگر مبین ہو تو پھر دو حال سے خالی نہیں مشتق ہوگا یا نہیں اگر مشتق ہو تو دوسری قسم صفت اگر نہیں تو یہ تیسری قسم عطف بیان ہوگا اگر مبین نہیں تو پھر دو حال سے خالی نہیں حرف عطف ہوگا یا نہیں اگر عطف ہو تو چوتھی قسم عطف بالحرف ہوگا اور اگر نہیں تو پانچویں قسم بدل ہوگا۔

سوال : تابع کی جمع توابع لانا غلط ہے کیونکہ تابع کی جمع تابعون آنی چاہیے تھی؟

جواب : لفظ تابع وصفت سے تبدیل ہو کر اسم بن چکا ہے اور قاعدہ ہے کہ فاعل اسمی کی جمع فواعل آتی ہے لہذا تابع کی جمع توابع لانا درست ہوا۔

سوال : توابع کی تعریف حروف اور فعل کے تابع پر صادق نہیں آتی جیسے ان ان اور ضرب ضرب کیونکہ تعریف میں یہ کہا تھا کہ اس کا سابق اسم والا اعراب ہوگا اور یہ بات ظاہر ہے کہ حرف اور فعل میں اعراب ہوتا ہی نہیں۔

جواب : یہاں مطلق توابع کی بحث نہیں بلکہ مرفوعات اور منصوبات اور مجرورات کے توابع کو بیان کیا جا رہا ہے یعنی یہ اسماء توابع کی تعریف ہے۔

سوال : یہ تابع کی تعریف پھر بھی درست نہیں اس لئے کہ جو دوسرا اور تیسرا تابع ہوگا اس پر صادق نہیں آتی؟

جواب : اسی وجہ سے ہم نے تعریف کے اندر ثانی کا معنی پچھلا اور متاثر کیا ہے۔

بحث صفت

فصل : النعتُ تابعٌ يدلُّ على معنی فی متبوعه نحو جاء نی رَجُلٌ عَالِمٌ او فی متعلقٍ متبوعه نحو جاء نی رَجُلٌ عَالِمٌ ابوهُ ویسَمی صفةً ایضاً

ترجمہ : نعت وہ تابع ہے جو دلالت کرے ایسے معنی پر جو متبوع میں ہے جیسے جاء نی رَجُلٌ عَالِمٌ یا ایسے معنی پر جو متبوع کے متعلق میں ہے جیسے جاء نی رَجُلٌ عَالِمٌ ابوهُ اور نام رکھا جاتا ہے اس کا صفت بھی۔

تشریح : اس عبارت کا حاصل یہ ہے کہ نعت کی دو قسمیں ہیں۔

پہلی قسم : نعت وہ تابع ہے جو ایسے معنی پر دلالت کرے جو متبوع میں ہو جیسے جاء نی رَجُلٌ عَالِمٌ اس میں عالم تابع صفت ہے جو علم والے معنی پر دلالت کرتا ہے اور وہ علم والا معنی موصوف متبوع رَجُلٌ میں موجود ہے اس پہلی قسم کا نام صفت بحال موصوف ہے۔

دوسری قسم : صفت وہ تابع ہے جو ایسے معنی پر دلالت کرے جو متبوع کے متعلق میں موجود ہو جیسے جاء نی رَجُلٌ عَالِمٌ ابوهُ اسی عالم صفت ایسے معنی پر دلالت کرتا ہے جو اس کے موصوف رَجُلٌ میں نہیں بلکہ اس کے متعلق اب میں پائی جاتی ہے۔ اس صفت کو صفت بحال متعلقہ کہا جاتا ہے اور اس نعت کا دوسرا نام صفت بھی ہے۔

قوله : والقسم الاول يتبع متبوعه فی عشرة اشياء فی الاعراب والتعريف والتكثير والافراد والثنية والجمع والتذكير والثاني نحو جاء نی رَجُلٌ عَالِمٌ ورجلانِ عالمانِ ورجالٌ عالمونَ وزيدٌ العالمُ وامرأةٌ عالمةٌ۔

ترجمہ : اور قسم اول تابع ہوتا ہے اپنے متبوع کے دس چیزوں میں یعنی اعراب، تعریف و تکثیر، افراد، ثنیہ، جمع، تذكیر و تانیث میں جیسے جاء نی رَجُلٌ عَالِمٌ الخ۔

تشریح : نعت کے حکم کا بیان ہے قسم اول نعت بحالہ کا حکم یہ ہے کہ یہ اپنے متبوع کے موافق ہوگی دس چیزوں میں سے بیک وقت چار چیزوں میں ① اعراب ② تعریف و تکثیر ③ افراد ثنیہ جمع ④ تذكیر و تانیث جیسے جاء نی رَجُلٌ عَالِمٌ ، جاء نی رَجُلانِ عالمانِ ورجالٌ عالمونَ الى آخره۔

قوله : والقسم الثاني إنما يتبع متبوعه فی الخمسة الاول فقط أعني الاعراب والتعريف والتكثير كقوله تعالى مِنْ هَذِهِ الْقَرْيَةِ الظَّالِمِ أَهْلُهَا

ترجمہ : اور قسم ثانی سوائے اس کے نہیں کہ وہ تابع ہوتا ہے اپنے متبوع کے اول پانچ چیزوں میں فقط مراد لیتا ہوں میں اعراب

اور تعریف و تکبیر کو جیسے اللہ تعالیٰ کا قول مِنْ هَذِهِ الْقَرْيَةِ الظَّالِمِ اَهْلُهَا۔

تشریح : قسم ثانی یعنی صفت بحال متعلقہ کا حکم یہ ہے کہ یہ اپنے متبوع کے موافق ہوگی پانچ چیزوں میں سے بیک وقت دو چیزوں میں ① اعراب ② تعریف و تکبیر جیسے اللہ کا تعالیٰ کا فرمان ہے من هذا القرية الظالم اهلها اس میں قریہ موصوف ہے الظالم صفت ہے ان میں دو چیزوں میں مطابقت ہے ① اعراب میں کہ دونوں پر ج رہے ② دونوں معرفہ ہیں۔

سوال : مصنف ماقبل کی مثالوں میں قرآن کی مثال نہیں دی لیکن اس مقام پر قرآن مجید کی مثال کیوں دی ہے اس میں کیا حکمت ہے؟

جواب : کیونکہ طلباء کرام اس کے متعلق سوال کرتے ہیں کہ دیکھیں القرية موصوف ہے الظالم صفت ہے اور موصوف اور صفت میں تذکیر و تانیث میں مطابقت ہونی ضروری ہے یہاں نہیں ہے تو مصنف نے آیت کا یہ حصہ ذکر کر کے بتا دیا یہ قسم ثانی ہے قسم اول نہیں لہذا یہاں صرف دو چیزوں میں مطابقت ضروری ہے تذکیر و تانیث میں نہیں۔

قولہ : وفائدة النعت تخصيص المنعوت ان كانا نكرتين نحو جاء نى رجل عالم وتوضيحه ان كانا معرفتين نحو جاء نى زيد ن الفاضل وقد يكون لمجرد الشناء والمدح نحو بسم الله الرحمن الرحيم وقد يكون للذم نحو اعوذ بالله من الشيطان الرجيم وقد يكون للتاكيد نحو نفخة واحدة۔

ترجمہ : اور نعت کا فائدہ منعوت کی تخصیص ہے اگر موصوف و صفت دونوں نکرہ ہوں جیسے جاء نى رجل عالم اور اس موصوف کی وضاحت ہے اگر دونوں معرفہ ہوں جیسے جاء نى زيد ن الفاضل اور کبھی ہوتی ہے نعت محض ثناء اور مدح کے لئے جیسے بسم الله الرحمن الرحيم اور کبھی ہوتی ہے محض مذمت کے لئے جیسے اعوذ بالله من الشيطان الرجيم اور کبھی ہوتی ہے محض تاکيد کے لئے جیسے نفخة واحدة۔

تشریح : صفت کے فوائد کا بیان۔

فائدہ ① : کہ اگر موصوف صفت دونوں نکرہ ہوں تو صفت تخصیص کا فائدہ دیتی ہے۔

تخصیص کا معنی : تقليل الاشتراك فى النكرات یعنی نکرہ کے افراد میں کمی ہو جایا کرتی ہے جیسے جاء نى رجل عالم ، عالم کا رجل کی صفت بننے سے رجل کے افراد میں کمی ہوگئی اس سے جاہل نکل گئے اگر دونوں معرفہ ہوں تو توضیح کا فائدہ دیتی ہے۔

توضیح کی تعریف : رفع الاجمال فى المعارف معرفہ کے اجمال کو دور کر دینا جیسے جاء نى زيد العالم تو العالم کی صفت سے زید میں جو اجمال تھا یعنی پتہ نہیں کون سا زید آیا ہے تو وہ ابہام دور ہو گیا۔

فائدہ ② : کہ نعت مدح اور ثناء کے لئے آتی ہے جیسے بسم الله الرحمن الرحيم۔

فائدہ ۱۴: کہ یہ مذمت کے لئے آتی ہے اعوذ باللہ من الشيطان الرجيم شيطان کی صفت رحيم سے محض مذمت مقصود ہے۔

فائدہ ۱۵: تاکيد کے لئے آتی ہے جيسے نفحة واحدة میں کیونکہ نفحة کی تاء سے وحدت مفہوم ہو رہی تھی تو لفظ واحدة نے اس وحدت والے معنی میں تاکيد پیدا کر دی ہے۔

فائدہ: یہ صفت مدح اور مذمت والے معنی پر اس وقت دلالت کرے گی جب مخاطب اور سامع کو اس موصوف کے بارے میں علم ہو کہ وہ موصوف اس صفت کے ساتھ متصف ہے جیسے بسم اللہ الرحمن الرحيم مصنف کو علم ہے کہ اللہ رب العزت رحمان اور رحيم کی صفت کے ساتھ متصف ہے تو یہ صفت مدح بنے گی۔

فائدہ: نعت چونکہ پہلے دو فائدوں کے لئے کثیر الاستعمال تھی اور آخری تین فائدوں کے لئے قلیل الاستعمال تھی اس لئے مصنف نے آخری تین پر لفظ قد لاکر قلت بتا دی کے پہلے دو فائدے زیادہ تر نعت سے مقصود ہوتے ہیں اور آخری تین فائدے قلیل استعمال ہوتے ہیں۔

قوله: واعلم: ان النكرة توصف بالجملة الخبرية مررت برجل ابوہ عالم او قام ابوہ

ترجمہ: اور جان لیجئے کہ بے شک نکرہ موصوف ہوتا ہے جملہ خبریہ کے ساتھ جیسے مررت برجل ابوہ عالم یا مررت برجل قام ابوہ

تشریح: مصنف نعت کی تعریف اور حکم اور فوائد بیان کرنے کے بعد دو ضابطے بیان کرنا چاہتے ہیں۔

پہلا ضابطہ: نکرہ کی صفت جملہ خبریہ لائی جاسکتی ہے البتہ جملہ کی صفت واقع ہونے کے لئے تین شرطیں ہیں ایک شرط موصوف کیلئے اور دو شرطیں جملہ کے لئے۔ موصوف کے لئے شرط کہ وہ نکرہ ہو اور جملہ کے لئے کہ پہلی شرط یہ ہے کہ جملہ خبریہ ہو دوسری شرط یہ ہے کہ اس میں رابطہ موجود ہو اور جملہ خبریہ میں تعین ہے کہ جملہ خبریہ اسمیہ بھی صفت بنتا ہے جیسے مررت برجل ابوہ عالم، برجل موصوف ہے اور ابوہ عالم جملہ اسمیہ صفت ہے اور اسی طرح نکرہ کی صفت جملہ فعلیہ خبریہ بھی بنتا ہے جیسے مررت برجل قام ابوہ اسمیں رجل کی صفت قام ابوہ جملہ فعلیہ ہے۔

سوال: جملہ کی صفت ہونے کے لئے تین شرطیں کیوں لگائیں اس میں کیا فائدہ اور حکمت ہے؟

جواب: چونکہ جملہ نکرہ کے حکم میں ہوتا ہے اور ما قبل میں تم ضابطہ پڑھ چکے ہو کہ موصوف اور صفت کے درمیان تعریف و تنکیر میں مطابقت ضروری ہوتی ہے اسی لئے جب جملہ نکرہ ہو تو اس کا موصوف بھی نکرہ ہونا چاہیے اور جملہ کے ساتھ خبریہ کی شرط اس لئے لگائی کہ صفت بمنزل خبر اور محکوم بہ کے ہوتی ہے اور جس طرح خبر اور محکوم بہ جملہ انشائیہ نہیں ہو سکتا اس طرح موصوف کی صفت بھی

جملہ انشاء یہ نہیں ہو سکتی اور تیسری شرط رابطہ والی ہم نے اس لئے لگائی جملہ مستقل ہنفسہ ہوا کرتا ہے جو غیر کے ساتھ تعلق کا تقاضہ نہیں کرتا اسی وجہ سے اس کا موصوف کے ساتھ تعلق اور ربط جوڑنے کے لئے رابطہ اور عائد لانا ضروری ہوتا ہے۔

قولہ : والمضمر لا یوصف ولا یوصف بہ

ترجمہ : اور ضمیر موصوف نہیں ہوتی اور نہ اس کے ساتھ صفت لائی جاتی ہے۔

تشریح : دوسرا ضابطہ : کہ ضمیر نہ موصوف واقع ہوتی ہے نہ صفت۔

سوال : اس ضابطے کی کیا دلیل ہے؟

جواب : موصوف تو اس لئے نہیں واقع ہوتی کہ یہ اعراف المعارف ہے جس کے لئے توضیح کی ضرورت نہیں جبکہ صفت سے مقصود توضیح ہوتی ہے لہذا جب فائدہ نہیں تو ضمیر موصوف واقع نہیں ہوگی۔

اور اسی طرح ضمیر صفت بھی واقع نہیں ہوتی اس لئے کہ وہ معنی متبوع پر دلالت نہیں کرتی بلکہ ذات پر دلالت کرتی ہے حالانکہ وصف کے لئے ضروری ہوتا ہے کہ وہ ایسے معنی پر دلالت کرے جو متبوع میں پائے جاتے ہوں واللہ اعلم وعلمہ اتم واحکم۔

بحث عطف بالحرف

فصل : العطف بالحروف تابع ینسب الیہ مانسب الی متبوعہ وکلاهما مقصودان بتلك النسبة ویسمی عطف النسق وشرطہ ان یکون بینہ و بین متبوعہ احد حروف العطف وسیاتی ذکرہا فی القسم الثالث ان شاء اللہ تعالیٰ نحو قام زید و عمرو

ترجمہ : عطف بالحروف وہ تابع ہے کہ منسوب کی جائے اس کی طرف وہ چیز جو متبوع کی طرف منسوب کی گئی ہو اور ہر دو مقصود ہوں اس نسبت سے اور نام رکھا جاتا ہے اس کا عطف نسق اور شرط اس کی یہ ہے کہ ہوا اس کے اور اس کے متبوع کے درمیان حروف عطف میں سے ایک حرف عطف۔ اور عنقریب آئے گا ان کا ذکر قسم ثالث میں انشاء اللہ تعالیٰ قائم زید و عمرو۔

تشریح : توابع کی دوسری قسم عطف بالحرف کو بیان فرما رہے ہیں۔ عطف کا لغوی معنی مائل کرنا۔

تعریف عطف بالحرف : وہ تابع ہے کہ جس کی طرف اس چیز کی نسبت کی جائے جو اس کے متبوع یعنی معطوف علیہ کی طرف کی گئی ہو اور دونوں اس نسبت سے مقصود ہوں اور اس کا دوسرا نام عطف النسق بھی ہے۔

سوال : یہ تعریف جامع نہیں اس لئے کہ ان معطوفات پر صادق نہیں آتی جو چھ حروف میں سے کسی حرف کے بعد ہوں وہ چھ حروف یہ ہیں بل، لا، لکن، ام، اما، او کیونکہ ان میں مقصود بالنسب تابع اور متبوع میں سے ایک ہوتا ہے دونوں نہیں؟

جواب : متبوع مقصود بالنسبت ہونے کا مقصد یہ ہے کہ اس کو تابع کے ذکر کے لئے تمہید کے طور پر ذکر نہ کیا گیا ہو اور تابع مقصود بالنسبت سے مراد یہ ہے کہ تابع متبوع کے لئے مثل فرع کے نہ ہو اور یہ بات ظاہر ہے جو ان حروف ستہ کے بعد معطوف اور معطوف علیہ ہوتے ہیں اس میں معنی مذکور کے اعتبار سے دونوں مقصود بالنسبت ہوتے ہیں۔

وجہ تسمیہ : عطف کا معنی مائل کرنا چونکہ حرف عطف اپنے مابعد کو مائل کے حکم کے طرف مائل کر دیتے ہیں اس لئے ان کا نام عطف بالحرف رکھ دیا گیا عطف النسق اس لئے کہتے ہیں کہ نسق کا معنی ہے ترتیب دینا اور یہ بھی چونکہ بعض جگہوں میں معطوف، معطوف علیہ کے درمیان ترتیب بتانے کے لئے آتے ہیں اس لئے اس کا نام عطف النسق رکھ دیا گیا ہے۔

وشرطہ ان یکون بینہ سے عطف بالحرف کے لئے شرط کا بیان ہے۔ معطوف بالحرف تابع اور متبوع کے درمیان حروف عطف میں سے ایک کا ہونا ضروری ہے تابع کو معطوف کہتے ہیں بمعنی عطف ڈالا ہوا اور متبوع کو معطوف علیہ کہتے ہیں بمعنی اس پر عطف ڈالا ہوا جیسے قام زید و عمر اس میں زید و عمر دونوں مقصود بالنسبت ہوتے ہیں دونوں کے لئے قیام ثابت ہے اور حروف عطف دس ہیں واو، فا، ثم، حتی، او، اما، ام، لا، لکن، بل جن کی تفصیل انشاء اللہ تیسری قسم میں آئے گی۔

قولہ : واذا عطف علی الضمیر المرفوع المتصل یجب تاکیدہ بالضمیر المنفصل نحو ضربت انا وزید
إلا اذا فصل نحو ضربت اليوم وزید

ترجمہ : اور جب عطف ڈالا جائے ضمیر مرفوع متصل پر تو واجب ہے اس کی تاکید ضمیر منفصل کے ساتھ جیسے ضربت انا وزید مگر جس وقت فاصلہ کیا جائے جیسے ضربت اليوم وزید۔

تشریح : مصنف عطف بالحروف کیلئے چند ضوابط بیان کرنا چاہتے ہیں اور اس عبارت میں۔

ضابطہ اولی : کا بیان ہے کہ جب ضمیر مرفوع متصل پر عطف ڈالنا ہو خواہ وہ ضمیر متصل بارز ہو یا مستتر تو اس وقت اس ضمیر کی تاکید لانا ضمیر منفصل کے ساتھ واجب ہوتی ہے جیسے ضربت انا وزید اب زید کا عطف ڈالنا تھا ضربت کی تاکید ضمیر مرفوع متصل پر اس لئے ضمیر مرفوع متصل کی تاکید ان کے ساتھ لائی گئی ہے۔

سوال : اس ضابطے کی کیا دلیل ہے؟

جواب : ضمیر مرفوع متصل لفظاً اور معناً فعل کی جز ہوا کرتی ہے اور معطوف ہمیشہ کلمہ مستقل ہوا کرتا ہے اگر معطوف کا عطف بغیر تاکید کے کر دیا جائے تو لازم آئے گا کلمہ مستقل کا عطف جزء کلمہ پر جو کہ جائز نہیں الا اذا فصل ہاں اگر فاصلہ ہو جائے معطوف، معطوف علیہ کے درمیان تو پھر تاکید لانا واجب نہیں بلکہ وہ ہی فاصلہ قائم مقام تاکید کے بن جائے گا جیسے ضربت اليوم زید اس میں اليوم کا فاصلہ آ گیا۔

سوال : مصنف نے ضمیر کے ساتھ مرفوع کی قید لگائی ہے تو منصوب اور مجرور پر عطف کی کیا صورت ہوگی؟

جواب : ضمیر منصوب اور مجرور پر بغیر تاکید کے عطف جائز ہے جیسے ضربتك وزیدًا اور وامررت بك وبزید۔

قولہ : واذا عطف علی الضمیر المجرور يجب إعادة حرف الجر نحو مررت بك وبزید

ترجمہ : اور جب عطف ڈالا جائے ضمیر مجرور پر تو واجب ہے حرف جر کا لوٹانا جیسے مررت بك وبزید۔

تشریح : ضابطہ ثانیہ : کہ ضمیر مجرور پر عطف ڈالا جائے تو اس وقت معطوف پر حرف جر کا اعادہ واجب ہوتا ہے۔

سوال : اس ضابطے کی کیا دلیل اور علت ہے؟

جواب : ضمیر مجرور شدت اتصال کی وجہ سے لفظ جار کا جزء بن چکی ہے لہذا بغیر حرف جار کے اعادہ کے عطف جائز نہ ہوگا اگر بغیر

حرف جر کے عطف ڈالا جائے گا تو لازم آئے گا بعض کلمہ مستقل کا جزء کلمہ پر عطف جو کہ جائز نہیں۔

فائدہ : ضمیر مجرور پر عطف ڈالنے کے لئے حرف جار کے اعادہ کا وجوب یہ بصرین کا مذہب ہے مگر ان کے ہاں بھی ضرورت

کے وقت بغیر اعادہ کے بھی جائز ہے اور جبکہ کوفین کے نزدیک صرف جار کا اعادہ واجب نہیں بلکہ ترک بھی جائز ہے۔

قولہ : واعلم ان المعطوف فی حکم المعطوف علیہ اعنی اذا كان الاول صفةً لشيء او خبراً لا مرفوعاً او صلةً

او حالاً فالشأنی كذلك ایضاً والضابطة فیہ انه حیث یجوز ان یقام المعطوف مقام المعطوف علیہ جاز

العطف و حیث لا فلا

ترجمہ : اور جان لیجئے کہ بے شک معطوف معطوف علیہ کے حکم میں ہوتا ہے مراد لیتا ہوں میں کہ جس وقت اول صفت ہوگا کسی

چیز کی یا خبر کسی چیز کی یا صلہ یا حال ہوگا تو دوسرا بھی اسی طرح ہوگا اور ضابطہ اس سلسلہ میں یہ ہے کہ تحقیق شان یہ ہے کہ جس جگہ جائز

ہو معطوف کو معطوف علیہ کے قائم مقام کرنا تو جائز ہوگا عطف اور جس جگہ قائم مقام کرنا جائز ہو تو عطف بھی جائز نہ ہوگا۔

تشریح : ضابطہ ثالثہ : جس کا حاصل یہ ہے کہ معطوف معطوف علیہ کے حکم میں ہوتا ہے یعنی جو چیز معطوف علیہ کے لئے جائز ہوگی

وہ معطوف کے لئے بھی جائز ہوگی اور جو معطوف علیہ کے لئے ممنوع ہوگی وہ معطوف کے لئے بھی ممنوع ہوگی مصنف اس کو یوں تعبیر فرما

رہے ہیں کہ معطوف علیہ جو چیز بنے گی تو معطوف بھی وہ چیز بنے گی مثلاً معطوف علیہ صفت بنتی ہے کسی شے کے لئے تو معطوف بھی

صفت بنے گی اسی طرح اگر معطوف علیہ خبر بنتی ہے تو معطوف بھی خبر بنے گی اس طرح اگر معطوف علیہ اگر صلہ ہے تو معطوف بھی

صلہ بنے گا اور اسی طرح اگر معطوف علیہ اگر حال تو معطوف بھی حال بنے گا۔

والضابطہ فیہ میں چوتھے ضابطہ کا بیان ہے۔

ضابطہ رابعہ : جس کا حاصل یہ ہے کہ کن کن مقامات پر معطوف اپنے معطوف علیہ کے تابع ہوتا ہے اس کے لئے قاعدہ کلیہ یہ ہے

کہ جس جگہ معطوف اپنے معطوف علیہ کی جگہ ٹھہر سکتا ہو وہاں عطف بھی جائز ہوگا اور جہاں معطوف اپنے معطوف علیہ کی جگہ نہ ٹھہر سکتا ہو یعنی کوئی خرابی لازم آتی ہو تو وہاں عطف جائز نہیں ہوگا۔ یہ ضابطہ حقیقت میں اس پہلے ضابطے پر متفرع ہے اس کیت کہ جو چیز کسی چیز کے قائم مقام ہوتی ہو وہ اس کا حکم رکھتی ہے لہذا معطوف اپنے معطوف علیہ کا حکم لیا کرتا ہے۔

قولہ: والطف علی معمولی عاملین مختلفین جائز ان کان المعطوف علیہ مجروراً مقدماً والمعطوف كذلك نحو فی الدار زید والحجرۃ عمرو و فی هذه المسئلة مذهبان اخران وهما ان يجوز مطلقاً عند الفراء ولا يجوز مطلقاً عند سبويه

ترجمہ: دو مختلف عاملوں کے دو معمولوں پر عطف جائز ہے اگر ہو معطوف علیہ مجرور مقدم اور ہو معطوف بھی اسی طرح جیسے فی الدار زید والحجرۃ عمرو اور اس مسئلہ میں دو مذہب اور ہیں اور وہ یہ کہ یہ عطف جائز ہے فراء کے ہاں مطلقاً اور نہیں جائز مطلقاً سبویہ کے ہاں۔

تشریح: ضابطہ خامسہ: ایک حرف عطف کے ذریعے دو عامل مختلف کے دو معمولوں پر دو اسموں کا عطف ڈالنا جائز ہے یا نہیں آئیں تین مذہب ہیں۔

پہلا مذہب: جمہور کے نزدیک ایک شرط کے ساتھ جائز ہے کہ جب معطوف علیہ مجرور ہو اور مقدم ہو مرفوع اور منصوب پر۔ مثال فی الدار زید والحجرۃ عمرا اس مثال میں الدار مجرور معطوف علیہ ہے اور الحجرۃ مجرور معطوف ہے اور زید معطوف علیہ مرفوع ہے اور اس کا معطوف عمر بھی مرفوع ہے پہلے معطوف علیہ یعنی الدار کا عامل حرف جار ہے اور دوسرے معطوف علیہ یعنی زید اس کا عامل معنوی ہے تو عاملین مختلفین کے معمولین پر ایک حرف عطف کے ذریعے عطف ڈالا گیا ہے کہ حجرہ کا دار پر اور عمر کا زید پر یہ جائز ہے کیوں کہ اس میں مجرور مقدم ہے مرفوع پر۔

دوسرا مذہب: فرسخوی کا کہ اس کے نزدیک مطلقاً جائز ہے خواہ مجرور مقدم ہو یا نہ ہو۔

تیسرا مذہب: سبویہ کا ہے اس کے نزدیک مطلقاً جائز نہیں خواہ مجرور مقدم ہو یا نہ ہو اور اس جیسی مثالوں میں وہ تاویل کرتے ہیں کہ معطوف میں حرف جار فی مقدر ہے تقدیر عبارت یوں ہوگی فی الدار زید و فی الحجرۃ عمر و تو اس صورت میں یہ عطف الحملہ علی الحملہ کے قبیل سے ہوگا۔

بحث تاکید

فصل : التأكيد تابع يدل على تقرير المتبوع في مانسب اليه او على شمول الحكم لكل فرد من افراد المتبوع

ترجمہ : تاکید وہ تابع ہے جو دلالت کرے متبوع کے ثابت ہونے پر اس چیز میں جو متبوع کی طرف منسوب کی گئی ہے یا متبوع کے افراد میں سے ہر ہر فرد کے لئے حکم میں شامل ہونے پر دلالت کرے۔

تشریح : مصنف توابع کی تیسری قسم تاکید کو بیان کر رہے ہیں : تاکید وہ تابع ہے جو سامع کے نزدیک متبوع کے حال کو پختہ اور ثابت کر دے فی مانسب اليه اس چیز کے بارے میں جو متبوع کی طرف نسبت کی گئی ہے یا اس بات پر دلالت کرے کہ وہ حکم افراد متبوع میں سے ہر ہر فرد کو شامل ہے۔

فائدہ : تاکید کے اغراض یہ ہیں کہ تاکید کو اسلئے لایا جاتا ہے تاکہ سامع کی غفلت دور کر دی جائے کہ شاید متبوع کو اس نے سنا ہی نہ ہو یا سنا تو ہو لیکن غلط سمجھ لے اور کبھی تاکید اس غرض سے ذکر کی جاتی ہے کہ سامع متکلم کے بارے میں غلطی کا گمان نہ کر لے یعنی متکلم کو بولنا تو کچھ اور تھا لیکن غلطی سے متبوع بول دیا۔

خلاصہ : تاکید کو ذکر کیا جاتا ہے تاکہ مجاز اور سہو اور غفلت کا احتمال ختم ہو جائے۔

تقریر متبوع فی النسبت کی مثال : جیسے قام زيد اگر صرف قام زيد کہا جاتا تو اس میں احتمال تھا شاید زيد نہ کھڑا ہو اس کا لڑکا کھڑا ہو یا اس کا غلام کھڑا ہو یا قیام کی نسبت زيد کی طرف غلطی سے ہو یا مجاز کے طور پر ہوگی ہو لیکن جس وقت قام زيد کے ساتھ دوسرا زيد ذکر کر دیا جائے گا تو سب احتمال ختم ہو گئے اور نسبت متبوع یعنی پہلے زيد کی طرف جو نسبت تھی وہ محقق اور ثابت ہو جائے۔

شمول حکم کی مثال : جاءني القوم كلهم لفظ قوم اگرچہ تمام افراد کو شامل ہے مگر کبھی کبھی اکثر افراد پر قوم کا لفظ بولا جاتا ہے لیکن لفظ كلهم کے ذکر کرنے سے معلوم ہو جائے گا کہ قوم کے تمام افراد مراد ہیں بعض نہیں۔

قولہ : والتأكيد على قسمين لفظي وهو تكرير اللفظ الاول نحو جاءني زيدٌ وجاءَ زيدٌ ومعنوي وهو بالفاظ معدودة وهي النفس والعين للواحد والمثنى والمجموع باختلاف الصيغة والضمير نحو جاءني زيدٌ نفسه والزيدان انفسهما او نفساهما والزيدون انفسهم وكذلك عينه واعينهما او عينهما او عينهم جاءني هندٌ نفسها وجاءني الهندان انفسهما او نفساهما وجاءني الهندات انفسهن

ترجمہ : اور تاکید دو قسم پر ہے لفظی اور وہ تکرار کرنا ہے اول لفظ کا جیسے جاء نی زید زید اور جاء اور جاء زید اور معنوی اور وہ گئے چنے الفاظ کے ساتھ ہوتی ہے اور وہ الفاظ نفس اور عین ہیں واحد، ثثنیہ اور جمع کے لئے صیغہ اور ضمیر کے مختلف ہونے کے ساتھ جیسے جاء نی زید نفسہ الخ

تشریح : تاکید کی تقسیم کا بیان تاکید کی دو قسمیں ہیں ① تاکید لفظی ② تاکید معنوی

تاکید لفظی : لفظ اول کو مکرر لانے سے حاصل ہوتی ہے خواہ وہ اسم ہو یا فعل ہو یا حرف ہو یا جملہ ہو یا مرکب ہو۔

مثالیں : لفظ اول مکرر کی مثال : جاء نی زید زید - فعل کے مکرر لانے کی مثال : قام قام زید - حرف کے مکرر لانے کی مثال

ان ان زیدا قائم یہ دوسرا لفظ تاکید ہوگا۔ جملہ فعلیہ کی مثال : جاء زید جاء زید۔ جملہ اسمیہ کی مثال : زید قائم زید قائم۔

مرکب توصیفی کی مثال : هذا رجل عالم رجل عالم - مرکب اضافی کی مثال : هذا غلام زید غلام زید۔

ومعنوی بالفاظ معدودۃ اور تاکید معنوی کے لئے چند الفاظ مخصوص ہیں : وہ یہ ہیں نفس ، عین ، کلا ، کلنا ، کل ، اجمع ، اکتع ، ابصع اور عند البعض لفظ جمیع اور عامہ ہے بمنزلہ کل کے ہو کر یہ بھی تاکید معنوی کے لئے استعمال ہوتے ہیں۔

تاکید معنوی کے الفاظ کے لئے حکم کا بیان کہ تاکید معنوی میں سے لفظ نفس اور عین عام ہے مفرد اور ثثنیہ اور جمع سب کی تاکید کے لئے آتے ہیں البتہ ان میں متبوع کے لحاظ سے صیغہ اور ضمیر بدلتی رہے گی یعنی اگر متبوع واحد ہے تو صیغہ بھی واحد اور ضمیر بھی واحد اور اگر متبوع ثثنیہ ہے تو صیغہ بھی ثثنیہ اور ضمیر بھی اسی طرح اگر وہ جمع ہے تو یہ بھی جمع اور ضمیر بھی جمع اگر وہ مذکر ہے تو یہ بھی مذکر اگر وہ مؤنث ہے تو یہ بھی مؤنث ہوگی۔ مثال : جاء نی زید نفسہ متبوع زید مفرد مذکر ہے تو صیغہ بھی اور ضمیر بھی مفرد لائی گئی ہے۔ الزیدان نفسہما ونفسہما اور زیدون انفسہما۔ البتہ یاد رکھیں ! کہ متبوع اگر ثثنیہ ہو تو لفظ نفس اور عین کو ثثنیہ لانے میں اور نہ لانے میں اختلاف ہے۔

جمہور کے نزدیک جمع کا صیغہ لایا جائے گا اس قاعدہ کی بنا پر کہ ثثنیہ کی اضافت ثثنیہ کی طرف جائز نہیں

عند البعض ثثنیہ کا صیغہ لانا بھی جائز ہے تو وہ جاء نی زیدان نفسہما پڑھیں گے اور جمہور کے نزدیک جاء نی زیدان انفسہما پڑھیں گے۔

قولہ : وکلا وکلنا للمثنیٰ خاصة نحو قام الرجلان کلاهما وقامت المرأتان کلناهما

ترجمہ : اور کلا اور کلنا ثثنیہ کے لئے ہیں خاص کر جیسے قام الرجلان کلاهما الخ -

تاکید معنوی کے الفاظ میں سے کلا اور کلنا کا حکم یہ ہے کہ یہ خاص ہیں ثثنیہ کے ساتھ صرف ثثنیہ کی تاکید کے لئے آتے ہیں

کلا تشنیہ مذکر کے لئے اور کلنا تشنیہ مؤنث کے لئے آتا ہے اور تشنیہ سے مراد عام ہے کہ تشنیہ اصطلاحی ہو جیسا کہ ان امثلہ میں ہے یا مفرد ہو بواسطہ حرف دونوں پر دلالت کرتا ہو جیسے قاسما زید و عمرو کلا ہما اور کلا اور کلنا کی ضمیر بھی بدلتی رہے گی لیکن غائب اور متکلم اور مخاطب کے اعتبار سے ہے جیسے قاسما الر جلان کلا ہما اور جیسے قمتما کلا کما قمتنا کلنا۔

قوله: وَكُلٌّ وَأَجْمَعُ وَأَكْتَعُ وَابْتَعُ وَأَبْصَعُ لَغَيْرِ الْمُثْنِيِّ بِاخْتِلَافِ الضَّمِيرِ فِي كَلٍّ وَالصِّيغَةِ فِي الْبِوَاقِي تَقُولُ جَاءَ نِي الْقَوْمِ كَلُّهُمْ أَجْمَعُونَ أَكْتَعُونَ ابْتَعُونَ أَبْصَعُونَ وَقَامَتِ النِّسَاءُ كَلِهْنَ جُمِعَ كَتَعُ بَتَعُ بَصَعُ

ترجمہ: اور کل اور اجمع اور اکتع اور ابتع اور ابصع غیر تشنیہ کے لئے ہیں کل میں ضمیر کے اختلاف کے ساتھ اور باقیوں میں صیغہ کے اختلاف کے ساتھ کہے گا توجاء نی القوم کلہم..... الخ

تشریح: یہ پانچ الفاظ غیر تشنیہ کی تاکید کے لئے آتے ہیں یعنی مفرد اور جمع کی تاکید کے لئے آتے ہے عام ازیں کہ مذکر ہو یا مؤنث البتہ ان میں فرق یہ ہے کہ لفظ کل میں تو متبوع کے اعتبار سے ضمیر بدلتی رہے گی یعنی متبوع مفرد مذکر ہے تو کل کے مضاف الیہ کی جو ضمیر ہے وہ مذکر مفرد اگر اور وہ جمع تو یہ بھی جمع لیکن باقی چار الفاظ ان میں صیغہ بدلے گا ضمیر نہیں لفظ کل میں صیغہ نہیں بدلتا تھا ضمیر بدلتی ہے اور ان میں صیغہ بدلتا ہے جیسے مفرد مذکر کے لئے ابتع ابصع اجمع اکتع معنی ان کا تمام والا ہے اور واحد مؤنث کے لئے کتعی بتعی بصعی جمعی ہے۔ اور جمع مذکر عاقل کیلئے اکتعون ابتعون ابصعون اجمعون اور جمع مؤنث عاقل اور غیر عاقل کے لئے جمع کتعی بتعی بصعی۔

قوله: وَإِذَا أَرَدْتَ تَاكِيدَ الضَّمِيرِ الْمَرْفُوعِ الْمُتَّصِلِ بِالنَّفْسِ وَالْعَيْنِ يَجِبُ تَاكِيدُهُ بِالضَّمِيرِ الْمُنْفَصِلِ نَحْوِ ضَرِبْتَ أَنْتَ نَفْسَكَ

ترجمہ: اور جب ارادہ کرے تو ضمیر مرفوع متصل کی تاکید کا نفس اور عین کے ساتھ تو واجب ہے اس کی تاکید ضمیر منفصل سے جیسے ضربت انت نفسک۔

تشریح: تاکید کی تعریف اور اقسام سے فراغت کے بعد چند ضوابط کا بیان۔

ضابطہ اولی: جب ضمیر مرفوع متصل کی تاکید لفظ نفس اور عین کے ساتھ لانی ہو تو اس ضمیر کی تاکید ضمیر منفصل کے ساتھ لانا واجب ہوتا ہے جیسے ضربت انت نفسک نفس تاکید ہے ضربت کی ضمیر مرفوع متصل کے لئے تو اس لئے اس ضمیر کی تاکید ضمیر منفصل کے ساتھ لانی گئی ہے جو کہ انت ہے۔

سوال: اس ضابطہ کی علت اور دلیل کیا ہے؟

جواب: اگر ضمیر متصل کی تاکید منفصل کے ساتھ لانی جائے تو بعض مقامات پر تاکید کا التباس فاعل کے ساتھ لازم آتا ہے

جیسے زید اکرمی نفسہ اور یہاں تاکید نہیں لائی گئی تو اس میں التباس ہوا کہ نفس فاعل ہے یا ضمیر مستتر فاعل ہے تو اس التباس سے بچنے کے لئے یہ ضابطہ مذکورہ بنا دیا گیا ہے۔

سوال : یہ علت اور دلیل صرف ضمیر مستتر میں جاری ہوتی ہے اور ضمیر بارز میں نہیں اس لئے کہ وہاں التباس کا خطرہ نہیں تو وہاں پھر تاکید کیوں واجب ہے؟

جواب : طرّاً للباب۔

فائدہ : ضمیر کے ساتھ مرفوع کی قید لگا کر اس بات کی طرف اشارہ کر دیا کہ ضمیر مجرور اور منصوب کی تاکید لفظ نفس اور عین کے ساتھ بغیر تاکید ضمیر منفصل کے جائز ہے جیسے ضربتک نفسک ، مررت بک نفسک۔

قولہ : وَلَا يُؤَكَّدُ بِكَلٍّ وَأَجْمَعٍ إِلَّا مَا لَهُ أَجْزَاءٌ وَأَبْعَاضٌ يَبْصُحُ افْتِرَاقَهَا حَسًّا كَالْقَوْمِ أَوْ حَكْمًا كَمَا تَقُولُ اشْتَرَيْتُ الْعَبْدَ كَلَّةً وَلَا تَقُولُ أَكْرَمْتُ الْعَبْدَ كَلَّةً

ترجمہ : اور نہیں تاکید لائی جائے گی کل اور اجمع کے ساتھ مگر اس چیز کی جس کے لئے ایسے اجزاء اور حصے ہوں جن کا جدا ہونا صحیح ہو جسی طور پر جیسے القوم یا حکم کے اعتبار سے جیسے تو کہے اشتریت العبد کله اور نہیں کہے گا تو اکرمت العبد کله۔

تشریح : ضابطہ ثانیہ : کل اور اجمع کے ساتھ ان چیزوں کی تاکید لائی جاتی ہے جن کے تحت کئی اجزاء اور ابعاض نکل سکتے ہوں یعنی ان کا افتراق اور جدا ہونا صحیح ہو خواہ وہ افتراق حقیقی ہو جیسے لفظ قوم میں کئی افراد ہیں جو جدا ہو سکتے ہیں یا افتراق حکمی ہو یعنی جس کے حقیقتاً ابعاض اور افتراق نہیں ہو سکتے لیکن حکماً ہو سکتے ہوں مثال کے طور پر غلام جس کے حقیقتاً ابعاض اور افتراق اور اجزاء نہیں ہو سکتے لیکن ملکیت کے اعتبار سے ہو سکتے ہے کہ جیسے پورا غلام ملکیت میں ہو نصف غلام ملکیت میں ہو چوتھائی غلام ملکیت میں ہو۔ لیکن اکرمت العبد کله کہنا غلط ہے کیوں کہ انہیں افتراق نہ حقیقی ہے اور نہ حکمی ہے کیوں کہ اکرام کے اجزا نہیں بن سکتے۔

قولہ : وَاعْلَمْ أَنَّ اِكْتَعَ وَابْتَعَ وَابْصَعَ اتَّبَاعٌ لَأَجْمَعٍ وَلَيْسَ لَهَا مَعْنَى هَهْنَا بَدْوً فَلَا يَجُوزُ تَقْدِيمُهَا عَلَى اِجْمَعٍ وَلَا ذِكْرُهَا بَدْوً

اور جان لیجئے اکتع ، ابتع ، ابصع تابع ہیں اجمع کے اور نہیں ان کا کوئی معنی یہاں سوا اجمع کے پس نہیں جائز ان کو مقدم کرنا اجمع پر اور نہیں جائز ان کو ذکر کرنا بغیر اجمع کے۔

تشریح : ضابطہ ثالثہ : اکتع ابتع ابصع ان چار الفاظ کا ذکر اجمع کے تابع ہونے کی حیثیت سے ہوتا ہے بالاصالت نہیں ہوتا تو لہذا تابع ہونے کی وجہ سے یہ نہ اجمع پر نہ مقدم ہو سکتے ہیں اور نہ ہی اجمع کے بغیر ذکر ہو سکتے ہے۔

سوال : اس ضابطہ کی علت کیا ہے؟

جواب : اس کی وجہ یہ ہے کہ ان تین کلمات کی دلالت جمعیت والی معنی پر ظاہر نہیں جبکہ اجمع کی دلالت واضح اور ظاہر ہے اور بغیر اجمع کے ان کا ذکر اس لئے نہیں ہو سکتا کہ لازم آئے گا تابع کا ذکر بغیر متبوع کے اور مقدم اس لئے نہیں ہو سکتے کہ لازم آئے گا تابع کا مقدم ہونا متبوع پر یہ بالکل جائز نہیں۔

بحث البدل

فصل : البدل تابع ینسب الیہ مانسب الی متبوعہ وهو المقصود بالنسبة دون متبوعہ

ترجمہ : بدل وہ تابع ہے جس کی طرف نسبت کی گئی ہو اس چیز کی جو اس کے متبوع کی طرف منسوب ہے اور وہی مقصود بالنسبت ہو، نہ کہ اس کا متبوع۔

تشریح : توابع میں سے چوتھی قسم بدل کا بیان ہے بدل وہ تابع ہے جس چیز کی نسبت اس کے متبوع کی طرف کی گئی ہو یعنی اسی چیز کی نسبت تابع کی طرف کی گئی ہو اور مقصود نسبت سے تابع ہو اور متبوع کا ذکر محض تو طیہ تمہید کیلئے ہو جیسے جاء نی زید اخوك زید متبوع مبدل منہ ہے اور اخوك بدل ہے اور اب محبت کی نسبت دونوں کی طرف ہے لیکن محبت کی نسبت سے مقصود اخوك ہے اور زید کی نسبت محض تو طیہ تمہید کے لئے ہے۔

قولہ : واقسام البدل اربعة بدل الكل وهو ما مدلوله مدلول المتبوع نحو جاء نی زید اخوك وبدل البعض من الكل وهو ما مدلوله جزء مدلول المتبوع نحو ضربت زیداً رأسه وبدل الاشتمال وهو ما مدلوله متعلق المتبوع كسلب زید ثوبه بدل الغلط وهو ما یدكر بعد الغلط نحو جاء نی زید جعفر ورايت رجلاً حماراً ترجمہ : اور اقسام بدل کی چار ہیں بدل الكل من الكل اور وہ وہ ہے کہ اس کا مدلول اور متبوع کا مدلول ایک ہو جیسے جاء نی زید اخوك اور بدل البعض من الكل اور وہ وہ ہے کہ اس کا مدلول متبوع کے مدلول کی جزو ہو جیسے ضربت زیداً رأسه اور بدل الاشتمال اور وہ وہ ہے کہ اس کا مدلول متبوع کا متعلق ہو جیسے سلب زید ثوبه اور بدل الغلط اور وہ وہ ہے کہ ذکر کیا جائے غلطی کے بعد جیسے جاء نی زید جعفر ورايت رجلاً حماراً۔

تشریح : وجہ حصر : بدل دو حال سے خالی نہیں اس کا مدلول اور مبدل منہ کا مدلول اور مصداق ایک ہو گا یا نہیں اگر ایسے ہے تو یہ پہلی قسم بدل الكل من الكل ہو گا اگر نہیں تو اس کا مدلول مبدل کے مدلول کا بعض ہو گا یا نہیں اگر بعض ہو تو یہ دوسری قسم بدل البعض ہے اگر بدل اور مبدل منہ کے درمیان کلیت اور جزیت کے تعلق کے علاوہ دوسرا کوئی تعلق ہو تو یہ تیسری قسم بدل الاشتمال ہے اور اگر کوئی تعلق نہ ہو تو یہ بدل الغلط ہے۔

پہلی قسم : بدل کل وہ تابع ہے جس کا مدلول بعینہ متبوع کا مدلول ہو یعنی جس پر متبوع کی دلالت ہو یعنی اس پر بدل بھی دلالت کرتا ہو جیسے جاء نی زید اخوك اس میں لفظ زید کی جس ذات پر دلالت ہے اس پر بعینہ اخوك کی بھی دلالت ہے یعنی دونوں کا مصداق ذات واحد ہے۔

دوسری قسم بدل بعض : بدل بعض وہ تابع ہے جو متبوع کے بعض پر دلالت کرے یعنی وہ متبوع کا جز ہو جیسے ضربت زیداً رأسہ اس میں رأسہ بدل بعض ہے جو اپنے متبوع زید کے بدن کے اجزا میں سے ایک جز ہے۔

تیسری قسم بدل اشتمال : بدل اشتمال وہ تابع ہے جس کا مدلول متبوع کے متعلق ہو جیسے سلب زید ثوبہ اکسین ثوبہ بدل اشتمال ہے جو نہ تو اپنے متبوع زید کا کل ہے نہ اس کا جز بلکہ اس کے متعلقات میں سے ہے۔

چوتھی قسم بدل غلط : بدل غلط وہ تابع ہے جو غلطی کے بعد ذکر کیا جائے جیسے جاء نی زید جعفر ورايت رجلاً حمزاً متکلم کی زبان سے غلطی سے جاء کے نکلنے کے بعد زید کا ذکر آ گیا لیکن پھر یاد آنے پر اس نے جعفر کو ذکر کر دیا اور غلطی کو دور کیا تو جعفر بدل غلط بنے گا اسی طرح اس نے رایت حمزاً کہنا تھا لیکن زبان سے نکل گیا رجلاً تو یہ حمزاً بدل غلط ہوگا۔

قولہ : والبدال ان كان نكرة من معرفة يجب نعته كقولہ تعالیٰ بِالنَّاصِيَةِ نَاصِيَةً كَاذِبَةً وَلَا يَجِبُ ذَلِكَ فِي عَكْسِهِ وَلَا فِي الْمُتَجَانِسِينَ

ترجمہ : اور بدل اگر نکرہ ہو معرفہ سے تو واجب ہے اس کی صفت لانا جیسا کہ اللہ تعالیٰ کا فرمان ہے بِالنَّاصِيَةِ نَاصِيَةً كَاذِبَةً اور نہیں واجب اس کے برعکس میں اور نہ ہی متجانسین میں۔

تشریح : ضابطہ : بدل اور مبدل منہ کی چار صورتیں ہیں ① دونوں معرفہ ہوں جیسے قرآن مجید میں ہے اِلَىٰ صِرَاطِ الْعَزِيزِ الْحَمِيدِ ۝ اللّٰهُ الَّذِي..... الخ ② دونوں نکرہ ہوں جیسے اِنَّ لِلْمُتَّقِيْنَ مَفَازًا ۝ حَدَائِقَ وَاَعْنََابًا ③ مبدل منہ نکرہ ہو اور بدل معرفہ ہو جیسے اِلَىٰ صِرَاطِ مُسْتَقِيْمٍ صِرَاطِ اللّٰهِ ④ مبدل منہ معرفہ ہو اور بدل نکرہ ہو پہلی تین صورتیں صحیح ہیں چوتھی صورت کے صحیح کرنے کیلئے شرط یہ ہے کہ بدل نکرہ کی صفت لائی جائے جیسے بِالنَّاصِيَةِ نَاصِيَةً كَاذِبَةً خَاطِئَةً اس میں الناصیة معرفہ مبدل منہ ہے اور ناصیة بدل نکرہ ہے تو اس کے لئے صفت لائی گئی ہے کا ذبہ خاطئة۔

سوال : اس کی کیا وجہ ہے کہ پہلی تین صورتوں میں کوئی شرط نہیں لگائی گئی چوتھی صورت میں بدل نکرہ کے لئے صفت کی شرط لگائی گئی ہے؟

جواب : آپ نے ما قبل میں پڑھ لیا ہے کہ بدل مقصود بالنسبت ہوتا ہے تو اس کو مبدل منہ سے اقویٰ یا مساوی ہونا چاہیے اور یہ بات ظاہر ہے کہ چوتھی صورت میں مبدل منہ معرفہ اور بدل نکرہ ہے تو اس کو معرفہ کے قریب لانے کے لئے نکرہ مخصصہ کی

شرط لگائی گئی ہے۔

بحث عطف البیان

فصل : عطف البیان تابع غیر صفة یوضح متبوعه وهو اشهرُ اسْمی شئی نحو قام ابو حفص عمرُ وقام عبدُ اللہ بن عمرُ

ترجمہ : عطف بیان وہ تابع ہے جو غیر صفت ہو کر اپنے متبوع کی وضاحت کرے اور وہ کسی شئی کے دو ناموں میں سے زیادہ مشہور ہوتا ہے جیسے قام ابو حفص عمرُ وقام عبدُ اللہ بن عمر۔

تشریح : توابع میں سے پانچویں قسم عطف بیان ہے عطف بیان وہ تابع ہے جو باوجود صفت نہ ہونے کے اپنے متبوع کی وضاحت کرے صفت نہ ہونے کا مطلب یہ ہے کہ جس طرح صفت اس معنی پر دلالت کرتی ہے جو متبوع کی ذات میں یا متعلق میں پائی جاتی ہے اس طرح عطف بیان دلالت نہیں کرتا۔

وہو اشهر اسمی شئی عطف بیان وہ ہوتا ہے جو کسی چیز کے دو اسموں میں سے زیادہ مشہور ہو یا درکھیں! یہ صاحب مفصل کا قول ہے جب کہ دیگر کتب میں عطف بیان کے لئے متبوع سے اشہر اور اوضح ہونا ضروری نہیں بلکہ ان دونوں اسموں کے اجتماع سے وضاحت ہو جاتی ہے جو کہ صرف ایک سے نہیں ہو سکتی اور یہی قول صحیح ہے۔

عطف بیان کی مثال : قام ابو حفص عمر اس میں ابو حفص متبوع مبین ہے اور عمر عطف بیان ہے ابو حفص حضرت عمر کی کنیت ہے اس میں جو نام عمر ہے وہ کنیت سے زیادہ مشہور ہے اور دوسری مثال قام عبد اللہ ابن عمر اس میں عبد اللہ متبوع مبین ہے اور ابن عمر عطف بیان ہے اس میں کنیت زیادہ مشہور ہے لیکن دونوں کے اجتماع سے پوری پوری وضاحت حاصل ہو رہی ہے۔

قوله : ولا یلتبس بالبدل لفظاً فی مثل قول الشاعر

(شعر) أَنَا ابْنُ التَّارِكِ الْبِكْرِيُّ بِشْرٍ عَلَيهِ الطَّيْرُ تَرَقَّبَهُ وَقُوْعًا

ترجمہ : اور نہیں متلبس ہوتا عطف بیان بدل کے ساتھ باعتبار لفظ کے شاعر کے قول کی مثل میں شعر أَنَا ابْنُ التَّارِكِ الخ۔

تشریح : مصنف بعض نجات پر رد کرنا چاہتے ہیں کیوں کہ بعض نحاۃ کا خیال ہے کہ توابع چار ہیں اور عطف بیان کو وہ علیحدہ نہیں شمار کرتے بلکہ اس کو بدل میں داخل کرتے ہیں۔

شعر أَنَا ابْنُ التَّارِكِ الْبِكْرِيُّ بِشْرٍ عَلَيهِ الطَّيْرُ تَرَقَّبَهُ وَقُوْعًا

درجہ اولی الفاظ کی تشریح : تارک کے دو معنی ہوتے ہیں ① قاتل اس وقت ایک مفعول کی طرف متعدی ہوتا ہے ② مصیر اور جاعل اس معنی کے اعتبار سے دو مفعول کی طرف متعدی ہوتا ہے۔

درجہ ثانیہ ترجمہ : میں اس شخص کا بیٹا ہوں جس نے قبیلہ بکر کے بشر نامی شخص کو قتل کر کے چھوڑ دیا اس حال میں کہ پرندے اس کے گرنے کا انتظار کر رہے ہیں (یعنی روح جسم سے نکلے اور ہم اسے کھائیں اس لئے کہ انسان کے بدن میں جب تک روح رہتی ہے پرندے اس کے پاس نہیں جاتے) شاعر کا مقصد اس شعر میں اپنی اور اپنے باپ کی تعریف کرنا ہے۔

درجہ ثالثہ محل استشہاد : جس سے پہلے دو ضابطے جان لیں۔

ضابطہ ①: بدل تکرار عامل کے حکم میں ہوتا ہے اس لئے کہ مبدل منہ غیر مقصود ہوتا ہے جب اس پر عامل داخل ہوتا ہے تو بدل جو کہ مقصود ہوتا ہے اس پر بطریق اولیٰ داخل ہونا چاہیے۔

ضابطہ ②: الضارب زید والی مثال ناجائز ہے اور الضارب الرجل والی مثال جائز ہے۔

اب سمجھیں محل استشہاد بعض نحاۃ کا مسلک یہ ہے کہ توالیح کی فقط چار قسمیں ہیں عطف بیان کو علیحدہ تابع نہیں مانتے بلکہ اس کو بدل قرار دیتے ہیں اور ان میں کوئی فرق نہیں کرتے۔ مصنف ان کی تردید کرتے ہوئے فرق لفظی بیان کر رہے ہیں اور مراد اس ترکیب سے اس شعر میں ہر وہ ترکیب ہے جس میں عطف بیان کا متبوع ایسا معرف باللام ہو جو صیغہ صفت معرف باللام کا مضاف الیہ ہو جیسے الضارب الرجل زید۔ اس ترکیب میں زید کو الرجل سے بدل بنانا ناجائز ہے اس لئے کہ بنا بر ضابطہ اولیٰ الضارب عامل ہوگا زید کا اور تقدیر عبارت یوں ہو جائے گی الضارب زید حالانکہ بنا بر ضابطہ ثانیہ یہ مثال غلط ہے لیکن عطف بیان بنانا جائز ہے کیونکہ عطف بیان تکرار عامل کے حکم میں نہیں ہوتا بالکل اسی طرح اس شعر التارک البکری بشر، الضارب الرجل زید کی طرح ہے کہ بشر کو البکری سے عطف بیان بنانا جائز ہے لیکن بدل بنانا ناجائز نہیں۔

درجہ رابعہ ترکیب : تارک کا پہلا معنی مراد ہو یعنی تارک بمعنی قاتل ہو تو ترکیب یہ ہوگی ان مرفوع محلاً مبتدأ الف لام موصول التارک صیغہ صفت مضاف البکری ذوالحال علیہ ظرف مستقر متعلق ثابت کے ہو کر خبر مقدم الطیر مرفوع بالضمہ لفظاً ذوالحال ترقب مرفوع بالضمہ لفظاً فعل مضارع ہی ضمیر درو مستتر مرفوع محلاً ذوالحال وقوفاً منصوب بالفتح لفظاً حال۔ ذوالحال حال ملکر فاعل ”ہ“ ضمیر منصوب محلاً مفعول بہ ترقب فعل اپنے فاعل اور مفعول بہ سے مل کر جملہ فعلیہ خبریہ ہو کر حال ہے۔ الطیر ذوالحال اپنے حال سے مل کر مبتدأ مؤخر۔ مبتدأ مؤخر خبر مقدم سے مل کر جملہ اسمیہ خبریہ ہو کر حال ہے البکری سے البکری ذوالحال حال سے مل کر مین بشر مجرور بالکسر لفظاً عطف بیان۔ مین عطف بیان سے ملکر مفعول ہوا التارک کا التارک اسم فاعل اپنے فاعل اور مفعول سے ملکر شبہ جملہ ہو کر صلہ ہوا موصول کا ، موصول صلہ ملکر خبر ہے مبتدأ کی ، مبتدأ خبر ملکر جملہ اسمیہ خبریہ۔

اگر تارک کا دوسرا معنی مصیر مراد لیا جائے پھر بھی یہی سابقہ ترکیب ہوگی البتہ فرق یہ ہوگا کہ البکری بشر کو مفعول اول اور علیہ الطیر جملہ مفعول ثانی ہوگا۔

بحث اسماء مبینہ

قولہ : الباب الثانی فی الاسم المبنی

ترجمہ : دوسرا باب اسماء مبینہ کے بیان میں ہے۔

تشریح : ربط مصنف نے اپنی کتاب کو تین اقسام پر مشتمل کیا تھا

قسم اول : اسماء کے بیان میں۔

قسم دوم : افعال کے بیان میں۔

قسم سوم : حروف کے بیان میں۔

پھر قسم اول جو اسماء کے بیان میں تھی اسکو دو بابوں میں تقسیم کیا تھا: باب اول اسماء معربہ کے بیان میں۔ اور باب ثانی میں تو یہاں سے باب ثانی کو بیان کر رہے ہیں جو کہ اسماء مبینہ کے بیان میں ہے

لفظ مبنی : مبنی اصل میں مبنوی تھا قویل قویلة کے قانون سے و او کو یا سے اور یا کو یا میں ادغام کیا مبنی ہو گیا پھر دعوی والا قانون سے ضمہ ما قبل کو کسرہ سے بدل دیا مبنی ہو گیا۔

قولہ : وهو اسم وقع غیر مرکب مع غیره مثل اب ت ث ومثل واحدٌ واثنان وثلاثةٌ وكلمةٌ زیدٌ وحادۃٌ فانہ مبنیٌ بالفعل علی السكون ومعربٌ بالقوة او شابه مبنی الاصل

ترجمہ : اور وہ وہ اسم ہے جو واقع ہو اس حال میں کہ اپنے غیر کے ساتھ مرکب نہ ہو جیسے الف ، باء، تا، ثا اور جیسے واحد اور اثنان اور ثلثہ اور جیسے لفظ زید اکیلا پس تحقیق مبنی بالفعل ہے سکون پر اور معرب بالقوة ہے یا مشابہ مبنی الاصل کے تشریح : مبنی کی دو قسمیں ہیں۔

قسم اول : مبنی وہ اسم ہے جو اپنے عامل کے ساتھ غیر مرکب واقع ہو یعنی مرکب نہ ہو اپنے عامل کے ساتھ جیسے الف با تا ثا اسی طرح اسماء عدد و واحد اثنان ثلاثہ اربع وغیرہ اور اسی طرح اسماء متمکنہ جبکہ تنہا واقع ہوں عامل سے مرکب نہ ہوں۔

دوسری قسم : مشابہ مبنی الاصل اور یہ وہ اسم ہے جو مبنی الاصل کے ساتھ مشابہت رکھتا ہو جیسے دونوں قسموں میں فرق کے بارے مصنف نے بتایا کہ فانہ مبنی با الفعل علی السكون ومعرب بالقوة اور دوسری قسم کے بارے میں فرمایا وهذا القسم لا یصیر معرباً اولاً کہ پہلی قسم تو بالفعل مبنی ہوتی ہے اس لئے تنہا اور اپنے عامل کے ساتھ مرکب نہ ہونے کی وجہ سے مبنی ہوتی ہے لیکن اس میں معرب ہونے کی صلاحیت موجود ہے کہ جب بھی وہ اپنے عامل سے مرکب واقع ہوگی تو معرب بن جائے گی جیسے یہ الف

ہے یہ معرب بن جائے گا قام الف قام واحد اسی طرح قام زید اور دوسری قسم یہ کبھی بھی معرب نہیں بن سکتی ہمیشہ ہمیشہ کے لئے مثنیٰ رہے گی جیسے اسماء اشارہ ہولاء۔

سوال : آپ نے الف باتا وغیرہ کو اسماء مبیہ میں شمار کیا ہے حالانکہ یہ تو حروف تہجی ہیں؟
جواب : ان حروف سے مراد ان کے اسماء یعنی الف باء تاء مراد ہیں۔

سوال : آپ نے مثنیٰ کی دوسری قسم کی جو تعریف کی ہے یہ جامع نہیں کیوں کہ اس سے وہ تمام اسماء مبیہ خارج ہو جاتے ہیں جو مثنیٰ الاصل کی جگہ واقع ہوتے ہیں جیسے نزال یا مثنیٰ الاصل کی طرف مضاف ہوتے ہیں جیسے یومئذ ، حیثئذ کیوں کہ ان کی مشابہت مثنیٰ الاصل کے ساتھ نہیں اس لئے کہ مشابہت اشتراک فی الکلیف کا نام ہے اور یہ مشابہت وہاں نہیں؟
جواب : ماقبل میں ہم بتا چکے ہیں کہ مشابہت سے مراد مناسبت ہے اور مناسبت مشارکت فی اشیء کا نام ہوتا ہے۔

سوال : پھر تو یہ تعریف دخول غیر سے مانع نہیں رہے گی کیوں کہ ہر اسم کی مثنیٰ الاصل کے ساتھ کلمہ میں مناسبت اور شرکت موجود ہے اس سے لازم آئے گا کہ تمام کے تمام اسماء مثنیٰ ہو جائیں جو کہ بالکل غلط ہے؟

جواب : مناسبت سے مراد مطلق مناسبت نہیں بلکہ مناسبت مؤثرۃ فی منع الاعراب ہے اب دوسری قسم کی تعریف ہوگی مثنیٰ وہ اسم ہے جس کی مناسبت ہو مثنیٰ الاصل کے ساتھ ایسی مناسبت جو منع الاعراب میں مؤثر ہو۔

قوله : بان یكون فی الدلالة علی معناه محتاجاً الی قرینة کالاشارة نحو هؤلأء ونحوها او یکون علی اقل من ثلاثة احرف او تضمن معنی الحرف نحو ذَا وَمَنْ وَاَحَدٌ عَشَرَ الی تِسْعَةَ عَشَرَ وهدا القسم لا یصیر معرباً اصلاً

ترجمہ : بایں طور پر کہ اپنے معنی پر دلالت کرنے میں محتاج ہو قرینہ کی طرف مثل اشارہ حسیہ کے جیسے ہولاء اور اس کی مثل یا ہو تین حروف سے کم پر یا متضمن ہو حرف کے معنی کو جیسے ذَا اور مَنْ اور واحد عشر سے لے کر تسعة عشر تک اور یہ قسم نہیں ہوتی معرب بالکل۔

تشریح : مصنف نے مشابہت کی تین قسمیں بیان کی ہیں۔

پہلی قسم شبہ اشکاری : کہ اسم اپنے معنی پر دلالت کرنے میں قرینے کا محتاج ہو جیسے حروف اپنے معنی پر دلالت کرنے میں غیر کے محتاج ہوتے ہیں جیسے اسماء اشارات اور اسماء موصولات۔

او یکون علی اقل من ثلاثة احرف میں

دوسری قسم شبہ وضعی : کہ اسم کی وضع تین حرف سے کم پر ہو جیسے فی ، من ہے۔

او تضمن معناً..... الی تسعة عشره میں

تیسری قسم شہ معنوی : کہ اسم حرف کے معنی کو مضمّن ہو جیسے احد عشر سے لے کر تسعة عشرہ تک یہ حرف عطف کے معنی کو مضمّن ہے کہ احد عشر اصل میں احد و عشر اور تسعة عشر اصل میں تسعة و عشرة۔

قولہ : وحكمه ان لا يختلف آخره باختلاف العوامل وحر كاته تسمى ضمناً وفتحاً وكسراً وسكونه وقفاً وهو على ثمانية انواع المضمرات و اسماء الاشارات و الموصولات و اسماء الافعال و الاصوات و المرکبات و الكنايات و بعض الحروف

ترجمہ : اور حکم اس کا یہ ہے کہ نہیں مختلف ہوتا اس کا آخر عوامل کے اختلاف سے اور اس کی حرکات کا نام رکھا جاتا ہے ضم فتح کسر اور اس کے سکون کا نام رکھا جاتا ہے وقف اور وہ آٹھ قسموں پر ہے مضمرات وغیرہ..... الخ

تشریح : مبنی کا حکم کہ عامل کے مختلف ہونے سے اس کا آخر مختلف نہیں ہوتا۔

سوال : مبنی کی پہلی قسم میں آپ نے کہا تھا کہ اپنے عامل کے ساتھ مرکب نہیں ہوتا اور اس عبارت سے معلوم ہوتا ہے کہ وہ اپنے عامل کے ساتھ مرکب ہوتا ہے لہذا یہ آپ کی عبارت میں تضاد ہے؟

جواب : یہ حکم مبنی کی پہلی قسم کا نہیں بلکہ دوسری قسم کی کا ہے۔

سوال : باختلاف العوامل کی قید کا کیا فائدہ ہے؟

جواب : باختلاف العوامل کی قید لگا کر طلباء اگر ام کو بتا دیا کہ مبنی کا آخر تو مختلف ہوتا ہے لیکن عامل کی وجہ سے نہیں جیسا کہ واضح ہے۔

وحر كاته تسمى ضمناً وكسراً وفتحاً وسكونه وقفاً

فائدہ : اسم مبنی پر جو حرکات داخل ہوتی ہیں ان کا نام ضم فتح کسر اور سکون کا نام وقف رکھا جاتا ہے۔

یاد رکھیں ! بصریین یہ فرق کرتے ہیں مبنی کی حرکات کے نام ضم فتح کسر اور معرب کے حرکات کے نام رفع نصب جر رکھتے ہیں لیکن کوفیین فرق نہیں کرتے۔ اصل بات یہ ہے کہ بصریین معرب اور مبنی کے القاب میں فرق کرتے ہیں کہ معرب کو مرفوع منصوب مجرور اور مبنی کو مضموم مفتوح مکسور کہا کرتے ہیں لیکن حرکات کے القاب میں فرق نہیں مانتے جیسا کہ کتب میں ملتا ہے۔

وهو على ثمانية انواع.....

مبنی کی آٹھ قسمیں ہیں : ① مضمرات ② اسماء الاشارات ③ اسماء موصولات ④ اسماء افعال ⑤ اسماء کنايات

⑥ بعض ظروف ④ اسماء اصوات ⑧ اسماء مرکبات۔

بحث المضمورات

فصل : المضمور اسمٌ وُضِعَ لِيَدُلَّ عَلَىٰ مَتَكَلِّمٍ أَوْ مَخَاطَبٍ أَوْ غَائِبٍ تَقَدَّمَ ذِكْرُهُ لَفْظًا أَوْ مَعْنَىٰ أَوْ حَكْمًا
ترجمہ : مضمورہ اسم ہے جو وضع کیا گیا ہوتا کہ دلالت کرے متکلم پر یا مخاطب پر یا غائب پر جس کا ذکر پہلے گذر چکا ہو لفظ
یا معنی یا حکم۔

تشریح : مصنف اسماء غیر ممکنہ کے اقسام کی تفصیل کو بیان کرنا چاہتے ہیں۔ قسم اول میں مضمورات کو بیان کریں گے مضمرا اور ضمیر
ایک چیز ہیں بمعنی پوشیدہ دل کو بھی دل اس لئے کہتے ہیں کہ وہ بھی پوشیدہ ہوتا ہے۔

تعریف ضمیر : ضمیر وہ اسم ہے جس کو اس بات کے لئے وضع کیا گیا ہے کہ وہ دلالت کرے متکلم یا مخاطب یا ایسے غائب پر جس کا
ذکر پہلے گذر چکا ہے پہلے ذکر ہونا عام ہے کہ تقدم لفظی ہو یا تقدم معنوی ہو یا حکمی ہو۔ بعنوان دیگر یوں کہا جاسکتا ہے کہ اگر تقدم
ذکر ہو تو اسکو مرجع لفظی اور اگر تقدم معنا ہو تو مرجع معنوی اور اگر تقدم حکمی ہو تو اسکو مرجع حکمی کہا جاتا ہے۔

مرجع لفظی : اس کو کہتے ہیں جس کا پہلے ذکر لفظوں میں ہو خواہ حقیقتاً جیسے ضرب زید علامہ کہ ضمیر کا مرجع زید ہے جو مذکور ہے
لفظاً یا تقدیراً مقدم ہو مرجع جیسے ضرب غلامہ زید تو اس میں ”ہ“ ضمیر کا مرجع زید ہے جو اگرچہ لفظاً مذکور نہیں لیکن تقدیراً مذکور
ہے اس لئے کہ فاعل کا رتبہ مقدم ہوتا ہے۔

مرجع معنوی : اس کو کہتے ہیں کہ ضمیر غائب کا مرجع لفظ کے اعتبار سے تو مقدم نہ ہو لیکن معنی کے اعتبار سے مقدم ہو جیسے اعدلو
هو اقرب للتقوى اس میں ہو ضمیر کا مرجع عدل مذکور تو نہیں لیکن عدل اعدلو سے سمجھا جاتا ہے۔

مرجع حکمی : اسکو کہتے ہیں کہ ضمیر کے لئے مرجع ماقبل میں نہ باعتبار لفظ مذکور ہونہ باعتبار معنی کے بلکہ بعد والا مفرد اس کی تفسیر کر رہا
ہو جیسے نعم رجلاً، نعم میں ضمیر مستتر کے بعد والا مفرد مرجع رجل اس کی تفسیر کر رہا ہے یا جملہ اس کی تفسیر کرے جیسے ضمیر شان
اور قصہ میں ہوتا ہے، ضمیر شان کی مثال قل هو الله احد ضمیر قصہ کی مثال انها امرأة قائمة۔

ضمیر شان : اس ضمیر غائب کو کہتے ہیں جس کا مرجع نہ باعتبار لفظوں کے مذکور ہو اور نہ باعتبار معنی کے مذکور ہو بلکہ بعد والا جملہ اس
کی تفسیر کر رہا ہو اور اس سے مقصود کسی چیز کی عظمت کو بیان کرنا ہو یہی تعریف ضمیر قصہ کی ہے لیکن ضمیر شان مذکر کے لئے اور ضمیر قصہ
مؤنث کے لئے ہوتی ہے۔

سوال : قرآن مجید میں ہے وَلَا يُؤْيِدُ لِكُلِّ وَاحِدٍ مِّنْهُمَا الشُّدُسُ أَسْمِئِ ابُو يَه كِي ضَمِيرِ كَامْرَجِ نَه بَاعْتِبَارِ لَفْظِ كَالْمَقْدَمِ هِي اَوْر
نہ باعتبار معنی کے مقدم ہے اور نہ بعد والا مفرد اور جملہ اس کی تفسیر کر رہا ہے لہذا یہ کسی میں داخل نہ ہو؟

جواب : یہ مرجع معنوی میں داخل ہے کہ معنی میں تقیم ہے کہ وہ باعتبار تضمن کے ہو یا باعتبار التزام کے اعدلو ہو اقرب معنی تضمن کی مثال تھی اور ابوہ لکل واحد یہ مثال التزامی کی ہے اس لئے ذکر میراث کا چل رہا تھا جو التزاماً وارث پر دلالت کرتا ہے۔
 قولہ : وهو علی قسمین متصل وهو مالا يستعمل وحدهً اَمَّا مرفوعٌ نحو ضَرَبْتُ اِلَى ضَرْبِنِ اَوْ مَنصُوبٌ نَحْوُ ضَرَبْنِي اِلَى ضَرْبِهِنَّ وَاِنْتَبِي اِلَى اِنَّهِنَّ اَوْ مَجْرُورٌ نَحْوُ غَلَامِي وِلَى اِلَى غَلَامِهِنَّ وَلِهِنَّ وَمُنْفَصِلٌ وَهُوَ مَا يُسْتَعْمَلُ وَحَدَهُ اَمَّا مرفوعٌ نَحْوُ اَنَا اِلَى هُنَّ اَوْ مَنصُوبٌ نَحْوُ اَيَّامِي اِلَى اَيَّاهُنَّ فَذَلِكَ سِتُّونَ ضَمِيرًا

ترجمہ : اور وہ (ضمیر) دو قسم پر ہے متصل اور وہ وہ ہے جو نہ استعمال کی جائے اکیلے یا مرفوع ہوگی جیسے ضربت سے ضربن تک یا منصوب ہوگی جیسے ضربنی سے ضربہن تک اور اننی سے انہن تک یا مجرور ہوگی جیسے غلامی اور لی سے غلامہن اور لہن تک اور منفصل اور وہ وہ ہے جو استعمال کی جائے اکیلے یا مرفوع ہوگی جیسے انا سے ہن تک یا منصوب ہوگی جیسے ایامی سے ایامہن تک پس یہ ساٹھ ضمیریں ہیں۔

تشریح : مصنف ضمیر کی تقسیم بیان کرنا چاہتے ہیں اس کی تفصیل یہ ہے کہ ضمیر دو قسم پر ہے پہلی متصل اور دوسری منفصل۔

ضمیر متصل : وہ ہے جو بذاتہ غیر مستقل ہو اور اس کا تلفظ بقانون اہل لغت بغیر ملائے دوسرے کلمے کے نہ ہو سکے۔

ضمیر منفصل : وہ ہے جو بذاتہ مستقل ہو اور اس کا تلفظ بغیر ملائے دوسرے کلمے ہو سکے اور اسی تعریف کو مصنف نے کہا ہے کہ ضمیر متصل وہ ہے جو اکیلے استعمال نہ ہو سکے اور ضمیر منفصل وہ ہے جو اکیلے استعمال ہو سکے اور ضمیر متصل باعتبار اعراب تین قسم پر ہے۔

پہلی قسم : ضمیر مرفوع متصل جیسے ضربت سے ضربنا تک ضربت سے ضربنا۔

دوسری قسم : ضمیر منصوب متصل جیسے ضربنی ضربنا سے لے کر ضربہن تک یہ فعل کے ساتھ متصل کی مثال ہے۔ اور متصل منصوب جو حروف مشبہ بالفعل کے ساتھ متصل ہوں جیسے انا۔

تیسری قسم : مجرور متصل جو مضاف سے متصل ہو جیسے غلامی الخ اور جو جار کے ساتھ متصل ہو جیسے لی لنا الخ اور منفصل دو قسم پر ہے۔

پہلی مرفوع : جیسے انا نحن سے ہن تک۔

دوسری قسم : منصوب جیسے ایامی سے لے کر ہن تک۔

یہ کل ساٹھ ضمیریں بنتی ہیں۔ یاد رکھیں! مجرور ہمیشہ متصل ہوتی ہے منفصل نہیں جیسا کہ آپ نے پڑھ لیا ہے۔

فائدہ : ضمیر کی کل پانچ قسمیں ہوتی ہیں عقل کے اعتبار سے ہر ایک کی اٹھارہ اٹھارہ قسمیں ہونا چاہیے اس لئے کہ فاعل اٹھارہ قسم پر ہے یعنی چھ متکلم کے لئے چھ مخاطب کے لئے اور چھ غائب کے لئے اس اعتبار سے نوے ضماہر بنتی ہیں لیکن متکلم کے لئے فقط

دو ضمیریں مستعمل ہے بقایا کے لئے پانچ پانچ مستعمل ہیں۔

فائدہ: ضمیر کی باعتبار اذات کے تین قسمیں ہے ① متکلم ② غائب ③ مخاطب۔

اور باعتبار اعراب تین قسم پر ہے مرفوع منصوب مجرور اور باعتبار محل تین قسم پر ہے۔

پہلی قسم: مختص بالرفع ہو وہ پانچ ہیں ① تا جیسے قمت، قمت، قمت ② الف جیسے قاما ③ واو جیسے قاموا ④ نون جیسے قمن ⑤ یاء ضمیر مخاطبہ جیسے تضربین۔

دوسری قسم: مشترك بین النصب والكسرة اس کی تین قسمیں ہے ① یاء متکلم جیسے اکر منی اور غلامی ② کاف

مخاطب جیسے ایاک نعبد ③ یاء غائبہ کی جیسے قَالَ لَهُ صَاحِبُهُ وَهُوَ يُحَاوِرُهُ۔

تیسری قسم: مشترك بین الثلاثة ایک حرف ہے جو نا ہے جیسے رَبَّنَا إِنَّا سَمِعْنَا۔

قولہ: واعلم ان المرفوع المتصل خاصة يكون مستترا في الماضي للغائب والغائبة كضرب أي هو

وَضَرَبْتُ أَي هِيَ وَفِي الْمَضَارِعِ الْمُتَكَلِّمِ مُطْلَقًا نَحْوَ أَضْرِبُ أَي أَنَا وَنَضْرِبُ أَي نَحْنُ وَلِلْمَخَاطَبِ كَتَضْرِبُ

أَي أَنْتَ وَلِلْغَائِبِ وَالْغَائِبَةِ كِيَضْرِبُ أَي هُوَ وَتَضْرِبُ أَي هِيَ وَفِي الصِّفَةِ أَعْنَى اسْمِ الْفَاعِلِ وَالْمَفْعُولِ

وغيرهما مطلقا

ترجمہ: اور جان لیجئے کہ بے شک مرفوع متصل خاص کر ہوتی ہے مستتر ماضی غائب اور غائبہ میں جیسے ضرب میں ہو اور

ضربت میں ہی مضارع متکلم میں مطلقا جیسے اضرب میں انا اور نضرب میں نحن اور مخاطب میں جیسے تضرب میں

انت اور غائب اور غائبہ میں جیسے یضرب میں ہو اور تضرب میں ہی اور صیغہ صفت میں مراد لیتا ہوں میں اسم فاعل اور

مفعول وغیرہ مطلقا۔

تشریح: مصنف اس عبارت میں ضمائر کے لئے احکامات بیان کرنا چاہتے ہے۔

پہلا حکم: استنار ہے ضمیر کی دو قسمیں ہے ① بارز ② مستتر۔

ضمیر بارز: وہ ہے جو ہر جہتاً متعلق ہو۔

ضمیر مستتر: وہ ہے جو ہر جہتاً متعلق نہ ہو سکے بلکہ اس کے لئے واقع میں کوئی لفظ ہی نہ ہو ضمیر کی پانچ انواع میں صرف ضمیر مرفوع

متصل مستتر ہو سکتی ہے باقی کوئی نہیں۔ جس کی مستتر ہونے کی تفصیل یہ ہے کہ ماضی کے صرف دو صیغے واحد مذکر غائب اور واحد

مؤنثہ غائبہ مستتر ہو سکتی ہے اور مضارع متکلم کے پانچ صیغوں میں ① واحد متکلم جیسے اضرب میں انا ② جمع متکلم جیسے

نضرب میں نحن ③ واحد مذکر غائب میں جیسے یضرب میں ہو ④ واحد مؤنثہ غائبہ جیسے تضرب میں ہی ⑤ واحد مذکر

مخاطب جیسے تضرع میں انت۔

وفى الصفة اور صفة میں یعنی اسم فاعل اسم مفعول اسم تفضیل الخ میں مطلقاً مستتر ہو سکتی ہے۔

قائدہ : مستتر کی دو قسمیں ہیں :

پہلی قسم : جائز الاستتار۔

دوسری قسم : واجب الاستتار۔

جائز الاستتار واحد مذکر غائب اور واحدہ مؤنثہ غائبہ مضارع اور ماضی میں ہوتی ہے اور صیغہ صفة میں مطلقاً جائز ہے اور واجب

الاستتار پانچ جگہ میں ہوتی ہے ① واحد متکلم ② جمع متکلم فعل مضارع معلوم میں ③ واحد مذکر مخاطب فعل مضارع معلوم

میں ④ واحد مذکر مخاطب امر حاضر معلوم ⑤ اسماء افعال بمعنی امر کے اس کے اندر بھی وجوبی طور پر مستتر ہوا کرتی ہے۔

قولہ : ولا يجوز استعمال المنفصل لا عند تعذر المتصل كإيّاك نعبد وما ضربك إلا أنا وأنا زيد وما أنت

إلا قائماً

ترجمہ : اور نہیں ہے جائز منفصل کا استعمال کرنا مگر بوقت مشکل ہونے ضمیر متصل کے جیسے إيّاك نعبد..... الخ

دوسرا حکم : ضمیر منفصل کو اس وقت استعمال کریں گے جب ضمیر متصل متعذر ہو۔

سوال : اس حکم کی علت اور وجہ کیا ہے؟

جواب : ضمائر کی وضع اختصار اور خفت حاصل کرنے کے لئے اور یہ بات ظاہر ہے کہ خفت اور اختصار ضمیر متصل میں ہے نہ کہ

منفصل میں اور چند مقامات ہیں جن میں پر ضمیر متصل کا استعمال متعذر ہوتا ہے۔

پہلا مقام : ضمیر عامل پر مقدم ہو جائے جیسے اياك نعبد۔

دوسرا مقام : کسی غرض اور غایت کے لئے ضمیر اور عامل کے درمیان فاصلہ کیا جائے جیسے ما ضربك الا انا۔

تیسرا مقام : ضمیر کا عامل معنوی ہو جیسے انا زيد۔

چوتھا مقام : ضمیر کا عامل حرف ہو اور ضمیر مرفوع ہو جیسے ما انت الا قائما۔

پانچواں مقام : ضمیر کا عامل حذف کیا گیا ہو جیسے اياك والاسد۔

چھٹا مقام : ضمیر صیغہ صفت کے لئے فاعل بن رہی ہو جو اس صیغہ صفت کے لئے قائم مقام خبر ہو جیسے اراغب انت۔

ساتواں مقام : ضمیر مصدر کے لئے فاعل ہو کیونکہ ضمیر مصدر میں مستتر نہیں ہو سکتی۔

آٹھواں مقام : ضمیر مصدر کے لئے مفعول ہو اور عامل مضاف ہو فاعل کی طرف جیسے كفى بنا فضلاً على من غيرنا الخ

قوله : واعلم ان لهم ضميراً يقع قبل جملة تفسیره و یسمى ضمیر الشان فی المذکر و ضمیر القصّة فی المؤنث نحو قُلْ هُوَ اللَّهُ أَحَدٌ و انہا زینب قائمۃ

ترجمہ : اور جان لیجئے کہ بے شک ان کے لئے ایک ضمیر ہے جو جملہ سے پہلے واقع ہوتی ہے وہ جملہ اس کی تفسیر کرتا ہے اور نام رکھا جاتا ہے اس کا ضمیر شان مذکر میں اور ضمیر قصہ مؤنث میں جیسے قُلْ هُوَ اللَّهُ أَحَدٌ و انہا زینب قائمۃ۔
تشریح : ضمیر شان اور قصہ کی تعریف گزر چکی ہے۔

سوال : ضمیر شان اور ضمیر قصہ جب ان کا مرجع پہلے مذکور نہیں تو ان کو ذکر کیوں کیا جا رہا ہے؟

جواب : ضمیر شان اور ضمیر قصہ سے مقصود واقعہ کی عظمت اور منزلت بیان کرنا ہوتی ہے اس لئے کہ کسی چیز کو پہلے بصورت ابہام ذکر کیا جائے اور بعد میں بصورت تفصیل ذکر کیا جائے تو مخاطب اور سامع کے ذہن میں اس کی عظمت اور منزلت بڑھ جاتی ہے۔
فائدہ : ضمیر شان کے لئے چار شرطیں ہیں ① ضمیر غائب کی ہو ② اس کے بعد جملہ ہو ③ مابعد والا جملہ اس کی تفصیل کر رہا ہو ④ جملے کا مضمون عظیم الشان ہو جیسے قل هو الله احد۔

سوال : وهو محرم علیکم اخراجہم امیں ہو ضمیر شان ہے اور بعد میں جملہ ہی نہیں بلکہ شبہ جملہ ہے؟

جواب : ضمیر شان کے بعد شبہ جملہ نہیں بلکہ پورا جملہ موجود ہے اخراجہم متبداً مؤخر اور علیہ متعلق محرم کے خبر مقدم ہے لہذا پورا جملہ ہوا۔

قوله : ویدخل بین المبتداء والخبر صیغۃ مرفوع منفصل مطابق للمبتداء اذا كان الخبر معرفة او أفعل من كذا ویسمى فضلاً لانه یفصل بین الخبر والصفة نحو زیدٌ هو القائم وکان زیدٌ هو افضل من عمرو وقال الله تعالیٰ كُنْتَ اَنْتَ الرَّقِیْبَ عَلَیْهِمْ

ترجمہ : اور داخل ہوتا ہے درمیان مبتداء اور خبر کے صیغہ مرفوع منفصل جو مطابق ہوتا ہے مبتداء کے جب ہو خبر معرفہ یا اسم تفضیل مستعمل بمن اور نام رکھا جاتا ہے اس کا فصل کیونکہ یہ جدائی کرتا ہے خبر اور صفت کے درمیان جیسے زید هو القائم اور کان زید هو افضل من عمرو اور اللہ تعالیٰ نے فرمایا: كُنْتَ اَنْتَ الرَّقِیْبَ عَلَیْهِمْ۔

تشریح : مبتداء اور خبر کے درمیان صیغہ مرفوع منفصل کا لایا جاتا ہے جو مبتداء کے موافق ہوتا ہے جبکہ خبر معرفہ واقع ہو یا افعل مستعمل بمن ہو۔ اور اس کا نام صیغہ فصل رکھا گیا ہے کیونکہ یہ مبتداء اور خبر کے درمیان فصل کرتی ہے جیسے زید هو القائم ہو ضمیر فصل ہے و کان زید هو افضل من عمرو میں ہو اور کنت انت الرقیب میں انت۔

سوال : مصنف نے اسے صیغہ کہا ہے ضمیر کیوں نہیں کہا؟

جواب : بعض اس کو حرف قرار دیتے ہے کیونکہ یہ نسبت غیر مستقل پر دلالت کرتا ہے اور بعض اس کو اسم قرار دیتے ہیں مصنف نے توقف کیا دونوں میں سے کسی ایک کو ترجیح نہیں دی۔

فائدہ : صیغہ فصل ضمیر کے لئے چار شرطیں ہیں ① ضمیر منفصل ہو ② مند اور مند الیہ کے درمیان واقع ہو ③ مبتدا کے مطابق ہو ④ مبتدا اور خبر دونوں معرفہ ہوں جیسے اولئك هم المفلحون ۔

بحث اسماء اشارہ

فصل : اسماء الاشارة ما وُضِعَ ليدلُّ على مشار اليه وهي خمسة الفاظ لسته معان وذلك ذاللمذكر. وذان وذَيْنِ لِمُثَنَّاهُ وَتَا وَتِي وَذِي وَتِهْ وَتَيْهِ وَذِي لِّلْمَوْنِثِ وَتَانِ وَتَيْنِ لِمُثَنَّاهُ وَأَوْلَاءِ بِالْمَدِّ وَالْقَصْرِ لِحْمَعِهِمَا ترجمہ : اسماء اشارہ وہ اسماء ہیں جن میں سے ہر ایک کو وضع کیا گیا ہے تاکہ دلالت کرے مشار الیہ پر اور وہ پانچ الفاظ ہیں چھ معانی کے لئے اور یہ ذا ہے مذکر کے لئے اور ذان ، ذین ثننیہ مذکر کے لئے اور تا ، تی اور ذی اور تہ اور ذہ اور تھی اور ذھی مؤنث کے لئے اور تان اور تین ثننیہ مؤنث کے لئے اور اولاء مدا اور قصر کے ساتھ جمع مذکر مؤنث کے لئے۔

تشریح : اسماء غیر ممکنہ میں سے ایک قسم ”اسماء اشارات“ ہیں۔

اسم اشارہ کی تعریف : اسم اشارہ وہ اسم ہے جن میں سے ہر ایک معنی مشار الیہ پر دلالت کرنے کے لئے وضع کیا گیا ہو۔

سوال : اس تعریف میں دور والی ثرابی لازم آتی ہے اس لئے کہ محدود اور معرف اشارہ ہے اور تعریف میں مشار الیہ کا لفظ ہے جو کہ مشتق ہے قاعدہ ہے کہ مشتق میں مبداء اشتقاق متحقق ہوتا ہے لہذا یہ تعریف الشی بنفسہ ہوئی جو کہ باطل ہے؟

جواب : اسم اشارہ جو محدود ہے اس سے مراد اصطلاحی معنی ہے اور جو مشار الیہ کے اندر اشارہ ہے اس سے لغوی معنی مراد ہے لہذا جب جہت مختلف ہوگی تو دور لازم نہ آیا۔

سوال : یہ تعریف دخول غیر سے مانع نہیں اس لئے کہ ضمیر غائب اور لام ذہنی سے بھی اشارہ ہوتا ہے حالانکہ وہ اسم اشارہ نہیں؟

جواب : اشارہ سے مراد اشارہ حسیہ ہے۔

اب تعریف کا حاصل یہ ہوگا اسم اشارہ ان معانی کے لئے وضع کیا گیا ہے جن کی طرف اشارہ حسیہ کیا جاتا ہے۔

سوال : اب یہ تعریف جامع نہیں رہے گی کیونکہ ذالکم اللہ سے اشارہ تو ہے لیکن اشارہ حسیہ نہیں بلکہ ذہنیہ ہے۔

جواب : اشارہ حسیہ میں تعیم ہے ھیتنا ہو یا مجازاً ہو اور ذالکم اللہ ربکم میں اشارہ حسیہ حکما ہے کیونکہ باری تعالیٰ اشارہ حسیہ سے مبراء اور منزہ ہیں۔

وہی خمسۃ الفاظ لستۃ معان اسماء اشارہ کے پانچ الفاظ ہے چھ معانی کے لئے ذا واحد مذکر کے لئے ذان ، ذین تشبیہ مذکر کے لئے اور تا ، تی ، تہ ، تھی ، ذہ ، ذھی واحد مؤنث کے لئے تان حالت رفی تین حالت نصی جری میں تشبیہ مؤنث کے لئے اور اولاء الف ممدودہ اور مقصورہ کے ساتھ پڑھا جائے کہ جمع مذکر اور جمع مؤنث دونوں کے لئے ہے۔

قوله: وَقَدْ يُلْحَقُ بِأَوَائِلِهَا هَاءُ التَّنْبِيهِ نَحْوَ هَذَا وَهَذَا هِوَلَاءُ وَيَتَّصِلُ بِأَوَاخِرِهَا حَرْفُ الْخَطَابِ وَهُوَ أَيْضًا خَمْسَةُ الْفَظَاتِ لِسِتَّةِ مَعَانٍ نَحْوَ كَمَا كَمْ كُنَّ فَذَلِكَ خَمْسَةٌ وَعِشْرُونَ الْحَاصِلُ مِنْ ضَرْبِ خَمْسَةٍ فِي خَمْسَةٍ وَهِيَ ذَاكَ إِلَى ذَاكَ وَذَانِكَ إِلَى ذَانِكَ وَكَذَلِكَ الْبُيُوتِيُّ

ترجمہ : اور کبھی کبھی لاحق کی جاتی ہے ان کے شروع میں ہاء تشبیہ جیسے هذا الخ اور کبھی متصل ہو جاتا ہے ان کے آخر میں حرف خطاب اور وہ بھی پانچ الفاظ ہیں چھ معانی کے لئے جیسے ك كما..... الخ یہ پچیس ہیں جو حاصل ہونے والے ہیں پانچ کو پانچ میں ضرب دینے سے اور وہ ذاك سے لے کر ذان تک اور ذانك سے لے کر ذانكن تک اور اسی طرح ہیں بوقی۔
تشریح : چند فوائد کا بیان ہے۔

قائدہ ① : کبھی اسماء اشارہ کے شروع میں ہا تشبیہ کا داخل کیا جاتا ہے مطلب یہ ہے کہ ان اسماء اشارہ کے شروع میں کبھی ہاء تشبیہ آتی ہے جس سے مخاطب کو مشارالیه پر تشبیہ کرنی ہوتی ہے تاکہ مخاطب اس سے غافل نہ ہو جیسے هذا، هذان، هولاء۔
قائدہ ② : کبھی اسماء اشارہ کے آخر میں حروف خطاب لاحق کیا جاتا ہے تاکہ وہ مخاطب کے مفرد اور تشبیہ اور جمع اور مذکر اور مؤنث ہونے پر دلالت کرے اور یہ حرف خطاب بھی پانچ لفظ ہے چھ معانی کے لئے ك ، كما ، کم ، ك ، كما ، کن تمام اشارہ کو حروف خطاب کے ساتھ ضرب دی جائے تو پانچ کو پانچ میں ضرب دینے سے تو ۲۵ صورتیں بنتی ہیں جیسے ذاك ذاکما الخ۔

قائدہ : یہ حروف خطاب حروف ہیں اسم نہیں اس پر دلیل یہ ہے کہ اگر یہ اسم ہوتے تو ان کی جگہ کبھی اسم ظاہر آتا جیسے کاف ضمیر کی جگہ اسم ظاہر آتا ہے یا زید اصل تھا ادعوك آئیں زید کاف ضمیر کی جگہ ہے لہذا ان حروف خطاب کی جگہ اسم ظاہر کا نہ آنا دلیل ہے کہ یہ حروف ہیں اسماء نہیں۔

قائدہ : حروف خطاب سے اسم اشارہ واحد، تشبیہ، جمع نہیں ہوتا طلباء کرام کو غلطی لگتی ہے کہ ذالک کم کو جمع مذکر کہہ دیتے ہیں ذالکن کو جمع مؤنث کہتے ہیں حالانکہ ذالکن ہو یا ذالکم ہو یہ اسم اشارہ واحد کے لئے ہے یہ حرف خطاب تو صرف مخاطب کا تعین کرتے ہیں کہ مخاطب فرد واحد ہے یا دو یا تین ہیں۔

قوله: وَاعْلَمْ أَنَّ ذَا الْقَرِيبِ وَذَلِكَ لِلْبَعِيدِ وَذَلِكَ لِلْمُتَوَسِّطِ

ترجمہ : اور جان لیجئے کہ بے شک ذا قریب کے لئے اور ذالك بعید کے لئے اور ذاك متوسط کے لئے ہے۔

تشریح : مشارالیه کے تین درجے تھے ① مشارالیه قریب ہو ② مشارالیه بعید ہو ③ مشارالیه متوسط ہو۔

جمہور نحویوں نے اسم اشارہ جو کاف اور لام سے خالی ہو تو مشارالیه قریب کے لئے معین کیا ہے کیونکہ یہ قلیل الحروف ہے اور لام اور کاف کے ساتھ ہو یہ مشارالیه بعید کے لئے ہے اس لئے یہ کثیر الحروف ہے اور صرف کاف ، ہو ذاك یہ متوسط کے لئے ہے اس لئے یہ متوسط ہے تو مشارالیه بھی متوسط کے لئے استعمال کیا جاتا ہے۔

بحث اسماء موصولہ

فصل : الموصول اسم لا یصلح ان یکون جزءاً تاماً من جملة الا بصلته بعده والصلة جملة خبرية لا بد من عائد فيها يعود الى الموصول مثاله الذی فی قولنا جاء الذی ابوه قائم او قام ابوه
ترجمہ : موصول وہ اسم ہے جو نہ صلاحیت رکھے جملہ کا جزو تام بننے کی مگر اس صلہ کے ساتھ جو اس کے بعد ہے اور صلہ جملہ خبریہ ہوتا ہے اور ضروری ہے عائد اس جملہ میں جو لوٹے گا موصول کی طرف مثال اس کی الذی جو ہمارے قول میں ہے جاء الذی ابوه قائم یا قام ابوه۔

تشریح : اسمائے غیر متمکن کی تیسری قسم اسم موصول ہے۔

اسم موصول کی تعریف : موصول وہ اسم ہے جو جملہ کا جزو تام بغیر صلہ کے نہ بن سکے اور صلہ کے ساتھ مل کر جملہ نہیں بنے گا بلکہ جزو تام بنے گا مثلاً مسند الیہ یا مسند، فاعل مفعول وغیرہ۔

موصول کا صلہ ہمیشہ جملہ خبریہ ہوتا ہے جس میں عائد کا ہونا بھی ضروری ہے جو کہ موصول کی طرف لوٹے۔

سوال : موصول کے لئے صلہ جملہ ہونا پھر جملہ ہو کر خبریہ ہونا اور پھر صلہ میں عائد کا ہونا کیوں ضروری ہے؟

جواب : صلہ کے لئے جملہ کا ہونا اس لئے ضروری ہے کہ صلہ بیان کے لئے آتا ہے اور یہ بات ظاہر ہے کہ بیان جملہ ہی کے ذریعے ہو سکتا ہے اور خبریہ ہونا اس لئے ضروری ہے کہ صلہ کا تعلق اور ربط ہوتا ہے موصول کے ساتھ اور جملہ انشائیہ لا تقبل الربط وہ کبھی بھی ربط کو قبول کرتا نہیں اور عائد کا ہونا اس لئے ضروری ہے تاکہ صلہ اور موصول کے درمیان ربط اور تعلق ہو جائے ورنہ جملہ مستقل ہوتا ہے جو ربط کو قطعاً نہیں چاہتا۔

یاد رکھیں ! یہاں پر بھی وہی سوال ہوگا کہ موصول ماخوذ ہے صلہ سے قاعدہ ہے کہ مبداء اشتقاق مشتق میں معتبر ہوتا ہے تو یہ تعریف

الشیء بنفسه لازم آیا جو کہ دور ہے؟

قولہ : وهو الذى للمذكر والذان والذین لِمُنْتَاهُ وَالْتِئِي لِلْمُونْتِ وَاللَّتَانِ وَاللَّتَيْنِ لِمُنْشَاهَا وَالذَّيْنِ وَالْأَوْلَى لِمَجْمَعِ الْمَذْكَرِ وَاللَّائِي وَاللَّوَاتِي وَالْأَلَاءِ وَاللَّائِي لِمَجْمَعِ الْمُونْتِ وَمَا مِنْ وَأَيُّ وَأَيَّةٌ وَذُو بِمَعْنَى الَّذِي فِي لُغَةِ نَبِيِّ طَى كَقَوْلِ الشَّاعِرِ شَعْرٌ : فَإِنَّ الْمَاءَ مَاءَ أَبِي وَجَدِي ○ وَيَبْرِي ذُو حَفْرَتٍ وَذُو طَوَيْتٍ ○ أَيُّ الَّذِي حَفَرْتَهُ وَالَّذِي طَوَيْتَهُ

ترجمہ : اور وہ الذی ہے مذکر کے لئے اور الذان اور الذین مشنیہ مذکر کے لئے اور التی مؤنث کے لئے اور اللتان اللتین مشنیہ مؤنث کے لئے اور اللذین اور الائی جمع مذکر کے لئے اور اللانی اور اللواتی اور اللاء اور اللائی جمع مؤنث کے لئے اور ما من ای ایه اور ذو بمعنی الذی لغت نبی طی میں جیسا کہ شاعر کا قول فان الماء الخ۔

تشریح : صلی کی مثال جیسے الذی قام ابوه ، الذی موصول ہے اور ابوه قائم جملہ اسمیہ اس کا صلہ ہے اور قام ابوه یہ جملہ فعلیہ صلہ ہے گا تو موصول صلہ ل کر تو پھر سے جزء تام مسندالیہ یعنی فاعل بنتا ہے جاءك الذی واحد مذکر کے لئے ، الذان حالت رفعی الذین حالت نصی میں مشنیہ مذکر کے لئے ، اللتی واحدہ مؤنث کے لئے ، اللتان ، اللتین حالتی رفعی مشنیہ مؤنث کے لئے اور الذین ، الائی جمع مذکر کے لئے اور اللاتی ، اللواتی جمع مؤنث کے لئے اور یہ موصولات خاص ہیں۔ آگے موصولات عام کا بیان ما اور من اور ای اور ایه اور ذو بمعنی الذی لغت نبی طی میں۔

شعر فان الماء ماء ابی وجدی

و بیری ذو حفرت و ذو طویت

درجہ اولی الفاظ کی تشریح : ذو کی دو قسمیں ہیں :

① ذو موصولی۔ مثال : جاءنی ذو ضربك۔

② ذو صاحبی مثال : جاءنی رجل ذو مال۔

فائدہ : ذو موصولی اور صاحبی میں چند فرق ہیں۔

فرق اول : ذو موصولی کا معنی الذی ہے اور ذو صاحبی کا معنی ہے صاحب۔

فرق دوم : ذو موصولی کا مدخول جملہ ہوتا ہے اور ذو صاحبی کا مدخول مفرد ہوتا ہے۔

فرق سوم : ذو موصول مثنی ہوتا ہے اور ذو صاحبی معرب ہوتا ہے۔

درجہ ثانیہ ترجمہ : جس پانی کے بارے تنازعہ ہو رہا ہے میرے باپ دادے کا ہے یعنی مجھے وراثت میں ملا ہے اور جس کنویں کے بارے جھگڑا ہو رہا ہے اسے میں نے خود کھودا ہے اور پتھروں سے اس کی میں نے منڈیر بنائی ہے یہ شعر شان بن الحل الطائی





بحث اسماء افعال

فصل: اسماء الافعال ہو کل اسم بمعنی الامر والماضی نحو رُوِيَ زَيْدًا اَيَّ اَمِهْلَهُ وَهَيْهَاتَ زَيْدًا اَيَّ بَعْدًا اَوْ
 كَانَ عَلٰی وَزْنِ فَعَالٍ بِمَعْنَى الامر وَهُوَ مِنَ الثَّلَاثِي قِيَاسٍ كَنَزَالٍ بِمَعْنَى اَنْزَلَ وَتَرَكَ بِمَعْنَى اَتْرَكَ
 ترجمہ: اہم فعل ہر وہ اسم ہے جو بمعنی امر اور بمعنی ماضی ہو جیسے رُوِيَ زَيْدًا یعنی اَمِهْلَهُ (مہلت دے تو اس کو) اور ہیات زید
 یعنی بعد زید (دور ہو زید) یا فعال بمعنی امر کے وزن پر ہو اور وہ ثلاثی مجرد سے قیاس ہے جیسے نزال بمعنی انزل اور ترک بمعنی
 اترك۔

تشریح: مصنف اسماء غیر ممکنہ کی چوتھی قسم اسماء افعال کو بیان کر رہے ہیں۔

اسماء افعال کی تعریف: اسماء افعال ہر وہ اسم جو بمعنی فعل امر حاضر کے ہوں یا بمعنی فعل ماضی کے۔

سوال: یہ تعریف دخول غیر سے مانع نہیں کیونکہ زید ضارب امس میں ضارب پر صادق تو آرہی ہے کیونکہ ضارب اسم
 فاعل بمعنی ماضی کے ہے؟

جواب: یہاں ایک قید محذوف ہے لیکن معتبر ہے کہ ہر وہ اسم جو امر یا ماضی کے معنی پر دلالت کرے باعتبار اصل وضع کے اور
 ضارب زمانہ ماضی پر دلالت تو کر رہا ہے لیکن بقریہ لفظ امس۔

سوال: آپ کی تعریف جامع نہیں اس لئے کہ بعض اسماء افعال ایسے بھی ہیں جو بمعنی مضارع کے ہیں جیسے اوہ بمعنی اتوجع اور
 اف بمعنی اتزجر حالانکہ آپ نے تعریف کی کہ اسماء افعال بمعنی امر اور ماضی کے ہوتے ہیں؟

جواب: یہ اسماء افعال بھی جو بمعنی مضارع کے ہیں اصل میں ماضی کے معنی میں تھے مجازی طور پر ان کو مستقبل سے تعبیر کیا
 گیا ہے۔

سوال: اسماء الافعال یہ توجع ہے ہو ضمیر کا مرجع کیا ہے اسماء الافعال یا اسم فعل۔ اگر اسماء افعال بناؤ تو راجع مرجع میں
 مطابقت نہیں اگر اسم فعل بناؤ تو وہ یہاں مذکور ہی نہیں؟

جواب: دونوں جائز ہیں اگر اسماء افعال جمع کو بنائیں تو بتاویل کل واحد کے کیا جائے گا اور اگر اسم فعل کو بنا یا جائے تو یہ بھی صحیح
 ہے کیونکہ اسماء افعال جمع سے مفرد بھی سمجھا جاتا ہے لیکن اسم فعل کو مرجع بنانا اولیٰ ہے اس لئے کہ تعریف ماہیت کی ہو جائے گی
 بخلاف پہلی صورت کے کہ تعریف افراد کی ہو جائے گی۔

سوال: جب یہ اسماء افعال فعل کے معنی میں ہیں تو ان کو افعال ہی کہہ دینا چاہے اسماء افعال کیوں کہتے ہیں؟

جواب : یہ ذات کے اعتبار سے اسم ہیں جس پر

دلیل اول : کہ ان کے اوزان افعال کے اوزان کے مغائر ہیں۔

دلیل ثانی : کہ بعض اسماء افعال جو کمرہ ہوتے ہیں ان پر تنوین تنکیر کی آتی ہے جیسے صدہ یہ بھی دلیل ہے اس بات کی کہ یہ اسماء ہیں کیونکہ تنوین تنکیر اسم پر آتی ہے نہ کہ فعل پر۔

دلیل ثالث : بعض اسماء افعال ایسے ہیں جو ظرف سے منقول ہے اور بعض ایسے ہے جو مصدر سے منقول ہیں یہ بھی دلیل ہے اس بات کی کہ اسماء ہیں افعال نہیں لیکن معنی فعل والا تھا اس لئے انکا نام اسماء افعال رکھا گیا ہے۔

مصنف نے پہلی مثال دی رویدا اسم فعل بمعنی امر کے امہل کے۔

دوسری مثال ہیہات اسم فعل بمعنی ماضی کی دی ہے ہیہات بمعنی بعد کے اور اسم فعل بمعنی امر کو مقدم کر کے اس بات کی طرف اشارہ کر دیا کہ اسماء افعال بمعنی امر حاضر معلوم کثیر ہیں۔

ضابطہ : اسماء افعال جو امر کے معنی میں ہو تو وہ ہمیشہ امر کے معنی میں ہوتے ہیں۔

ضابطہ : فعال اسم فعل معنی امر ہر ثلاثی سے قیاسی ہے یعنی ہر پڑ ثلاثی مجرد سے فعال بمعنی امر کو مشتق کرنا صحیح ہے جیسے نزال بمعنی انزل، تراك بمعنی اترك ضراب بمعنی اضرب، كتاب بمعنی اكتب۔

سوال : اقوام بمعنی قوم اور قعاد بمعنی اقعہ نہیں بولا جاتا حالانکہ تم نے کہا ہر ثلاثی مجرد سے فعال بمعنی امر آتا ہے؟

جواب : فعال کے وزن پر ثلاثی مجرد سے کثرت سے آیا کرتے تھے اسی کثرت کی وجہ سے ہم نے اسے قیاسی کہہ دیا۔

فصل : ويلحق به فعال مصدرًا معرفة كفجار بمعنى الفجور او صفة للمؤنث نحو يا فساقٍ بمعنى فاسقةٍ و

بالكاع بمعنى لا كعة او علمًا للاعيان المؤنثة كقطام وغلاب وحضار وهذه الثلاثة ليست من اسماء الافعال

وانما ذكرت ههنا للمناسبة

ترجمہ : اور لاحق کیا جاتا ہے اس کے ساتھ فعال درانحال کہ وہ مصدر معرفہ ہو جیسے فجار بمعنی الفجور یا مؤنث کی صفت ہو

جیسے یا فساق بمعنی فاسقة (اے نافرمان عورت) یا لكاع بمعنی لا كعة (اے کہینی عورت) یا ذوات مؤنث کا علم ہو جیسے قطام

اور غلاب اور حضار اور یہ تین نہیں ہیں اسمائے افعال سے اسمائے افعال سے اور سو اس کے کہ نہیں ذکر کیا گیا ہے ان کا یہاں

مناسبت کی وجہ سے۔

تشریح : مصنف یہاں سے ایک مسئلہ بتانا چاہتے ہے کہ اسی فعال امری کے ساتھ تین اور فعال ہیں یعنی فعال مصدری فعال

صفتی فعال علمی مبنی ہوں گے جن کی تفصیل اور تحقیق یہ ہے کہ فعال کی چار قسمیں ہیں۔





مرکب حالت علیت میں نکل جائیں گے کیونکہ ان دونوں میں علیت سے پہلے نسبت اسنادی تھی دوسری یعنی عبد اللہ میں نسبت اضافی۔

سوال : تابض شرًا مرکب ہے اور مینات سے ہے اس کو خارج کرنے کی ضرورت کیا تھی؟

جواب : یہاں پر ہم اس مرکب کو بیان کر رہے ہیں جس کا سبب بناء ترکیب ہو اور اس کا سبب بناء ترکیب نہیں۔

فان تضمن الثانی سے مصنف "مرکب کی تفصیل اور حکم بیان کرنا چاہتے ہیں کہ دوسری جز کسی حرف کے متضمن ہو دوسرا اسم کسی حرف کے بعد لایا گیا ہو خواہ وہ حرف عطف ہو جیسے احد عشر یا اور کوئی حرف ہو اس وقت مرکب کا حکم یہ ہے کہ دونوں جز مبنی بر فتح ہوں گی وجہ یہ ہے کہ پہلی جز کا آخری حرف وسط کلمہ میں آگیا اور وسط کلمہ محل اعراب نہیں ہوتا اور دوسری جز اس لئے کہ وہ حرف کے معنی کو متضمن ہے جیسے احد عشرہ سے تسعة عشرة تک اصل میں تھا احد وعشر مگر اثنا عشرة اس کی جز اول معرب ہے اس لئے کہ یہ تثنیہ کی طرح ہے جس طرح تثنیہ معرب ہوتا ہے تو یہ بھی معرب ہوگا کیونکہ یہ نون کے حذف ہونے میں مضاف کے مشابہ ہو چکا ہے اور نون کا حذف ہونا اضافت کی وجہ سے ہوتا ہے اس لئے پہلی جز معرب اور دوسری جز مبنی بر فتح ہوگی۔

اور اگر مرکب کی دوسری جز کسی حرف کو متضمن نہ ہو تو اس میں چار لغات ہیں جن میں افع لغت غیر منصرف ہونا ہے کہ جز اول کو مبنی پر فتح کیا جائے اور جز ثانی معرب جیسے بعلبک اس میں بعل بت اور بك بادشاہ کا نام ہے جو اس شہر کا بانی تھا جب شہر کی بناء ہوئی تو اس شہر کا نام اپنے نام سے مرکب کر کے رکھ دیا جیسے جاء نی بعلبک ، رایت بعلبک ، مررت بعلبک اب بعلبک کی پہلی جز مبنی ہے اس لئے کہ اس کا آخر وسط کلام میں واقع ہو گیا اور دوسری جز معرب ہے اس لئے کہ بناء کا جو سبب ہے وہ اس میں موجود نہیں ہے البتہ غیر منصرف اس لئے کہ اس میں دوسب موجود ہیں ① ترکیب ② علیت۔ باقی تین لغات یہ ہیں۔

پہلی لغت : کہ دونوں جز کا اعراب مضاف مضاف الیہ والا ہو البتہ چونکہ اس کی دوسری جز غیر منصرف ہے اس لئے اس پر نصب پڑھی جائے گی ہمیشہ کیونکہ غیر منصرف پر جز نہیں آسکتی۔

دوسری لغت : پہلی جز کا اعراب حسب عامل اور دوسری جز ہمیشہ منصرف ہوگی اور مجرور ہوگی بناء بر مضاف الیہ۔

تیسری لغت : دونوں جز مبنی بر فتح پڑھی جائیں گی جیسے احد عشر تو اس مشابہت کی وجہ سے دونوں جز مبنی بر فتح پڑھی جائیں گی۔

بحث اسماء کنایہ

فصل: الکنایاتُ هی اسماءٌ تدلُّ علی عددٍ مبہمٍ وہی کَمٌ وکذا اَوْ حدیثٍ مبہمٍ وہو کَیْتُ وذِیْتُ ترجمہ: کنایات اور وہ ایسے اسماء ہیں جو عدد مبہم پر دلالت کریں اور وہ کم اور کذا ہیں یا بات مبہم پر اور وہ کیت اور ذیت ہیں۔ تشریح: ساتویں قسم اسماء مبہیات میں سے اسماء کنایات ہیں کنایات جمع ہے کنایہ کی اور کنایہ مصدر ہے جس کا معنی کسی شئی کو کسی غرض کی بنا پر ایسے الفاظ سے تعبیر کرنا کہ اس پر اس کی دلالت صریح نہ ہو لیکن یہاں پر یہ معنی مصدری مراد نہیں بلکہ حاصل بالمصدر مراد ہے ای مایکنی بہ وہ اسماء جن سے کنایہ کیا گیا ہو وہ بھی تمام مراد نہیں بلکہ بعض مراد ہیں۔ کیونکہ بعض اسماء کنایہ معرب ہیں جیسے فلان اور فلانہ یہ اعلام سے کنایہ کیا جاتا ہے۔

اسم کنایہ کی تعریف: اسم کنایہ وہ اسم ہے جو عدد مبہم یا مبہمات پر دلالت کرے کم و کذا عدد سے کنایہ ہیں جیسے کم مالاً انفق کتنا مال خرچ کر دیا و عندی کذا درہماً میرے پاس اتنے درہم ہے۔ اور کیت ذیت مبہمات سے کنایہ ہیں اور یہ اکثر اذاعاطفہ کے ساتھ مکرر استعمال ہوتے ہیں جیسے سمعت کیت و کیت میں نے ایسے ویسے سنا کسان بینی و بین فلان ذیت و ذیت میرے اور فلان کے درمیان ایسی ایسی باتیں ہو گئیں ان دونوں کی تاء کو ضمہ، فتح اور کسرہ تینوں کے ساتھ پڑھ سکتے ہیں یعنی کیت کیت کیت ذیت ذیت ذیت۔

فائدہ: اسماء کنایہ کے مثنی ہونے کی وجہ بناء کم کی دو قسمیں ہیں ① کم استفہامیہ ② کم خبریہ کم استفہامیہ تو ہمزہ استفہام کے متضمن ہونے کے وجہ سے مثنی ہے اور کم خبریہ کم استفہامیہ پر محمول ہونے کی وجہ سے کذا اپنے اصل کے اعتبار سے اصل میں یہ کاف تشبیہ اور ذا اسم اشارہ سے مرکب ہے تو جس طرح یہ ترکیب سے پہلے مثنی تھے تو ترکیب کے بعد بھی مثنی ہے۔ اور کیت، ذیت اس لئے مثنی ہیں کہ یہ جملہ کی جگہ پر واقع ہیں۔ اور صاحب مفصل کے نزدیک جملہ مثنی الاصل ہوتا ہے۔

قوله: واعلم ان کَمٌ علی قسمین استفہامیۃً وما بعدہا منصوبٌ مفردٌ علی التمییز نحو کَمٌ رجلاً عندک وخبریۃً وما بعدہا مجرورٌ مفردٌ نحو کم مالٍ انفقته او مجموعٌ نحو کَمٌ رجالٍ لقتہمٌ ومعناه التکثیر وتدخل من فیہما تقول کَمٌ من رجلٍ لقتہ و کم مالٍ انفقته

ترجمہ: اور جان لیجئے کہ بے شک کم دو قسم پر ہے استفہامیہ اور اس کا مابعد منصوب مفرد ہوتا ہے بنا بر تمییز کے جیسے کم رجلاً عندک اور خبریہ اور اس کا مابعد مجرور ہوتا ہے جیسے کم مالٍ انفقته یا مجموع جیسے کم رجالٍ لقتہم اور معنی اس کا تکثیر ہے اور





ہی اس کم پر حرف جار اور مضاف داخل ہو تو اس وقت یہ مرفوع ہوگا پھر مرفوع ہونے کی صورت میں دو ترکیبیں ہیں ① مبتدا ② خبر۔ اس کا مدار بھی تمیز پر ہے کہ اگر تمیز نظر نہیں تو کم مرفوع محلاً مبتدا جیسے کم رحلاً احوک و کم رحلاً ضربتہ اور اگر تمیز نظر ہو تو یہ مرفوع محلاً خبر ہوگی جیسے کم یوما سفرک و کم شہر صومی۔

فصل : الظروف المبنیة علی اقسام منها ما قطع عن الاضافة بان حذفت المضاف الیه کقبل وبعء و فوق و تحت قال اللہ تعالیٰ للہ الامر من قبل و من بعد اى من قبل کل شیء و من بعد کل شیء هذا اذا كان المحذوف منویاً للمتکلم و الا لكانت معربة و علی هذا قرئ للہ الامر من قبل و من بعد و تسمى الغایات ترجمہ: ظروف مہیہ چند اقسام پر ہیں بعض ان میں سے وہ ہیں جو اضافت سے کاٹ دیئے گئے ہوں بایں طور کہ حذف کیا گیا ہو مضاف الیہ جیسے قبل اور بعد اور فوق اور تحت فرمایا اللہ تعالیٰ نے للہ الامر من قبل و من بعد یعنی من قبل کل شیء و من بعد کل شیء یہ اس وقت ہے کہ جب محذوف منوی ہو متکلم کے لئے ورنہ معرب ہوں گے اور اسی پر پڑھا گیا ہے للہ الامر من قبل و من بعد اور نام رکھا جاتا ہے ان کا غایات۔

تشریح : آٹھویں قسم اسماء مہیات میں سے ظروف مہیہ ہیں اور ظروف مہیہ چند قسم پر ہیں۔

پہلی قسم : وہ ظروف جو مقطوع عن الاضافة ہوتے ہیں یعنی ان کا مضاف الیہ حذف کر لیا جاتا ہے جیسے قبل ، بعد ، فوق

باری تعالیٰ کا فرمان ہے : للہ الامر من قبل و من بعد یہ قبل بعد ان کے مضاف الیہ حذف کئے گئے ہیں اصل میں تھا من قبل کل شیء ، من بعد کل شیء ان کا نام ظروف غایات رکھا جاتا ہے اس لئے کہ کلام کی غایت وہ ہوتی ہے جو ان کا مضاف الیہ ہوتا ہے لیکن جب مضاف الیہ حذف ہو گیا تو کلام کی غایت یہی بن گئے اسی وجہ سے ان کا نام ظروف غایات رکھا جائے گا۔

فائدہ : ان ظروف غایات کی چار حالتیں ہیں ① ان کا مضاف الیہ مذکور ہو ② مضاف الیہ محذوف ہو کر نسبتاً منسیا ہو ③ مضاف الیہ محذوف ہو لیکن نیت میں معنی اور لفظ دونوں باقی ہوں ان تینوں صورتوں میں یہ ظروف غایات معرب ہوتی ہیں ④ مضاف الیہ محذوف ہو اور نیت میں فقط معنی باقی ہو تو اس وقت یہ نیتی ہوتی ہیں ، مبنی ہونے کی وجہ یہ ہے کہ ان میں حرف جیسی احتیاجی یعنی شبہ افتقاری پائی جاتی ہے اور مبنی بر ضم اس لئے کہ جبرۃ نقصان ہو جائے۔

قولہ : ومنها حيث بُنيت تشبيهاً لها بالغايات لِملازمتها الاضافة الى الجملة في الاكثر قال اللہ تعالیٰ سَنَسْتَدْرِجُهُمْ مِنْ حَيْثُ لَا يَعْلَمُونَ

ترجمہ : اور ان میں سے حيث ہے جوئی ہے غایات کے ساتھ مشابہت کی وجہ سے بوجہ لازم پکڑنے اس کے اضافت کو جملہ کی طرف اکثر استعمال میں۔ اللہ تعالیٰ نے فرمایا ہے سَنَسْتَدْرِجُهُمْ مِنْ حَيْثُ لَا يَعْلَمُونَ۔

تشریح : ان ظروف مہیہ میں سے حیث ہے، جمہور کے نزدیک یہ ظروف مکانیہ میں سے ہے اور انفس کے نزدیک یہ کبھی کبھی ظرف زمان کے لئے بھی استعمال ہوتا ہے یہ حیث اکثر جملہ کی طرف مضاف ہوتا ہے جیسے سنستدر جہم من حیث لا یعلمون اس کے مبنی ہونے کی وجہ یہ ہے کہ حیث لازم الاضافت ہے جملہ کے طرف لیکن حقیقت میں یہ جملہ جو مصدر ہے اس کے طرف مضاف ہوتا ہے اور یہ بات ظاہر ہے چونکہ وہ مصدر مذکور نہیں تو اس کی مشابہت ظروف غایات کے ساتھ ہوگئی اسی وجہ سے اس کو بھی مبنی برضم کر دیا گیا۔

قوله: وقد یضاف الی المفرد کقول الشاعر۔

اماتری حیث سہیل طالعا ای مکان سہیل فحیث ہذا بمعنی مکان

ترجمہ: اور حیث کبھی کبھی مضاف کیا جاتا ہے مفرد کی طرف جیسا کہ شاعر کا قول ہے اما تری الخ

تشریح : لیکن کبھی کبھی یہ مفرد کی طرف بھی مضاف ہو جاتا ہے جیسے اما تری حیث سہیل طالعا ای مکان سہیل اس وقت جب یہ مفرد کی طرف مضاف ہو تو بمعنی مکان کے ہوگا اس میں پھر اختلاف ہے کہ اس صورت میں معرب ہوگا یا مبنی؟ بعض کے نزدیک معرب ہوتا ہے اس لئے کہ جو علت بناء کی تھی وہ اضافت الی الجملہ تھی وہ زائل ہوگئی ہے لیکن مشہور بات یہی ہے کہ مبنی ہوگا کیونکہ مفرد کی طرف اضافت قلة اور شاذ ہے جس کا قطعاً کوئی اعتبار نہیں۔

شعر اما تری حیث سہیل طالعا

نجم یضیی کالشہاب ساطعا

درجہ اولی الفاظ کی تشریح : سہیل ستارہ کا نام ہے۔ شہاب کا معنی ہے آگ کا شعلہ۔

درجہ ثانیہ ترجمہ : کیا تو سہیل ستارہ کی جگہ کو نہیں دیکھتا اس حال میں کہ وہ سہیل طلوع اور بلند ہو رہا ہے۔ اور وہ ستارہ جو آگ کے شعلہ کی مانند روشن اور چمک رہا ہے۔

درجہ ثالثہ محل استشہاد : اس شعر میں حیث سہیل مفرد کی طرف مضاف ہے اور یہ اس وقت ہے جبکہ سہیل بروایت جر ہو۔

درجہ رابعہ ترکیب : اما حرف تنبیہ تری فعل مضارع مرفوع بالضمہ تقدیراً ضمیر درو مستتر مرفوع محلاً معربانہ فاعل حیث مبنی علی الضم مضاف سہیل مجرور بالکسرہ لفظاً ذوالحال طالعا منصوب بالفتحة لفظاً حال ذوالحال حال ملکر مضاف الیہ۔ مضاف مضاف الیہ سے ملکر مفعول فیہ ہوا تری کا۔ فعل اپنے فاعل اور مفعول سے ملکر جملہ فعلیہ خبریہ نجم مرفوع بالضم لفظاً موصوف یضیی مرفوع بالضمہ لفظاً فعل ضمیر درو مستتر فاعل کاف حرف جار الشہاب ذوالحال ساطعا حال ذوالحال حال ملکر مجرور ہوا، حرف جار کا۔ جار مجرور ملکر متعلق ہے یضیی کے۔ فعل اپنے فاعل اور متعلق سے ملکر جملہ فعلیہ خبریہ صفت۔





قوله : ومنها كيف للاستفهام حالاً كيف أنت أي في أي حال أنت ومنها أيان للزمان استفهاماً نحو أيان يوم الدين

ترجمہ : اور ظروف مہیہ میں سے کیف ہے جو ہونے والا ہے واسطے استفہام کے باعتبار حال کے جیسے کیف انت یعنی فی ای حال انت اور ان میں سے ایان ہے جو ہونے والا ہے واسطے زمان کے باعتبار استفہام کے جیسے ایان یوم الدین ۔

تشریح : ان ظروف مہیہ میں سے کیف ہے جو حالت دریافت کے لئے آتا ہے جیسے کہا جاتا کیف انت تو کیسا ہے یعنی اچھا ہے یا بیمار ہے اور حال سے مراد صفت ہوتی ہے اور کیف کے ساتھ اگر ما آجائے تو شرط کے لئے بھی آتا ہے اس کے مثنی ہونے کی وجہ یہ ہے کہ اس میں شبہ وضعی پائی جاتی ہے کہ یہ حرف استفہام کے معنی کو متضمن ہے ۔

قوله : ومنها مذ ومنذ بمعنى اول المدة إن صلح جواباً لمتى نحو مارأيت مذ او منذ يوم الجمعة في جواب مَنْ قَبْلَ مَتَى مارأيتَ زيداً أي اول مدة انقطاع رؤيتي إياه يوم الجمعة وبمعنى جميع المدة إن صلح جواباً لكم نحو مارأيت مذ او منذ يومان في جواب مَنْ قال كمْ مَدَّةَ مارأيتَ زيداً أي جميع مدة مارأيت مذ يومان

ترجمہ : اور ظروف مہیہ میں سے مذ اور منذ ہیں جو ہونے والے ہیں ساتھ معنی اول مدۃ کے اگر صلاحیت رکھتا ہے ہر ایک متنی کے جواب بننے کی جیسے مارأيت مذ او منذ يوم الجمعة اس شخص کے جواب میں جو کہے متنی مارأيت زيداً (تو نے کب سے نہیں دیکھا زيد کو) یعنی میرے اس کو نہ دیکھنے کی اول مدۃ يوم الجمعة ہے اور ہونے والے ساتھ معنی جميع مدت کے اگر ہر ایک صلاحیت رکھے کم کے جواب بننے کی جیسے مارأيت مذ او منذ يومان اس شخص کے جواب میں جو کہے کم مدۃ مارأيت زيداً (کتنی مدت تو نے زيد کو نہیں دیکھا) یعنی کل مدت اس کو نہ دیکھنے کی دو دن ہے ۔

تشریح : ان ظروف مہیہ میں سے ایان ہے جو استفہام کے لئے خاص ہے اس میں شرط والا معنی نہیں پایا جاتا جیسے ایان یوم الدین جزا کا دن کب ہوگا ۔

قائمہ : ایان اور متنی میں فرق یہ ہے کہ ایان صرف زمانہ مستقبل کے لئے اور امور عظیمہ کے دریافت کرنے کے لئے آتا ہے جیسے ایان یوم الدین اور متنی یہ عام ہے زمانہ ماضی اور مستقبل دونوں کے لئے اور امور عظیمہ کے ساتھ بھی خاص نہیں امور عظیمہ اور غیر عظیمہ دونوں کے دریافت کے لئے آتا ہیں ۔

قوله : ومنها لذي ولدن بمعنى ر عند نحو أكمال لذيك والفرق بينهما أن عند لا يشترط فيه الحضور ويشترط ذلك في لذي ولدن وجاء فيه لغات أخر لذن ولدن ولدن ولدن ولدن ولدن ولدن

ترجمہ : ظروف مہیہ میں سے لدی ولدن ہیں جو بمعنی عند ہیں جیسے المال لدیک (مال تیرے پاس ہے) اور فرق لدی ولدن اور عند میں یہ ہے عند میں چیز کا حاضر ہونا شرط نہیں کیا گیا اور یہ بات شرط ہے لدی ولدن میں اور اس میں آئی ہیں کئی لغتیں..... الخ

تشریح : مبنی میں سے مذ اور منذ ہے دو معنی کے لئے آتے ہیں۔

① اول مدت کے لئے یعنی فعل شروع کی مدت کے اور زمانہ بتانے کے لئے آتے ہیں کہ فعل کب شروع ہوا اور جمع صوۃ ہے یعنی فعل کا وجود جتنے زمانے میں ہوا ہوا اس کو بتانے کے لئے آتے ہیں ان دونوں معنوں کی تعیین کے لئے قرینہ یہ ہے کہ جب یہ متسی کے جواب بننے کی صلاحیت رکھتے ہیں اس وقت اول مدت والا معنی ہوتا ہے جس طرح کسی نے کہا متسی مارایت زیدا تو نے کس وقت سے زید کو نہیں دیکھا؟ جواب میں کہا جائے گا مارایت مذ او منذ یوم الجمعة میں نے اس کو جمعہ کے دن سے نہیں دیکھا یعنی میرے نہ دیکھنے کی مدت جمعہ کے دن سے شروع ہوئی ہے اور اگر کم کے جواب بننے کی صلاحیت رکھتا ہو تو جمع مدت والا معنی ہوگا جیسے کسی نے پوچھا کم مدة مارایت زیدا کتنی مدت سے تو نے زید کو نہیں دیکھا؟ جواب میں کہا جائے گا مارایت مذ او منذ یومان کہ میں نے اس کو دو دن نہیں دیکھا یعنی تمام مدت کے میں نے اس کو نہیں دیکھا وہ دو دن ہیں مذو منذ کے ثنی ہونے کی وجہ یہ ہے کہ مذ میں تو شبہ وضعی پائی جاتی ہے کہ اس کی وضع دو حرف پر ہے اور منذ کو بھی اس پر محمول کیا گیا ہے۔

بعض نے ثنی ہونے کی وجہ یہ بھی لکھی ہے کہ ان کو ظروف غایات کے ساتھ مشابہت ہے اس طرح وہ مقطوع عن الاضافت ہوا کرتے ہیں اس طرح یہ بھی مگر چونکہ مقطوع عن الاضافت معنویہ ہیں اسی وجہ سے یہ ہمیشہ مہنبہوتے ہیں بخلاف ظروف غایات کے کہ وہ کبھی معرب بھی ہوتے ہیں اور کبھی ثنی۔

لدی اور عند میں فرق : لدی اور عند میں استعمال کے اعتبار سے فرق ہے۔ کہ عند میں حضور شرط نہیں یعنی مال پاس موجود ہوتا ہے جبکہ عند کہاں درست ہے اور مال اگر خزانے میں موجود ہو تو تب بھی عند کہاں درست ہے لیکن لدی اور لدن کے لئے حضور شرط ہے کہ یہ اس وقت بول سکتے ہو جب مال پاس ہو اور ان کے ثنی ہونے کی وجہ یہ ہے کہ بعض میں تو شبہ وضعی موجود ہے اور باقی ان پر محمول ہیں۔

قوله : ومنها قَطُّ للماضی المنفی نحو مارایتہ قط

ترجمہ : ظروف مہیہ میں سے قط ہے جو ہونے والا ہے واسطے ماضی منفی کے الخ۔

تشریح : اور ان ظروف مہیہ میں سے قط ہے یہ ماضی منفی کے لئے بطریق استغراق آتا ہے جیسے مارایتہ قط میں نے اس کو کبھی بھی نہیں دیکھا۔

فائدہ : آئیں دو اور لغت ہیں، قاف کے ضم کے ساتھ اور طاء مضموم شد کے ساتھ قط اور دوسری لغت قاف کا فتح اور طاء کا ساکن ہونا جیسے قط اس کا مبنی ہونا شبہ وضعی کی وجہ سے ہے۔

قوله : ومنها عَوْضٌ للمستقبل المنفى لا أضربه عَوْضٌ

ترجمہ : اور ان میں سے عوض ہے جو ہونے والا ہے واسطے مستقبل منفی کے۔

تشریح : ان ظروف مہیہ میں سے عوض ہے جو مستقبل منفی کے لئے آتا ہے بطریق استغراق جیسے لا اضربه عوض میں اس کو کبھی نہیں ماروں گا اس کے مبنی ہونے کی وجہ یہ ہے کہ عوض کا مضاف الیہ قبل اور بعد کی طرح محذوف منوی ہوتا ہے اب لا اضربه عوض کے معنی ہوں گے لا ضربه عوض العائضین یعنی دھر الداہرین ہیں لہذا ان میں شبہ افتقاری پائی جائے گی کہ حرف جیسی احتیاجی ہے۔

قوله : واعلم انه اذا أُضيف الظروف الى الجملة اولى اذ جاز بناؤها على الفتح كقوله تعالى هَذَا يَوْمٌ يَنْفَعُ الصَّادِقِينَ صِدْقُهُمْ وَيَكُونُ مَيْدًا وَحَيْثُ

ترجمہ : اور جان لیجئے تحقیق شان یہ ہے کہ جب اضافت کی جائے ظروف کی جملہ کی طرف یا اذ کی طرف تو جائز ہے ان کا مبنی بر فتح ہونا جیسا کہ قول اللہ تعالیٰ کا هَذَا يَوْمٌ يَنْفَعُ الصَّادِقِينَ صِدْقُهُمْ (یہ دن ہے کہ سچے لوگوں کو ان کا سچ نفع دے گا) اور جیسے یومئذ حینئذ۔

تشریح : ضابطہ : اس کا حاصل یہ ہے کہ جو ظروف مبنی نہ ہوں جب جملہ کی طرف مضاف ہوں یا کلمہ اذ کی طرف مضاف ہوں تو ان کو مبنی پر فتح پڑھنا جائز ہے۔

سوال : اس ضابطہ کی علت اور دلیل کیا ہے؟

جواب : ظروف جملہ کی طرف مضاف ہوں ان کو مبنی اس لئے پڑھنا جائز ہے کہ وہ مضاف ہیں جملہ کی طرف اور جملہ مبنی ہوتا ہے تو قاعدہ ہے کہ مضاف اپنے مضاف الیہ سے بنا حاصل کر لیتا ہے جیسے یوم یمنع الصادقین صدقہم اس میں یوم چونکہ یمنع الصادقین جملہ کی طرف مضاف ہے اس لئے اس کو مبنی پر فتح پڑھنا جائز ہے اور وہ ظروف جو اذ کی طرف مضاف ہوں ان کے مبنی ہونے کی وجہ سے یہ بھی بواسطے اذ جملہ کی طرف مضاف ہوتے ہیں البتہ جو اذ کا لفظ کہہ کر مصنف نے اس بات کی طرف اشارہ کر دیا کہ ان کا معرب ہونا بھی جائز ہے اس لئے کہ اسم مضاف کا بنا حاصل کرنا اپنے مضاف الیہ سے یہ واجب نہیں ہوتا۔

قوله : وكذلك مثلٌ وغيرٌ مع ما وأنَّ وأنَّ تقولٌ ضربته مثلٌ ماضرب زيدٌ وغيرٌ أنَّ ضرب زيدٌ

ترجمہ : اور اسی طرح لفظ مثل اور غیر ما کے ساتھ اور ان مصدریہ کے ساتھ اور ان کے ساتھ کہے گا تو ضربتہ مثل ما

ضرب زید (میں نے اس کو مارا مثل مارنے زید کے) اور جیسے غیر ان ضرب زید (میں نے اس کو مارا بغیر مارنے زید کے)۔
تشریح : ضابطہ : جس طرح ظروف مذکورہ کو معرب و مثنیٰ پر فتح پڑھنا جائز ہے اسی طرح لفظ مثل اور لفظ غیر کو بھی مثنیٰ پر فتح اور معرب پڑھنا جائز ہے جبکہ تین لفظوں میں سے کسی ایک لفظ کے ساتھ واقع ہوں ① ما مصدریہ ② ان مفتوحہ ③ ان مفتوحہ مشقلہ جیسے ضربتہ و مثل ما ضرب زید میں نے اس کو مارا مثل مارنے زید کے اور دوسری مثال ضربتہ غیر ان ضرب زید میں نے اس کو مارا بغیر مارنے زید کے۔

سوال : اس ضابطہ کی علت اور دلیل کیا ہے؟

جواب : لفظ مثل اور غیر کا مثنیٰ پر فتح ہونا اس لئے جائز ہے کہ ان میں شبہ افتقاری پائی جاتی ہے کہ جس طرح حروف اپنے معنی پر دلالت کرنے میں متعلق کے محتاج ہوتے ہیں اسی طرح یہ بھی مضاف الیہ کی طرف محتاج ہوتے ہیں اور معرب ہونا اس لئے جائز ہے کہ اصل میں اسم ہیں جن کا معرب ہونا جائز ہے۔

سوال : کیا لفظ مثل اور غیر ظرف ہیں ہرگز نہیں پھر ان کو کیوں بیان کیا گیا ہے؟

جواب : اس مقام پر ان کے مثنیٰ ہونے کی وجہ سے ذکر کر دیا گیا کہ یہ بھی مضاف الیہ کی طرف محتاج ہونے میں ظروف کے ساتھ مشابہ ہیں۔

قولہ : ومنها أمس بالكسر عند اهل الحجاز

ترجمہ : اور ظروف مہنیہ میں سے اَمَسِ کسرہ کے ساتھ ہے اہل حجاز کے ہاں۔

تشریح : اور ظروف مہنیہ میں سے اَمَسِ ہے یہ اہل حجاز کے نزدیک مثنیٰ بر کسر ہے اور معرفہ بھی ہے اور بعض کے نزدیک معرب ہے اور معرفہ لیکن جب مضاف ہو یا اس پر الف لام داخل ہو جائے یا کمرہ کر لیا جائے تو ان تینوں صورتوں میں بالاتفاق معرب ہوتا ہے جیسے مضیٰ امسنا و مضیٰ الامس المبارک کل غد صار امسا۔



قولہ : والختامة في سائر احكام الاسم ولو احقه غير الاعراب والبناء وفيها فصول

ترجمہ : اور خاتمہ اسم کے بقیہ احکام میں اور اس کے لواحق میں ہے ایسے احکام جو معرب و مثنیٰ کے علاوہ ہیں اور اس میں چند فصلیں ہیں۔

تشریح : مصنف نے قسم اول کے اندر اسم کی مباحث کو ذکر کیا اور قسم میں دو اجزاء تھے۔

باب اول اور باب ثانی اور خاتمہ باب اول معرب کے بیان میں اور باب ثانی مبنی کے بیان میں تھا ان دونوں بابوں کے بیان کرنے کے بعد مصنف تیسری جزء خاتمہ کو بیان کرنا چاہتے ہے جو اسم کے بقیہ احکام اور اس کے ملحقات کے متعلق ہے البتہ ان کا تعلق معرب اور مبنی کے ساتھ نہیں۔

فائدہ : سائر سوار سے مشتق ہے جس کا معنی ہوتا ہے بقیہ ما اکل یعنی باقی اس چیز کا جو کھائی گئی ہو لہذا سائر بمعنی باقی ہوگا۔

بحث تعریف و تنکیر

فصل : اعلم ان الاسم على قسمين معرفةً ونكرةً المعرفة اسمٌ وُضع لشيءٍ معيّنٍ وهي ستة اقسام المضمرات والاعلام والمبهمات اعني اسماء الاشارات والموصولات والمعرف باللام والمضاف الي احدها اضافةً معنويةً والمعرف بالنداء

ترجمہ : جان لیجئے کہ تحقیق اسم دو قسم پر ہے معرفہ اور نکرہ معرفہ وہ اسم ہے جو وضع کیا گیا ہو کسی شے معین کے لئے اور وہ چھ قسمیں

ہیں المضمرات الخ

تشریح : اس فصل میں اسم کی تقسیم کا بیان ہے اسم کی دو قسمیں ہیں ① معرفہ ② نکرہ۔

معرفہ : وہ اسم ہے جو کسی شے معین کے لئے وضع کیا گیا ہو اور معرفہ کی چھ قسمیں ہیں ① مضمرات ② اعلام ③ مبهمات ، مبهمات سے مراد اسماء اشارات اور اسماء موصولات ہے ان کو مبهمات اس لئے کہا جاتا ہے کہ اسماء اشارہ بغیر اشارہ حسیہ کے مخاطب کے ہاں مبہم ہوتا ہے کیونکہ متکلم کے پاس کئی اشیاء ہیں جن میں سے ہر ایک مشار الیہ بن سکتی ہے لہذا اشارہ حسیہ کے بغیر چونکہ مبہم تھا لہذا اس کو مبہم کہا جاتا ہے اور موصول بھی بغیر صلہ کے مبہم ہوتا ہے اس لئے ان دونوں کو مبهمات کہا جاتا ہے۔

④ معرف باللام ⑤ کوئی اسم مضاف ہو ان میں سے کسی ایک کی طرف اضافة معنویہ کے ساتھ مصنف نے اضافة معنویہ کی قید لگا کر اضافة لفظیہ کو خارج کیا ہے کیونکہ ما قبل میں یہ معلوم ہو چکا ہے کہ اضافة لفظیہ نہ تو تعریف کا فائدہ دیتی ہے نہ تخصیص کا ⑥ معرف بحرف نداء جیسے یا رجل یہ اس وقت معرفہ ہوتا ہے جس وقت تعین مقصود ہو۔

سوال : معرفہ کو نکرہ پر کیوں مقدم کیا ہے؟

جواب : یہ مطلوب اصلی ہے اور کثیر الاستعمال بھی ہے ان دو وجوہ کی بناء پر مصنف نے معرفہ کو نکرہ پر مقدم کیا۔

سوال : غلام ابیک مالک یوم الدین یہ معرفہ کی اقسام میں داخل نہیں کیونکہ یہ ان پانچ میں سے کسی ایک کی طرف مضاف نہیں بلکہ یہ مضاف ہے ایسے اسم کی طرف جو مضاف ہے معرفہ کی طرف حالانکہ یہ بھی معرفہ ہے؟

جواب : ان پانچ میں سے کسی ایک کی طرف اضافت سے مراد عام ہے کہ بالذات ہو یا بالواسطہ ہو لہذا غلام ایبک یا مالک یوم الدین یہ بالواسطہ مضاف ہیں۔

سوال : لفظ غیر اور مثل تو معرفہ نہیں ہوتے حالانکہ آپ نے مطلق کہا کہ کوئی اسم جب بھی ان میں سے کسی ایک کی طرف مضاف ہو وہ معرفہ ہوتا ہے؟

جواب : لفظ غیر اور لفظ مثل اور اس قسم کے اور اسماء جو متوغلہ فی الابهام ہیں وہ اس حکم سے مستثنیٰ ہے جیسا کہ ما قبل میں بھی ہم آپ کو بتا چکے ہیں۔

قولہ : والعلم ما وضع لشيء معين لا يتناول غيره بوضع واحد واعرف المعارف المضمرة المتكلم نحو انا ونحن ثم المخاطب نحو انت ثم الغائب نحو هو ثم العلم ثم المبهمات ثم المعروف باللام ثم المعروف بالنداء والمضاف في قوة المضاف اليه

ترجمہ : اور علم وہ اسم ہے جو وضع کیا گیا ہو معین شئی کے لئے درانتھالیہ وہ اس کے غیر کو شامل نہ ہو وضع واحد کے ساتھ۔ اور اعرف المعارف ضمیر متکلم ہے جیسے انا، نحن پھر ضمیر مخاطب جیسے انت پھر ضمیر غائب جیسے هو پھر علم پھر مبهمات پھر معرف باللام پھر معرفہ بنداء اور مضاف مضاف الیہ کی قوت میں ہے۔

تشریح : معرفہ کی اقسام میں سے علم کی تعریف : علم وہ اسم ہے جو شئی معین کے لئے وضع کیا گیا ہو اس حال میں کہ وہ وضع واحد کے ساتھ اس کے غیر کو شامل نہ ہو۔

فائدہ : علم کی تین قسمیں ہیں ① کنیت ② لقب ③ اسم محض۔

وجہ حصر : علم دو حال سے خالی نہیں اس کے شروع میں لفظ اب یا ام، ابن یا بنت ہوگا یا نہیں اگر ہو تو وہ کنیت ہے اگر نہ ہو تو پھر دو حال سے خالی نہیں اس سے مقصود مدح ذم ہوگی یا نہیں اگر اس سے مقصود مدح اور ذم ہو تو یہ لقب ہے اگر مدح یا ذم مقصود نہ ہو تو علم محض ہے۔

سوال : مصنف نے معرفہ کی اقسام میں سے علم کی تعریف کیوں کی ہے بقایا اقسام کی تعریف کیوں نہیں کی؟

جواب : اسماء مضمورات اور اشارات اور موصولات کی تعریف ما قبل میں گذر چکی تھی۔ اور اسی طرح ان میں سے کسی ایک کی طرف مضاف ہونا یہ بھی سمجھ میں آتا ہے اسی طرح معرفہ باللام اور منادی کا بھی ذکر ما قبل میں ہو چکا ہے لہذا علم کا ذکر ما قبل میں بالکل نہیں ہوا تھا اسی لئے ضرورت تھی مصنف نے علم کی تعریف کی ہے۔

فائدہ : اعرف المعارف یعنی معرفہ میں سب سے کامل اور اکمل تعریف کے لحاظ سے ضمیر متکلم کی ہے پھر اس کے بعد علم کا درجہ

ہے پھر مبہمات کا پھر معرف باللام کا پھر معرفہ بحرف نداء کا اور باقی رہا مضاف کا درجہ اور مرتبہ وہ مضاف الیہ والا ہوتا ہے یعنی وہ اپنے مضاف الیہ کی قوت کے مساوی ہوتا ہے لیکن اس سے کچھ کم اور ناقص ہوتا ہے جیسا کہ مبرد کا مذہب ہے کیونکہ وہ مضاف الیہ سے ہی تو تعریف کو حاصل کرتا ہے۔ پھر مضمرات میں سے ضمیر متکلم پھر مخاطب پھر ضمیر غائب کا مصنف کی یہ ترتیب علی مذہب البصرین ہے جبکہ کوفین سب سے اعراف المعارف علم کو پھر مضمرات کو پھر مبہمات کو پھر معرف باللام کو۔

فائدہ : اعراف المعارف ٹھیک ہے ضمیر ہے اور اعلام کا درجہ بعد میں ہے لیکن لفظ اللہ جو اسم ہے ذات واجب الوجود کا وہ سب سے اعراف المعارف ہے۔ اسلئے اسی سے تو تعریف و تعیین حاصل ہوتی ہے۔

سوال : ضمیر متکلم اعراف المعارف کیوں ہے؟

جواب : ضمیر متکلم میں التباس بالکل نہیں ہوتا جبکہ ضمیر مخاطب میں بسا اوقات التباس آجاتا ہے جس وقت مخاطب متعدد ہوں پھر غائب کا درجہ ہے کیونکہ اس میں بھی ابہام ہوتا ہے۔

قولہ : والنكرة ما وضع لشيء غير معين كرجلٍ و فرسٍ

ترجمہ : اور نکرہ وہ اسم ہے جو وضع کیا گیا ہو غیر معین شئی کے لئے جیسے رجل اور فرس۔

تشریح : فائدہ : نکرہ کی علامت یہ ہے کہ وہ لام تعریف کو قبول کرتا ہے اسی طرح اس پر رب اور کم خبریہ کا داخل ہونا درست ہے اور اسی طرح اس کا حال اور تمییز واقع ہونا اور لام مشبہ بلیس کے لئے اسم واقع ہونا بھی درست ہے۔

بحث اسماء عدد

فصل : اسماء العدد ما وضع ليُدل على كمية أحدى الأشياء

ترجمہ : اسم عدد وہ اسم ہے جو وضع کیا گیا ہوتا کہ دلالت کرے اشیاء کے افراد کی مقدار پر۔

تشریح : مصنف اس فصل ثانی کے اندر اسماء عدد کی بحث کرنا چاہتے ہے جس میں چار باتوں کا بیان ہے۔

① تعریف ② اصول عدد کتنے ہیں ③ اسماء عدد کی استعمال کیسے ہوتی ہے ④ ان کی تمییز کیسے آتی ہے۔

اسماء عدد کی تعریف : اسماء عدد وہ اسماء ہیں جن کو افراد اشیاء یعنی معدودات کی مقدار کو بیان کرنے کے لئے وضع کیا گیا ہو جیسے ثلثة رجال میں ثلثة اسم عدد ہے جو کہ رجل کے تین فرد پر دلالت کرتا ہے۔

قولہ : و اصول العدد اثنتا عشرة كلمة واحدة الى عشرة و مائة و الف

ترجمہ : اور اصولی عدد بارہ ہیں واحد سے لے کر عشر تک اور مائے اور الف۔

تشریح : دوسری بات کا بیان کہ اصول عدد یعنی وہ اسماء عدد جن سے دوسرے اسماء عدد بنتے ہیں وہ بارہ کلمات ہیں ① واحدہ ② اثنتان ③ ثلثہ ④ رابعہ ⑤ خمسہ ⑥ ستہ ⑦ سبعة ⑧ ثمانية ⑨ تسعة ⑩ عشرة ⑪ مائة ⑫ الف ہیں باقی تمام عدد ان بارہ کلمات سے بنتے ہیں یا تو ترکیب کے لحاظ سے یا بذریعہ عطف کے جیسے ثلثہ و عشرون یا بذریعہ اضافت کے جیسے ثلث مائة یا ثمنینہ کے ساتھ مائتان اسی طرح الفان یا جمع کے ساتھ مات اور الوف عشرون ثلثون سبعون۔

قولہ : واستعماله من واحد الى اثنين على القياس اعنى للمذكر بدون التاء وللمؤنث بالتاء تقول في رجل واحد وفي رجلين اثنتان وفي امرأة واحدة وفي امرأتين اثنتان وثنتان ومن ثلاثة الى عشرة على خلاف القياس اعنى للمذكر بالتاء تقول ثلاثة رجال الى عشرة رجال وللمؤنث بدونها تقول ثلاث نسوة الى عشر نسوة

ترجمہ : اور اس کا استعمال واحد سے اثنين تک قیاس پر ہے مراد لیتا ہوں میں مذکر کے لئے بغیر تاء اور مؤنث کے لئے تاء کے ساتھ کہے گا تو ایک مرد میں واحد اور دو مردوں میں اثنتان اور ایک عورت میں واحدة اور دو عورتوں میں اثنتان یا ثنتان اور ثلاث سے لے کر عشر تک خلاف قیاس مراد لیتا ہوں میں مذکر کے لئے تاء کے ساتھ یعنی تانیث کی علامت لائی جائے گی کہے گا تو ثلاثة رجال تا عشرة رجال اور مؤنث کے لئے بغیر تاء کے کہے گا تو ثلاث نسوة سے عشر نسوة تک۔

تشریح : تیسری بات : اسماء عدد کا استعمال بتانا چاہتے ہیں جس سے پہلے چند قواعد ذہن نشین کر لیں۔

قاعدہ ① : لفظ واحد اور اثنتان کا استعمال ہمیشہ مطلقاً قیاس کے موافق ہوگا یعنی مذکر کے لئے بغیر تاء اور مؤنث کے لئے تاء کے ساتھ خواہ ترکیب میں ہوں یا بغیر ترکیب میں اسی طرح عطف کے ساتھ ہوں یا بغیر عطف کے۔

قاعدہ ② : لفظ ثلثہ سے لے کر تسعة تک اس کا استعمال ہمیشہ مطلقاً قیاس کے خلاف ہوتا ہے ترکیب میں ہو یا بغیر ترکیب میں۔

قاعدہ ③ : لفظ عشر ترکیب میں تو قیاس کے موافق اور بغیر ترکیب میں یعنی مفرد ہونے کی صورت میں خلاف قیاس۔

قولہ : وبعد العشرة تقول احد عشر رجلاً واثنا عشر رجلاً وثلاثة عشر رجلاً الى تسعة عشر رجلاً واحدى عشرة امرأة واثنتا عشرة امرأة وثلاث عشرة الى تسع عشرة امرأة

ترجمہ : اور عشرة کے بعد کہے گا تو احد عشر رجلاً الخ یعنی احد عشر سے لے کر تسعة عشر تک ترکیب کے ساتھ بغیر عطف کے ہوگا پھر احد عشر اور اثنا عشر میں قیاس کے مطابق ہوگا مذکر کے لئے دونوں جزو بغیر تاء کے ہوں گے جیسے احد عشر رجلاً اثنا عشر رجلاً اور مؤنث کے لئے دونوں جزو تاء کے ساتھ ہوں گے جیسے احدی عشرة امرأة اور اثنتا عشرة امرأة۔

تشریح : قاعدہ ④ : عقود ثمانیہ یعنی عشرون ثلاثون سے تسعون تک اور لفظ مائة اور لفظ الف یہ مذکر اور مؤنث کے لئے یکساں استعمال ہوتے ہیں۔

قاعدہ ⑤ : طریقہ ترکیب یہ ہوگا کہ احد عشر سے لے کر تسعة عشرہ تک حرف عطف مقدر ہوگا اور دونوں جز یعنی برقیہ ہوں گی مگر اثنا عشرہ پھر احد عشر سے لے کر حرف عطف کا ذکر ضروری ہوگا اب طریقہ استعمال کے اعتبار سے چند قسمیں بنا لیتے ہیں تاکہ سمجھنا سہل ہو جائے۔

پہلی قسم : دو کلمے ہیں واحد اور اثنان ان کا حکم یہ ہے کہ یہ قیاس کے موافق استعمال ہوتے ہیں یعنی مذکر کے لئے بغیر تاء کے جیسے واحد اور اثنان مؤنث کے لئے تاء کے ساتھ جیسے واحدة، اثنان اور تثنان۔

دوسری قسم : ثلاثة واربعة و خمسة وستة وسبعة وثمانية و تسعة وعشرة یہ آٹھ کلمات ہیں جو خلاف قیاس استعمال ہوتے ہیں مذکر کے لئے تاء کے ساتھ جیسے ثلاثة رجال اور مؤنث کے لئے بغیر تاء کے جیسے ثلاث نسوة۔

تیسری قسم : احد عشر، اثنا عشر، ----- ثمانية عشر، تسعة عشر ان کا حکم یہ ہے کہ ما قبل والے قواعد کے تحت پڑھا جائے گا یعنی گیارہ اور بارہ کی پہلی جزء اسی قاعدہ کی بناء پر یہ کلمات ترکیب میں ہوں یا بغیر ترکیب میں قیاس کے موافق اور ثلاثہ سے تسعة تک پہلا جزء خلاف قیاس اسی قاعدہ کی بناء پر اور دوسری جزء لفظ عشرہ یہ چونکہ ترکیب میں استعمال ہو رہا ہے تو موافق قیاس استعمال ہوگا یعنی مذکر کے لئے تاء کے بغیر اور مؤنث کے لئے تاء کے ساتھ تو اب یوں کہا جائے گا مذکر کے لئے احد عشر رجلاً، اثنا عشر رجلاً، ثلاثة عشر رجلاً اور مؤنث کے لئے احدی عشرہ امراة، اثنا عشرہ امراة، ثلاث عشرہ امراة۔

قولہ : وبعده ذلك تقول عشرون رجلاً وعشرون امرأةً بلفرق بين المذكر والمؤنث الى تسعين رجلاً وامراةً واحداً وعشرون رجلاً واحداً وعشرون امرأةً واثنان وعشرون رجلاً واثنان وعشرون امرأةً وثلاثة وعشرون رجلاً وثلاث وعشرون امرأةً الى تسعة وتسعين رجلاً وتسعين امرأةً

ترجمہ : اور اس کے بعد یعنی تسع عشرہ کے بعد آٹھوں عقود (دہائیاں) یعنی عشرون سے لے کر تسعون تک مذکر اور مؤنث کے لئے بلفرق آتے ہیں جیسے عشرون رجلاً عشرون امرأةً تسعون رجلاً وامراةً تک اور اگر ان عقود کا عطف کریں اکائیوں پر یعنی واحد اثنان ثلثة سے لے کر تسعة تک واحد وعشرون رجلاً مذکر کے لئے اور احدی وعشرون امرأةً مؤنث کے لئے کہیں گے اور اثنان وعشرون رجلاً مذکر کے لئے اور اثنان وعشرون امرأةً مؤنث کے لئے یعنی اول

جزو قیاس کے موافق ہوگا مذکر مؤنث کے لئے لیکن عقود میں فرق نہیں پڑے گا اور ثلثہ و عشرون امراة سے تسعة و عشرون امراة مذکر کے لئے اور ثلث و عشرون رجلا سے تسع و عشرون رجلا تک مؤنث کے لئے کہیں گے یعنی اول جزو ثلثہ سے لے کر تسعة تک قیاس کے مخالف ہوگا مذکر کے لئے مؤنث اور مؤنث کے مذکر لائیں گے دوسرے جزو یعنی عقود عشرون ثلاثون میں مذکر مؤنث کے اعتبار سے فرق نہیں ہوگا۔

چوتھی قسم : کا بیان عشرون سے لیکر تسع و تسعون تک جو دوسری جزء ہے یعنی عشرون یہ عقود ثمانیہ ان میں امتیاز بین المذکر و المؤنث نہیں مذکر کے لئے بھی عشرون رجلا مؤنث کے لئے بھی عشرون امراة اور جب ان کے ساتھ کسی دوسرے کلمہ کو مرکب کریں گے تو احد اور اثنان کے لئے وہی قاعدہ جاری کریں لفظ احد اور اثنان مذکر کے لئے بغیر تاء کے مؤنث کے لئے تاء کے ساتھ پھر ثلثہ سے لے کر تسعة تک وہی قاعدہ چلائیں کہ مذکر کے لئے تاء کے اور مؤنث کے لئے بغیر تاء مثال کے طور پر مذکر کے لئے احد و عشرون رجلاً مؤنث کے لئے احدی و عشرون امراة مذکر کے لئے ثلاثہ و عشرون رجلاً اور مؤنث کے لئے ثلاث و عشرون امراة۔

قولہ : ثم تقول مائة رجلٍ ومائة امرأةٍ وألف رجلٍ ومائتا امرأةٍ وألف امرأةٍ وألف رجلٍ ومائتا امرأةٍ وألف رجلٍ والفا امرأة بلا فرق بین المذکر والمؤنث فاذا زاد على المائة والالف يستعمل على قیاس ماعرفت ويقدم الالف على المائة والمائة على الاحاد والاحاد على العشرات تقول عندی ألف ومائة وأحد وعشرون رجلاً والفا ن ومائتان واثنان وعشرون رجلاً واربعة الاف وتسع مائة وخمس و اربعون امرأةً وَعَلَيْكَ بِالْقِياسِ ترجمہ : پھر کہے گا تو مائة رجلٍ ومائة امرأةٍ اور ألف رجلٍ اور ألف امرأةٍ الخ بغیر فرق کے درمیان مذکر و مؤنث کے پس جب زیادہ ہوں گے عدد مائة اور الف پر تو استعمال کیا جائے گا اس قیاس پر جو آپ پہچان چکے ہیں اور مقدم کیا جائے گا الف کو مائة پر اور مائة کو احد پر اور احد کو عشرات پر کہے گا تو عندی ألف ومائة وأحد الخ

تشریح : پانچویں قسم : لفظ مائة اور الف کہ اسمیں بھی مذکر اور مؤنث کے درمیان کوئی فرق نہیں ہے لہذا مذکر کے لئے بھی مائة رجل اور مؤنث کے لئے بھی مائة امراة اور مذکر کے لئے بھی الف رجل اور مؤنث کے لئے بھی الف امراة کہا جائے گا۔

يستعمل على جب عدد مائة اور الف سے تجا و زکر جائے تو اس وقت جو عدد مائة اور الف پر زائد ہوگا اس کے استعمال کا طریقہ وہی ہوگا جو تم و احد سے لے کر تسعة تک اور تسع و تسعين تک پہچان چکے ہو۔

ويقدم الالف على المائة سب سے پہلے الف لائیں گے اس کے بعد مائة کو پھر احد کو پھر عشرات کو اور سب کے عطف میں عکس بھی درست ہے مثلاً یوں کہا جائے و احد و الف مائة وغیره۔

قوله: واعلم ان الواحد والاثنين لامميز لهما لان لفظ المميز يغنى عن ذكر العدد فيهما تقول عندى رجل
ورجلان

ترجمہ: اور جان لیجئے کہ تحقیق واحد اور اثنین کے لئے کوئی تمیز نہیں اس لئے کہ تحقیق لفظ تمیز بے پرواہ کر دیتا ہے ان دونوں
میں عدد کے ذکر کرنے سے کہے گا تو عندى رجل ورجلان

تشریح: مصنف اس عبارت میں پانچویں بات اسماء عدد کی تمیز بیان کرنا چاہتے ہیں لفظ واحد اور اس طرح واحده اور
اننان اور اثنتان کے لئے تمیز آتی ہی نہیں بقایا اسماء عدد کی باعتبار تمیز کی تین قسمیں بنتی ہیں۔

① عدد ادنی جوتین سے لے کر دس تک اس کی تمیز جمع مجرد آتی ہے جیسے ثلاثة رجال وثلاث نسوة۔

② عدد اوسط گیارہ سے لے کر ننانویں تک احد عشر سے لے کر تسعة وتسعون اس کی تمیز مفرد منصوب آتی ہے جیسے احد
عشر رجلاً احدی عشرة امرأة سے تسع وتسعون رجلاً تسع وتسعون امرأة تک۔

③ عدد اعلیٰ یعنی لفظ مائة اور لفظ الف اسی طرح ان کے تشبیہ اور جمع کی تمیز مفرد مجرد آتی ہے جیسے مائة رجل ومائة امرأة
الف رجل الف امرأة۔ تین سے لے کر دس تک کی تمیز جمع مجرد آتی ہے لیکن اگر ثلاثة سے لے کر عشر تک کی تمیز لفظ
مائة آجائے تو پھر ان کی تمیز مفرد مجرد آتی ہے جیسے ثلاثة مائة تسع مائة

فائدہ: تین سے لے کر دس تک کی تمیز جو جمع مجرد آتی ہے۔ جمع سے مراد عام ہے خواہ باعتبار لفظ کے ہو جیسے ثلاثة رجال باعتبار
معنی کے ہوں جیسے ثلاثة رهط۔

قوله: واما سائر العداد فلا بد لها من مميز الثلاثة الى العشرة مخفوض مجموع تقول ثلاثة رجال
وثلاث نسوة إلا اذا كان المميز لفظ المائة فحينئذ يكون مخفوضا مفردا تقول ثلاث مائة وتسع مائة
والقياس ثلاث ماتٍ او مئین

ترجمہ: اور لیکن باقی اعداد کے لئے پس ضروری ہے تمیز پس کہے گا تو تمیز ثلثة سے لے کر عشرة تک کی جمع مجرد ہوگی۔ کہے گا
تو ثلثة رجال وثلاث نسوة مگر جب ہو تمیز لفظ مائة پس اس وقت ہوگی مفرد مجرد کہے گا تو ثلث مائة وتسع مائة حالانکہ
قیاس ثلاث ماتٍ یا مئین ہے۔

قوله: ومميز احد عشر الى تسعة وتسعين منصوب مفرد تقول احد عشر رجلاً واحدى عشرة امرأة
وتسعة وتسعون رجلاً وتسع وتسعون امرأة

ترجمہ: اور احد عشر سے تسعة عشر تک کی تمیز منصوب مفرد ہوتی ہے..... الخ

قولہ : وممیز مائۃ الف و تشنیہہما و جمع الالف مخضوض مفردٌ تقول مائۃ رجلٍ و مائۃ امراةٍ و الف رجلٍ و الف امراةٍ و مائتا رجلٍ و مائتا امراةٍ و الف رجل و الف امراة و ثلاثۃ الف رجل و ثلاثۃ الف امراة و فس علیٰ هذا

ترجمہ : مائۃ اور الف اور ان کے تشنیہ اور الف کی جمع کی تمیز مجرد مفرد ہوتی ہے کہے گا تو مائۃ رجل الخ

بحث تذکیر و تانیث

فصل : الاسم اما مذکر و اما مؤنث فالمؤنث ما فیہ علامۃ التانیث لفظاً و تقدیراً و المذکر ما بخلافہ و علامۃ التانیث ثلاثۃ التاء کطلحہ و الالف المقصورة کحلیٰ و الالف الممدودہ کحمراء ترجمہ : اسم یا مذکر ہوگا یا مؤنث پس مؤنث وہ ہے جس میں تانیث کی علامت ہو لفظاً یا تقدیراً اور مذکر وہ ہے جو اس کے خلاف ہو اور تانیث کی تین نشانیاں ہیں تاء جیسے طلحہ، الف مقصورہ جیسے حلیٰ اور الف ممدودہ جیسے حمراء۔

تشریح : مصنف تیسری فصل میں اسم کی ایک اور تقسیم کر رہے ہیں کہ اسم باعتبار جنس کے دو قسم پر ہے ① مذکر ② مؤنث۔
تعریف : مؤنث وہ ہے جس کے آخر میں علامت تانیث موجود ہو عام ازیں کے وہ علامت تانیث لفظوں میں موجود ہو جیسے طلحہ یا مقدرہ ہو جیسے ارض اور مذکر وہ ہے جس میں علامت تانیث کی نہ ہو جیسے رجل۔

علامت تانیث تین ہیں۔

پہلی علامت : تاء لیکن اس کے لئے شرط یہ ہے کہ وہ حالت وقف میں ہاء بن جائے جیسے طلحہ۔

دوسری علامت : الف مقصورہ ہے جس کے لئے تین شرطیں ہیں۔ پہلی شرط کہ الف مقصورہ تین حرف کے بعد ہو احترازی مثال فنی۔ دوسری شرط کہ الحاق کے لئے نہ ہو احترازی مثال ارطسی۔ جو جافر کے ساتھ ملحق ہے تو اسمیں الف مقصورہ الحاق کا ہے اور

تیسری شرط الف مقصورہ محض زیادتی کے لئے نہ ہو احترازی مثال قبعثری کہ اسمیں الف محض زیادت کے لئے لایا گیا ہے اس کی

اتفاق مثال : حلیٰ اس کا الف مقصورہ علامت تانیث ہے۔

تیسری علامت : الف ممدودہ یعنی وہ الف زائدہ جس کے بعد ہمزہ زائدہ ہو جیسے حمراء۔

قولہ : و المقدرۃ انما هو التاء فقط کارجح و دار بدلیل اریضۃ و د ویرۃ

ترجمہ : المقدرہ سوائے اس کے نہیں ہوتا فقط جیسے ارض اور دار ساتھ دلیل اریضۃ و د ویرۃ کے۔

تشریح : ضابط کا بیان مؤنث کی تعریف سے یہ بات معلوم ہو چکی تھی کہ علامت تانیث کی مقدرہ ہوتی ہے اور پھر آگے بتایا کہ

علامت تانیث کی تین ہیں تو اس سے یہ وہم پڑ سکتا تھا کہ شاید تینوں علامات تانیث مقدر ہوتی ہوں تو اس کے لئے مصنف نے ضابطہ بتا دیا کہ علامت تانیث کی جو مقدر ہوتی ہے وہ صرف تاء ہو سکتی ہے جیسے ارض دار کے اندر تاء مقدر ہے جس پر دلیل تصغیر ہے کہ ارض کی تصغیر ایضاً اور دار کی تصغیر دوسرے اور قاعدہ آپ نے پڑھ لیا ہے کہ تصغیر اور تکسیر شیء کو اپنی اصلیت کی طرف لوٹاتی ہیں لہذا جب تصغیر کے اندر تاء موجود ہے تو یہ دلیل ہے اس بات کی کہ ارض اور دار کے اندر تاء مقدر ہے۔

قوله: ثم المونثُ على قسمين حقيقي و هو ما يلازانه مذكراً من الحيوانِ كامرأةٍ وناقةٍ ولفظي و هو ما بخلافه كظلمةٍ و عين

ترجمہ: پھر مؤنث دو قسم پر ہے حقیقی اور وہ وہ ہے کہ اس کے مقابلے میں جاندار مذکر ہو جیسے امرأة، ناقة اور لفظی اور وہ وہ ہے کہ جو اس کے خلاف ہو جیسے ظلمة اور عين۔

مؤنث کی دو قسمیں ہیں: ① حقیقی ② لفظی

مؤنث حقیقی وہ ہے کہ اس کے مقابلے میں جنس حیوان سے مذکر موجود ہو جیسے امرأة کے مقابلے میں رجل اور ناقة کے مقابلے میں حمل موجود ہے اور مؤنث لفظی وہ ہے کہ اس کے مقابلے میں جنس حیوان سے مذکر نہ ہو جیسے ظلمت اور عين۔

قوله: وقد عرفت احكام الفعل اذا اسند الى المؤنث فلا نعیدھا

ترجمہ: اور آپ پہچان چکے ہیں احکام فعل کے جب مسند ہو مؤنث کی طرف پس نہیں لوٹاتے ہم ان کو۔

تشریح: مصنف طالب علم کو ان قواعد کے یاد کرنے کی طرف ترغیب دے رہا ہے جو فاعل کی بحث میں گزر چکے ہیں کہ فعل کے ساتھ علامت تانیث کی کب لانا جائز ہے اور کب ناجائز ہے اور فرمایا کہ ارے طالب علم فعل کی جب نسبت کی جائے مؤنث کی طرف اس کا کیا حکم ہوگا یہ تو نے پڑھ لیا ہے فلا نعیدھا ہم دوبارہ اس کو ذکر نہیں کرتے لیکن تجھے چاہئے کہ انہیں پھر یاد کرو۔

بحث ثنئیہ

فصل: المثنی اسم الحقی باخبره الف او باء مفتوح ما قبلها ونون مكسورة لیدل علی ان معه اخر مثله نحور جلان ورجلین هذا فی الصحیح

ترجمہ: مثنیہ وہ اسم ہے کہ لاحق کیا گیا ہو اس کے آخر میں الف یا باء ماقبل مفتوح اور نون مکسورہ تاکہ یہ لاحق کرنا دلالت کرے اس بات پر کہ تحقیق اس کے ساتھ اس کی مثل اور بھی ہے جیسے رجلان اور رجلین اور یہ صورت صحیح ہے۔

تشریح : اسم کی ایک اور تقسیم کا بیان اسم کی باعتبار تعداد کے تین قسمیں ہیں ① مفرد ② ثثنیہ ③ جمع

اس فصل میں ثثنیہ کا بیان ہے اور اگلی فصل میں جمع کا بیان ہے۔

سوال : مفرد بھی تو اس کی قسم تھا اصل تھا اس کو کیوں ذکر نہیں کیا ہے؟

جواب : مصنف نے اختصار کے لئے ایسا کیا کہ ثثنیہ و جمع کو بیان کیا ہے جس سے یہ معلوم ہوتا ہے کہ ثثنیہ جمع کے علاوہ مفرد ہے اس لئے مصنف نے مفرد کو بیان نہیں کیا۔

ثثنیہ کی تعریف : ثثنیہ وہ اسم ہے جس کے آخر میں الف اور نون کسورہ حالت رفی میں اور یا ماقبل مفتوح اور نون کسورہ حالت نصی جری میں لاحق کیا گیا ہو اور یہ الحاق اس بات پر دلالت کرے کہ مفرد جیسا اس کے ساتھ اس کی جنس سے ایک اور بھی ہے جیسے رجحان ، رجلیں یہ بتاتے ہیں کہ رجل کے ساتھ ایک اور رجل بھی ہے۔

ہذا فی الصحیح مصنف یہ بتانا چاہتے ہیں کہ صحیح سے ثثنیہ بناتے وقت اور تغیر نہیں کرنا پڑے گا بلکہ صرف الف اور یا ماقبل مفتوح نون کسورہ کو لایا جائے گا لیکن یاد رکھیں یہاں صحیح کی قید لگانا درست نہیں ہے کیونکہ صحیح کا جو حکم ہے جاری مجری صحیح کا بھی وہی حکم ہے۔

قولہ: أَمَا الْمَقْصُورُ فَإِنَّ كَانَتْ الْفُهِ مَنقَلِبَةً عَن وَاوٍ وَكَانَ ثَلَاثِيًّا رُدًّا إِلَىٰ أَصْلِهِ كَعَصَوَانٍ فِي عَصَا وَإِنَّ كَانَتْ عَن يَاءٍ أَوْ وَاوٍ وَهُوَ أَكْثَرُ مِنَ الثَّلَاثِيِّ أَوْ لَيْسَتْ مَنقَلِبَةً عَن شَيْءٍ تُقَلِّبُ يَاءً كَرَحِيَّانٍ فِي رَحَىٰ وَمُلْهَيَّانٍ فِي مُلْهَىٰ وَحَبَارِيَّانٍ فِي حُبَارَىٰ وَحُبْلِيَّانٍ فِي حَبْلَىٰ

ترجمہ : لیکن اسم مقصور پس اگر اس کا الف واؤ سے تبدیل شدہ ہے اور وہ ثلاثی ہے تو لو لایا جائے گا اس کے اصل کی طرف جیسے عصوان میں اور اگر یاء سے تبدیل شدہ ہے یا واؤ سے ہے اور وہ ثلاثی سے اکثر ہے یا کسی شیء سے تبدیل شدہ نہیں ہے تو تبدیل کیا جائے گا یاء کے ساتھ جیسے رحیان رحی میں..... الخ

تشریح : اگر اسم مقصور سے ثثنیہ بنانا ہے تو اس کے آخر میں چونکہ الف ہوتا ہے اس لئے الف ثثنیہ کے لانے سے اجتماع ساکنین لازم آئے گا اسی وجہ سے اسمیں تغیر کرنا پڑے گا کہ اسم مقصور کی چار صورتیں بنتی ہیں

پہلی صورت : الف مقصورہ واؤ سے تبدیل ہو اور ہو بھی ثلاثی تو اس کا حکم یہ ہے کہ اس الف مقصورہ کو اپنی اصل واؤ سے تبدیل کرو جیسے عصا سے عصوان ۔

دوسری صورت : وہ الف کسورہ یا سے تبدیل ہو۔

تیسری صورت : الف مقصورہ واؤ سے تبدیل ہو لیکن وہ کلمہ ثلاثی سے زائد ہو۔

چوتھی صورت : وہ اسم مقصورہ کا الف کسی سے تبدیل نہ ہو تو ان تینوں صورتوں میں تشنیہ بناتے وقت الف مقصورہ کو یاء سے تبدیل

کیا جائے گا جیسے رحی سے رحیان ، ملہی سے ملہیان ، حباری سے حباریان ، حبلی سے حبلیان ۔

قولہ : واما الممدود فان كانت همزته اصلية ثبتت كقرآن في قراءه وان كانت للتانيث تُقلب واوا

كحمر او ان في حمراء وان كانت بدلاً من اصل او او ياء جاز فيه الوجهان ككساوان وكساان ۔

ترجمہ : اور لیکن اسم ممدود پس اگر اس کا ہمزہ اصلیہ ہے تو ثابت رکھا جائے گا جیسے قرآن قراء میں اور اگر تانیثی ہے تو بدلا جائے

گا واؤ کے ساتھ جیسے حمراوان حمراء میں اور اگر اصل سے تبدیل شدہ ہے یعنی واؤ سے یا یاء سے تو اس میں دونوں صورتیں

جائز ہیں جیسے کساوان ، کساان ۔

تشریح : اسم ممدود سے تشنیہ بنانا ہو تو دیکھا جائے گا کہ اس کا ہمزہ اصلی ہے یا تانیثی ہے یا واو، یا سے تبدیل ہے تین صورتیں ہیں ۔

پہلی صورت : ہمزہ اگر اصلی ہو تو تشنیہ بناتے وقت اس کو ثابت رکھیں گے جیسے قراء سے قرآن ۔

دوسری صورت : الف ممدودہ تانیثی ہو تو اس کو تشنیہ بناتے وقت واو سے تبدیل کیا جائے گا جیسے حمراء سے حمراوان ۔

تیسری صورت : اگر الف ممدودہ کا ہمزہ واو اصلیہ یا یاء اصلیہ سے تبدیل ہوا ہو تو آسبیں دو وجہ جائز ہیں ① ہمزہ کو ثابت رکھا

جائے اس لئے کہ یہ ہمزہ اگر چہ اصلی نہیں لیکن چونکہ واو اور یاء اصلیہ سے بدلا ہوا ہے تو یوں ہی سمجھو کہ یہ اصلی ہے تو اصل کا حکم

دے کر ثابت رکھا جائے گا ② اس کو حمراء کے ہمزہ سے مشابہت کی وجہ سے واو سے بدل کر پڑھا جائے ۔

وجہ مشابہت یہ ہے کہ جس طرح حمراء کا ہمزہ اصلی نہیں اس طرح اس کو بھی ذات ہمزہ اصلی نہیں بلکہ بدلا ہوا ہے تو اس میں دو

وجہ پڑھنا جائز ہے جیسے کساء کو کساء ان اور کساوان پڑھنا دونوں جائز ہیں ۔

قولہ : يجب حذف نونه عند الاضافة تقول جاءني غلاما زيدا ومسلما مصر

ترجمہ : اور واجب ہے تشنیہ کے نون کو حذف کرنا بوقت اضافت کہے گا تو جاءني غلاما زيدا اور مسلما مصر ۔

تشریح : ضابطہ : اگر تشنیہ کی اضافت ہو جائے تو اس میں یہ بھی تغیر کیا جائے گا کہ نون تشنیہ کو حذف کیا گیا جیسے غلاما زيدا ،

مسلما مصر اصل میں تھا غلامان زيدا ، مسلماان مصر جب اضافت ہوئی تو نون گر گیا اس لئے کہ یہ اضافت کے منافی

ہے کیونکہ اضافت اتصال کو چاہتی ہے اور نون تشنیہ انفصال کو ۔

قولہ : وكذلك تحذف تاء التانيث في تشنية الخصبية والالية خاصة تقول خصبان واليان لانهما متلازمان

فكانتاهما شئ واحد

ترجمہ : اور اسی طرح حذف کی جائے گی تاء تانیث لفظ خصبيه اور اليه میں خاص کر کہے گا تو خصبان اور اليان کیونکہ وہ دونوں

لازم طرہ میں گویا کہ ایک یہ چیز ہیں۔

تشریح : ضابطہ : جس کا تعلق بھی تغیر سے ہے کہ تشنیہ کے نون کی طرح خصیہ اور الیہ کی تاء تانیث تشنیہ میں حذف کردی جاتی ہے اور یہ حذف کرنا قاعدہ اور قانون کے خلاف ہے قانون کا تقاضہ تو یہ ہے کہ تاء کو باقی رکھا جائے تاکہ مذکر اور مؤنث کے تشنیہ میں التباس لازم نہ آئے لیکن خلاف قانون تاء کو حذف کر دیا جاتا ہے اتفاقاً

لانہما متلازمان فکا نہما شیء واحد یہاں تاء کو اس لئے حذف کر دیا جاتا ہے کہ اگرچہ الیان اور خصیان میں دو چیزیں ہیں لیکن خصیوں میں سے ہر ایک دوسرے کو لازم ہے جدا نہیں ہو سکتے اسی طرح دو چیزوں میں سے ہر ایک دوسری کو لازم ہے جو جدا نہیں ہو سکتی گویا کہ دونوں الیان اور خصیان بمنزلة شے واحد کے ہیں شدت اتصال کی وجہ سے جدا نہیں ہو سکتے تو اسی وجہ سے ان کا تشنیہ بمنزلة کلمہ مفرد کے ہوگا لہذا تاء تانیث کو حذف کر دیا گیا کہ اگر تاء تانیث کو ثابت رکھا جائے تو مفرد کے وسط میں تاء تانیث کا ہونا لازم آئے گا حالانکہ وہ کلمہ مفردہ کے آخر میں ہوتی ہے نہ کہ وسط میں۔

خلاصہ : تاء تانیث کا حذف ہونا تشنیہ میں صرف خصیہ اور الیہ کے ساتھ مختص ہے اس کے علاوہ دوسرے کلمات میں تاء حذف ہرگز نہیں کی جائے گی۔

قولہ : لم انه اذا اُرید اضافةً مُثنًی الی المثنًی یُعبرُ عن الاول بلفظ الجمع کقولہ تعالیٰ فَقَدْ صَغَتْ قُلُوبُکُمْ مَّا وَفَا قَطَعُوا اَیْدِیْہُمَْا وَذَلِکَ لکِراہِیۃِ اجتماعِ تشنیتین فیما تاکدُ الاتصاَلُ بینہما لفظاً ومعنی

ترجمہ : اور جان لیجئے تحقیق شان یہ ہے کہ جب کسی تشنیہ کی تشنیہ کی طرف اضافت کی جائے تو اول تشنیہ کو تعبیر کیا جائے گا لفظ جمع کے ساتھ جیسے اللہ تعالیٰ کا فرمان ہے فَقَدْ صَغَتْ قُلُوبُکُمْ مَّا..... الخ اور یہ واسطے ناپسند ہونے اکٹھے ہونے دو تشنیوں کے ان چیزوں میں جن میں اتصال مؤکد ہے باعتبار لفظ ومعنی کے۔

تشریح : ضابطہ : کہ جب کسی تشنیہ کی تشنیہ کی ضمیر کی طرف اضافت کردی جائے خواہ وہ مذکر ہو یا مؤنث اسی طرح خواہ وہ مرفوع ہو یا منصوب یا مجرور تو پہلے تشنیہ مضاف کو جمع سے تعبیر کیا جائے گا یا مفرد سے تعبیر کیا جائے گا لیکن تشنیہ لا نادرست نہیں جیسے اللہ تعالیٰ کا فرمان ہے فقد صغت قلوبکمما جس کا اصل تھا قلبا کما کہ تحقیق تم دونوں کے دل ٹیڑھے ہو گئے ہیں اور اس طرح دوسرے مقام پر ہے فاقطعو ایدیہما یہاں بھی تشنیہ کی اضافت ہے تشنیہ کی طرف پہلے تشنیہ کو جمع سے تعبیر کر دیا ایدہما حالانکہ اصل میں یدہما تھا

وذلك لکراہیۃِ اجتماعِ التثنیتین علت کا بیان ہے کہ پہلے تشنیہ اور مضاف کو جمع یا مفرد کیوں لایا جائے گا اس لئے کہ مضاف اور مضاف الیہ کے درمیان باعتبار لفظ اور باعتبار معنی اتصال مؤکد ہوتا ہے اور ایسی دو چیزیں کہ جن کے درمیان لفظ اور معنی کے

اعتبار سے اتصال موکد ہوا ایسے دو متضنیہ جو مماثلتین ہوں جمع ہونا مکروہ ہے لہذا پہلے مضاف کو جمع سے تعبیر کریں گے یا مفرد کا صیغہ لائیں گے تو خلاصہ یہ نکلا کہ پہلے مضاف کو جمع کا صیغہ لانا اولیٰ ہے تو پھر جمع سے مفرد کا صیغہ لانا اولیٰ ہے۔

بحث جمع

فصل : الجموعُ اسمٌ دلٌّ علیٰ اِحادٍ مقصودۃٍ بحُرُوفٍ مفردۃٍ بتغییرِ ما اما لفظیُّ کرجالٍ فی رجلٍ او تقدیریُّ کفلک علیٰ وزنِ اُسْدٍ فانَّ مفردۃً ایضاً فُلکٌ لکنہ علیٰ وزنِ قُفْلِ فَقَوْمٌ وَرَهْطٌ ونحوہ وان دلٌّ علیٰ اِحادٍ لکنہ لیس بجمعٍ اذ لا مفرد لہ

ترجمہ : مجموع وہ اسم ہے جو دلالت کرے افراد مقصودہ پر اس کے مفرد کے حروف میں تھوڑی سی تبدیلی کے ساتھ یہ تبدیلی یا لفظی ہوگی جیسے رجال میں یا تقدیری جیسے فلک بروزن اُسْد پس تحقیق اس کا مفرد بھی فُلک ہے لیکن وہ بروزن قفل ہے پس قوم اور رھط اور اس کی مثل اگر چہ دلالت کرتے ہیں افراد مقصودہ پر لیکن وہ نہیں ہیں جمع اس لئے کہ ان کا کوئی مفرد نہیں۔
تشریح : مصنف اس فصل میں جمع کو بیان کر رہے ہیں تین باتوں کا بیان ہے ① جمع کی تعریف ② جمع کی تقسیم باعتبار لفظ کے ③ جمع کی تقسیم ثانی باعتبار معنی کے۔

مجموع کی تعریف : مجموع وہ اسم ہے جو ایسے افراد پر دلالت کرے جو حروف مفردہ سے مقصود ہوتے ہیں معمولی سے تغیر کے ساتھ خواہ وہ تغیر لفظی ہو جیسے رجل کی جمع رجال یا تغیر تقدیری ہو جیسے فلک اسد کے وزن پر ہے اب فلک واحد بھی ہے اور یہی فلک جمع بھی ہے لیکن جو فلک واحد ہے وہ قفل کے وزن پر ہے اور جو فلک جمع ہے وہ اسد کے وزن پر ہے تو یہ تغیر تقدیری ہے لہذا قوم اور رھط اور اس جیسے دوسرے اسماء بے شک افراد پر دلالت کرتے ہیں لیکن جمع نہیں اس لئے ان کا مفرد ہی نہیں۔

قوله : ثم الجمعُ علیٰ قسمین مصتحح وهو مالِم یتغیر بناءً واحدهً ومُکسَّرٌ وهو ما یتغیر فیہ بنا واحده

ترجمہ : پھر جمع دو قسم پر ہے صحیح اور وہ وہ ہے کہ نہ تبدیل ہو اس کے واحد کی بنا اور مکسر اور وہ وہ ہے کہ تبدیل ہو اس کے واحد کی بنا
تشریح : جمع کی باعتبار لفظ دو قسمیں ہیں ① صحیح ② مکسر

جمع صحیح اور جمع سالم : وہ ہے جس کی جمع میں اس کے واحد کا وزن تبدیل نہ ہو جیسے مسلم سے مسلمون۔

جمع مکسر : وہ ہے جس کے واحد کا وزن جمع میں تبدیل ہو چکا ہو جیسے رجل سے رجال۔

قوله : والمصتحح علیٰ قسمین مذکرٌ وهو ما لِحَقِّ باخِرِه وَاوْ مضمومٌ ما قبلها ونونٌ مفتوحةٌ کْمُسلمونَ او یاءٌ مکسورةٌ ما قبلها ونونٌ کذلک لیدلُّ علیٰ أنَّ معاً اکثر منه نحو مسلمینَ وھذا فی الصحیح

ترجمہ : اور جمع صحیح دو قسم پر ہے مذکر اور وہ وہ ہے کہ لاحق کیا گیا ہو اس کے آخر میں واو ماقبل مضموم اور نون مفتوحہ جیسے مسلمون یا باء ماقبل مکسور اور نون اسی طرح مفتوحہ تاکہ دلالت کرے یہ لاحق کرنا اس بات پر کہ تحقیق اس کے ساتھ اس سے زائد ہیں جیسے مسلمین اور یہ بات اسم صحیح میں ہے۔

تشریح : جمع سالم اور صحیح کی دو قسمیں ہیں ① جمع مذکر ② جمع مؤنث

جمع مذکر سالم : وہ جمع ہے کہ اس کے آخر میں حالت رفعی میں واو ماقبل مضموم اور نون مفتوحہ لاحق کیا جائے جیسے مسلم سے مسلمون اور حالت نصبی و جری میں یاء ماقبل مکسور اور نون مفتوحہ لاحق کیا جائے حالت نصبی جری میں اور یہ لہجہ اس بات پر دلالت کرے کہ اس کے واحد کے ساتھ اس کے واحد کی جنس سے اکثر ہے۔

وہذا فی الضحیح یعنی صحیح سے جمع سالم بنانے کا طریقہ ہے۔

اسم مقصود سے جمع مذکر سالم بنانی ہے تو آئیں یاء کو بھی حذف کیا جائے گا جیسے قاضون ، داعون ان کی تعلیل یہ ہے قاضون اصل میں تھا قاضیون ، داعون اصل میں تھا داعیون ، قاضیون - یقول بیع والے قانون سے یاء کی حرکت نقل کر کے ماقبل کو دی پھر یو سر والا قانون سے یاء کو واو سے بدل دیا قاضیون - پہلامدہ تھا التقاء ساکنین کی وجہ سے اس کو حذف کیا قاضیون اور داعیون کو دعی والے قانون سے واو کو یاء سے بدل دیا داعیون پھر یقول بیع والے قانون سے یاء کی حرکت ماقبل کو دی داعیون پھر یو سر والے قانون سے یاء کو واو سے بدل دیا تو داعیون تو التقاء ساکنین ہو پہلامدہ تھا اس کو حذف کیا داعون ہو گیا۔

قولہ : اما المنقوصُ فُحذَفْ یاوُہ مثلُ قاضونَ و داعونَ و المقصورُ یُحذفُ الفُہ و یبقی ما قبلها مفتوحاً لیذللَّ علی الفِ محذوفہ مثل مصطفونَ

ترجمہ : اور لیکن اسم مقصود پس حذف کیا جائے گا اس کی یاء کو جیسے قاضون اور داعون اور اسم مقصور حذف کیا جائے گا اس کے الف کو اور باقی رکھا جائے گا اس کے ماقبل کو مفتوح تاکہ دلالت کرے الف محذوفہ پر جیسے مصطفون ۔

تشریح : اسم مقصود : سے جمع مذکر سالم بنانی ہو تو اس کے الف کو حذف کیا جائے گا اور ماقبل مفتوح ہی رہے گا تاکہ وہ الف کے محذوف ہونے پر دلالت کرتا رہے جیسے مصطفون اصل میں مصطفیون تھا یاء متحرک ماقبل مفتوح تھا فال باع والے قانون سے یاء الف سے بدلی مصطفون پھر التقاء ساکنین کی وجہ سے الف کو حذف کر دیا مصطفون ہو گیا حالت رفعی میں۔

قولہ : ویختص بأولی العلم واما قولهم یسنون وارضون وثبون وثبون وقلون فبشاذ

ترجمہ : اور مختص کیا گیا ہے (واو ماقبل مضموم اور نون مفتوحہ یا یاء ماقبل مکسور اور نون مفتوحہ) ساتھ اولو العلم یعنی ذوی العقول کے

اور لیکن ان کا قول سِنُونُ اور ارضون اور ثَبُونُ اور ثَبُونُ اور قُلُونُ شاذ ہیں۔

تشریح : ضابطہ : وادون کے ساتھ جمع لانا تو ذوی العقول کے ساتھ خاص ہے۔ اس کی تفصیل یہ ہے کہ جس اسم کی جمع سالم بنائی ہو تو وہ دو حال سے خالی نہیں ہوگا ① یا وہ اسم ذات ہوگا یعنی صرف ذات پر دلالت کرے گا جیسے زید یا وہ صفت یعنی وہ ذات کے ساتھ ساتھ کسی صفت پر بھی دلالت کرے جیسے کاتب، مقائم وغیرہ اگر وہ اسم ذات ہے تو اس کی جمع سالم بنانے کے لئے تین شرطیں ہیں۔

پہلی شرط : کہ وہ مذکر ہوتا، تانیث نہ آسکے لفظوں میں موجود ہو اور نہ مقدر ہو لہذا طلحة خارج ہو جائے گا۔

دوسری شرط : وہ علم ہو لہذا رجل اس سے خارج ہو جائے گا چونکہ یہ مذکر عاقل تو ہے لیکن علم نہیں۔

تیسری شرط : کہ اس اسم کا مسکمی جو ہے وہ ذوی العقول میں سے ہو لہذا اعوج جو گھوڑے کا علم ہے وہ اس سے خارج ہو جائے گا۔

سوال : جمع سالم کے لئے تین شرطیں کیوں لگائیں؟

جواب : یہ جمع سالم تمام جمعوں سے اشرف ہے اور مذکر عاقل ذوی العقول یہ اسم بھی تمام اسموں سے اشرف ہے لہذا ہم نے اشرف کے لئے اشرف کو خاص کر دیا جیسے مسلم کی جمع مسلمون آتی ہے زید کی جمع زیدون اور اگر وہ اسم صفت ہے جیسے اسم فاعل اسم مفعول وغیرہ تو اس کی جمع سالم بنانے کیلئے پانچ شرطیں ہیں۔

پہلی شرط : مذکر عاقل ہو۔

دوسری شرط : وہ اسم صفت تانیث کے ساتھ نہ ہو تو اس کی احترازی مثال علامة اور باقی تینوں شرطوں کو مصنف خود بیان کر رہے ہیں۔

قولہ : یجب ان لا یكون الفعل مؤنثه فعلاء كاحمر وحمراء ولا فعلان مؤنثه فعلی كسكران وسکری ولا فعیلا بمعنی مفعول كجریح بمعنی مجروح ولا فعولاً بمعنی فاعل كصبور بمعنی صابر ترجمہ : اور واجب ہے یہ کہ نہ ہو وہ اسم ایسا فعل جس کی مؤنث فعلاء ہے جیسے احمر، حمراء اور نہ ایسا فعلان جس کی مؤنث فعلی ہے جیسے سکران، سکری اور نہ ایسا فعیل جو بمعنی مفعول ہو جیسے جریح بمعنی مجروح اور نہ ایسا فعول جو بمعنی فاعل ہو جیسے صبور بمعنی صابر۔

تشریح : تیسری شرط : کہ وہ اسم صفت ایسے فعل کے وزن پر نہ ہو جس کی مؤنث فعلاء کے وزن پر آتی ہو۔

احترازی مثال : احمر جس کی مؤنث حمراء آتی ہے۔

چوتھی شرط : وہ صفت ایسے فعلان کے وزن پر نہ ہو کہ جس کی مؤنث فعلی کے وزن پر آتی ہو جیسے سکران جس کی مؤنث

سکری آتی ہے۔

پانچویں شرط : وہ اسم صفت ایسے فعل کے وزن پر نہ ہو جو مفعول کے وزن پر آتی ہو جیسے حریح بمعنی محروح۔

سوال : اسم صفت سے جمع سالم بنانے کی لئے ان شرائط خمسہ کی علت کیا ہے؟

جواب : شرط اول مذکر عاقل کی آپ نے علت پڑھ لی ہے۔ دوسری شرط کہ تاء تانیث کی نہ ہو اس لئے لگائی ہے کہ اگر تاء تانیث کو رکھتے ہوئے جمع بنائی جائے تو تاء تانیث اور جمع کا جمع ہونا لازم آئے گا تو اگر تاء کو حذف کیا جائے تو التباس لازم آئے گا اس جمع کے ساتھ جس کا واحد تاء تانیث سے خالی ہو اور بقایا شرائط میں سے تیسری شرط اس لئے لگائی کہ تا کہ افعال تفضیل اور اس میں فرق باقی رہ جائے اسم تفضیل کی جمع واوون کے ساتھ آتی ہے۔ چوتھی شرط اس لئے لگائی تاکہ اس میں اور فعلان فعلا نہ میں کہ جس کی جمع واوون کے ساتھ آتی ہے فرق باقی رہے جیسے ندمان کی مؤنث ندمانہ آتی ہے جس کی جمع ندمانوں جائز ہے اور پانچویں شرط کہ فعل کے وزن پر نہ ہو جو بمعنی مفعول کے ہو اس لئے لگائی کہ یہ دونوں صیغہ مذکر اور مؤنث کے درمیان مساوی ہوتے ہیں۔

قولہ : يجبُ حذفُ نونہ بالاضافۃِ نحوِ مسلموِ مصرٍ

ترجمہ : اور واجب ہے حذف کرنا اس کے نون کو اضافت کے ساتھ جیسے مسلمو مصر۔

تشریح : پہلے ہی ضابطہ بیان کیا جا چکا ہے کہ نون جمع اضافت کے وقت حذف ہو جاتا ہے۔

قولہ : ومؤنثٌ وهو ما ألحقَ بالخبرِ الفُ وتاءُ نحوِ مسلماتِ -

ترجمہ : اور مؤنث اور وہ ہے کہ لاحق کیا گیا ہو اس کے آخر میں الف اور تاء جیسے مسلمات۔

تشریح : جمع سالم کی دوسری قسم جمع مؤنث سالم ہے جمع مؤنث سالم وہ ہے جس کے مفرد کے آخر میں الف اور تاء لاحق کیا گیا ہو جیسے مسلمة سے مسلمات ہند سے ہندات۔

قولہ : وشرطُهُ ان كان صفةً ولهُ مذکرٌ انْ یکون مذکرًا قد جُمِعَ بالواو والنون نحوِ مُسلمون وان لم یکن

لَهُ مذکرٌ فشرطُهُ ان لا یکون مؤنثًا مجردًا عن التاء کالْحائضِ والحاملِ

ترجمہ : اور شرط اس کی اگر وہ صفت ہو اور اس کے لئے مذکر ہو تو یہ ہے کہ اس کا مذکر ایسا ہو کہ اس کی جمع لائی گئی ہو واوون کے

ساتھ جیسے مسلمون اور اگر نہ ہو اس کے لئے مذکر پس شرط اس کی یہ ہے کہ نہ ہو وہ ایسی مؤنث جو تاء سے خالی ہو جیسے حائض ،

حامل۔

تشریح : جمع مؤنث سالم بنانے کی شرط اور تفصیل یہ ہے کہ وہ صیغہ صفت کا ہو گیا نہیں۔

پہلی صورت : اگر صیغہ صفت کا ہو تو پھر دو صورتیں ہیں ① اس کے لئے مذکر ہوگا یا نہیں اگر اس صیغہ صفت مؤنث کے لئے مذکر ہو تو اس کے لئے شرط یہ ہے کہ اس کی جمع واؤنوں کے ساتھ لائی گئی ہو جیسے مسلم کی جمع واؤنوں کے ساتھ مسلمون تو اس کی مؤنث مسلمة کی مسلمات آئے گی۔

سوال : تم نے یہ شرط کیوں لگائی ہے اس کی علت اور وجہ کیا ہے؟

جواب : مذکر اصل ہوتا ہے اور مؤنث اس کی فرع جب مؤنث کی جمع الف تاء کے ساتھ آئے تو یہ بات ظاہر ہے کہ اس کے مذکر کی جمع واؤنوں کے ساتھ آئے گی ورنہ تو فرع کی اصل پر زیادتی لازم آتی ہے جو کہ باطل ہے اصل کی جمع تو تکسیر ہے اور فرع کی جمع سالم ہے۔

دوسری صورت : کہ اس صیغہ صفت کے لئے مذکر نہ ہو اس کے لئے شرط یہ ہے کہ اس کی مؤنث تاء سے خالی نہ ہو لہذا اس سے حائض اور حامل نکل جائیں گے کیونکہ ان کی جمع حائضات اور حاملات نہیں آئے گی بلکہ حوائض اور حوامل آئے گی۔

سوال : یہ مجرد عن التاء کی شرط تم نے دوسری صورت کے لئے کیوں لگائی؟

جواب : کہ حائضہ حاملہ جو تاء کے ساتھ ہے اس کی جمع حائضات آتی ہے اب اگر حائض اور حامل کی جمع بھی حائضات ، حاملات آئے تو التباس لازم آئے گا اس لئے یہ شرط لگادی ہے۔

وان كان اسماً غير صفةٍ جُمع بالالف والتاء بلا شرطٍ كهنات

ترجمہ: اور اگر ہو وہ مؤنث مفرد اسم غیر صفت تو جمع لائی جائے گی الف اور تاء کے ساتھ بغیر کسی شرط کے جیسے ہندات۔

تشریح : تیسری صورت : کہ وہ مؤنث صفتی نہ ہو تو اس کی جمع الف تاء کے ساتھ بغیر شرط کے آئے گی جیسے ہند سے ہندات اور زینب سے زینبات اور طلحة سے طلحات۔

قوله : المكسّرُ صيغتهُ في الثلاثي كثيرةٌ تُعرفُ بالسماعِ كرجالٍ وأفراسٍ وفُلوسٍ وفي غير الثلاثي على

وزن فعائلٍ وفعاليلٍ قياساً كما عرفت في التصريف

ترجمہ : اور جمع مکسر کے صیغہ ثلاثی میں کثیر ہیں جن کو پہچانا جاسکتا ہے سماع کے ساتھ جیسے رجال ، افراس ، فلوس اور غیر

ثلاثی میں فعالل اور فعالیل کے وزن پر ہیں قیاساً جیسا کہ آپ پہچان چکے ہیں علم صرف میں۔

تشریح : جمع کی باعتبار لفظ کے دو قسمیں تھیں جمع سالم اور پھر اسکی دو قسمیں تھیں جمع مذکر سالم اور جمع مؤنث سالم اب یہاں دوسری

قسم جمع مکسر کو بیان کرنا چاہتے ہیں

جمع مکسر کے اوزان ثلاثی میں تو بہت ہیں جن کا تعلق سماع سے ہے جیسے رجل کی جمع رجال آتی ہے اور فرس کی جمع افراس اور فلس کی جمع فلوس آتی ہے البتہ غیر ثلاثی میں خواہ رباعی مجرد ہو یا مزیدان کی جمع مکسر فعال کے وزن پر جیسے درہم کی جمع دراہم یا فعال لیل کے وزن پر آتی ہے جیسے دینار کی جمع دنانیر آتی ہے جیسا کہ تم نے علم الصرف میں پڑھ لیا ہے۔
 قولہ: ثم الجمع ايضا على قسمين جمع قلة وهو ما يطلق على العشرة فما دونها وابنيته الفعل وفعال وافعلة وفعلة وجمعا الصحيح بدون اللام كزيد ون ومسلمات وجمع كثيرة وهو ما يطلق على ما فوق العشرة وابنيته ما عدا هذه الابنية

ترجمہ : پھر جمع دو قسم پر ہے جمع قلت اور وہ وہ ہے کہ جس کا اطلاق کیا جائے دس پر اس پر جو دس کے نیچے ہے اور بنائیں اس کی افعال اور افعال اور فاعلة اور فعل اور صحیح کی دو جمعیں ہیں بغیر الف لام کے جیسے زيدون اور مسلمات اور جمع کثرت اور وہ وہ ہے جس کا اطلاق کیا جائے دس سے زائد پر اور بنائیں اس کی وہ ہیں جو ان کے ماسوا ہیں۔
 تشریح : یہاں سے جمع کی دوسری تقسیم جو باعتبار معنی کی تھی اس کو بیان کیا جا رہا ہے کہ جمع باعتبار معنی کے دو قسم پر ہے ① جمع قلت ② جمع کثرت

جمع قلت کی تعریف : وہ ہے جس کا اطلاق تین سے لے کر دس تک کیا جائے اور اس کے اوزان چھ ہیں ① افعال جیسے افلس جمع ہے فلس کی ② افعال جیسے اقوال جمع ہے قول کی ③ افعلة جیسے ارغفة جمع ہے رغيف کی ④ جیسے فعلة جیسے غلمة جمع ہے غلام کی ⑤ جمع مذکر سالم ⑥ جمع مؤنث سالم جب کہ الف لام سے خالی ہوں اور جمع کثرت کے اوزان ان چھ کے ماسوا ہیں تو جمع مذکر سالم اور جمع مؤنث سالم جب الف لام کے ساتھ ہوں تو وہ بھی جمع کثرت میں داخل ہے۔
 جمع کثرت کی تعریف : وہ جس کا اطلاق دس سے اوپر مالا نہایت تک ہو اور اس کے اوزان جمع قلت کے چھ اوزان کے علاوہ ہیں۔ البتہ یاد رکھیں کبھی جمع قلت جمع کثرت کی جگہ اور جمع کثرت جمع قلت کی جگہ استعمال ہوتی ہے جیسے ثلاثة قسوة قسوة جمع کثرت قسوة کی ہے جو کہ جمع قلت کی جگہ استعمال ہو رہی ہے حالانکہ اس کی جمع قلت اقراء آئی چاہئے تھی۔



بحث مصدر

فصل : المصدر اسم يدل على الحدث فقط ويستق منه الافعال كالضرب والنصر مثلاً
 ترجمہ : مصدر وہ اسم ہے جو صرف حدث پر دلالت کرے اور مشتق ہوتے ہوں اس سے افعال جیسے ضرب (مارنا) نصر (مدد کرنا) مثلاً

تشریح : مصنف "خاتمہ کی چھٹی فصل میں مصدر کی بحث بیان کرنا چاہتے ہیں جس میں چار باتوں کا بیان ہے ① مصدر کی تعریف ② مصدر کے اوزان ③ مصدر کا عمل ④ دو ضابطوں کا بیان۔

مصدر کی تعریف : مصدر وہ اسم ہے جو دلالت کرے فقط حدث پر، حدث کا معنی ہوتا ہے قائم بالغیر ہونا تو تعریف سیہ ہوگی کہ مصدر وہ اسم ہے جو دلالت کرے حدث پر یعنی ایسے معنی پر جو قائم بالغیر ہو اور اس سے افعال مشتق ہوں جس طرح افعال مشتق ہوتے ہیں اسی طرح مصدر سے فعل کے تعلقات مشتق ہوں گے کیوں کہ جب افعال کے لئے مصدر اصل ہو تو ان کے فعل کے تعلقات کے لئے بھی مصدر اصل ہو جیسے ضرب اور نصر سے ضرب یضرب، ضارب اور اسی نصر ی نصر اور ناصر مشتق ہوئے۔

قولہ : ابنتہ من الثلاثی المجرد غیر مطبوعہ تعرف بالسمع ومن غیرہ و قیاسیۃ کالافعال والانفال والاسفعال والفعلیۃ والتفعلیۃ مثلاً
ترجمہ : اور اس کے اوزان ثلاثی مجرد سے منضبط نہیں ہیں پہچانے جاتے ہیں سماع کے ساتھ اور غیر ثلاثی مجرد سے قیاسی ہیں جیسے افعال وغیرہ مثلاً۔

تشریح : اور مصدر کے اوزان ثلاثی مجرد کے تو بہت زیادہ ہیں جن کے لئے کوئی قاعدہ قانون نہیں جو محض سماع پر موقوف ہیں البتہ غیر ثلاثی مجرد کے اوزان قیاسی ہیں جیسے افعال استفعال انفعال افتعال وغیرہ۔

قولہ : فالمصدر ان لم یکن مفعولاً مطلقاً یعمل عمل فعلہ اعنی یرفع الفاعل ان کان لازماً نحو اعجبنی قیام زید وینصب مفعولاً ایضاً ان کان متعدياً نحو اعجبنی ضرب زید عمراً
ترجمہ : پس مصدر اگر نہ ہو مفعول مطلق تو عمل کرتا ہے اپنے فعل کا سائل مراد لیتا ہوں میں کہ فاعل کو رفع دیتا ہے اگر وہ مصدر لازمی ہو جیسے اعجبنی قیام زید اور نصب دیتا ہے مفعول کو بھی اگر متعدی ہے جیسے اعجبنی ضرب زید عمراً۔

تشریح : تیسری بات کا بیان کہ مصدر کا عمل کیا ہے۔ مصدر اپنے فعل والا عمل کرتا ہے یعنی اگر مصدر لازمی ہو تو فقط فاعل کو رفع دے گا جیسے اعجبنی قیام زید تو قیام مصدر لازمی ہے اس نے فقط فاعل زید کو رفع دیا ہے اور اگر مصدر متعدی ہو تو فاعل کو رفع اور مفعول بہ کو نصب دے گا جیسے اعجبنی ضرب زید عمراً تو یہاں پر ضرب مصدر متعدی ہے اس نے زید کو فاعلیت کی بنا پر رفع دیا ہے اور عمر کو مفعولیت کی بنا پر نصب دیا ہے مصنف نے مصدر کے عمل کرنے کے لئے ایک شرط لگائی ہے ان لم یکن مفعولاً مطلقاً کہ مصدر مفعول مطلق نہ ہو کیوں کہ اگر مفعول مطلق ہو تو پھر یہ عمل نہیں کرے گا۔ کچھ اور شرائط بھی ہیں جو تشریح شرح نحو میر صفحہ ۸۵ پر دیکھئے۔

قوله : ولا يجوزُ تقدیمُ معمول المصدرِ عليه فلا يقال اعجبنى زيدٌ ضربٌ عمروٌ ولا عمروٌ واضربٌ زيدٌ

ترجمہ : اور نہیں جائز مصدر کے معمول کو مصدر پر مقدم کرنا پس نہیں کہا جائے گا اعجبنى زيدٌ ضربٌ عمروٌ..... الخ

تشریح : اس عبارت میں ایک اور ضابطہ کا بیان ہے کہ مصدر چونکہ عامل ضعیف ہے اس لئے اس کا مفعول اس پر مقدم نہیں ہو سکتا لہذا اعجبنى ضربٌ زيدٌ عمروٌ میں زيد کو مقدم کیا جائے اعجبنى زيدٌ ضربٌ عمروٌ پڑھا جائے تو جائز نہیں اس طرح مفعول کو مقدم کیا جائے اعجبنى عمر اضربٌ زيدٌ پڑھنا بھی جائز نہیں۔

قوله : يجوزُ اضافتُه الى الفاعلِ نحو كرهتُ ضربٌ زيدٌ عمروٌ والى المفعولِ به نحو كرهتُ ضربٌ

عمروٌ زيدٌ

ترجمہ : اور جائز ہے مصدر کی اضافتِ فاعل کی طرف جیسے كرهتُ ضربٌ زيدٌ عمروٌ یا مفعول بہ کی طرف جیسے كرهتُ ضربٌ عمروٌ زيدٌ۔

تشریح : یہاں ایک اور ضابطہ کا بیان ہے کہ مصدر کی اضافتِ فاعل اور مفعول دونوں کی طرف جائز ہے جب اضافتِ فاعل کی طرف ہو تو لفظاً مجرور مرفوع معنا ہوگا اور اس کے بعد عمر و مفعول ہے جو منصوب ہے جیسے كرهتُ ضربٌ زيدٌ عمروٌ تو یہاں زيدٌ فاعل ہے مصدر کا اور معنا مرفوع فاعل ہے اور عمر لفظاً منصوب مفعول بہ ہے۔ اور جب مفعول کی طرف اضافت ہو تو مفعول مجرور لفظاً منصوب معنی مفعول ہوگا اور اسکے بعد فاعل مرفوع ہوگا جیسے كرهتُ ضربٌ عمروٌ زيدٌ تو یہاں عمرو مفعول بہ مجرور لفظاً منصوب معنی مفعول ہے ضرب کا اور زيد مرفوع لفظاً فاعل ہے۔

قوله : واما ان كان مفعولاً مطلقاً فالعمل للفاعل الذى قبله نحو ضربتُ ضرباً عمروٌ والعمروٌ منصوبٌ

بضربتُ

ترجمہ : اور اگر وہ مصدر مفعول مطلق ہے پس عمل اس فعل کے لئے ہوگا جو اس سے پہلے ہے جیسے ضربتُ ضرباً عمروٌ (میں نے مارا عمرو کو مارنا) پس عمر و منصوب ہے ضربت کے ساتھ۔

تشریح : اور اگر مصدر مفعول مطلق ہے تو پھر عمل نہیں کرے گا بلکہ عمل اس سے قبل والے فعل کا ہوگا جیسے ضربتُ ضرباً عمروٌ اس میں عمرو مفعول منصوب ہے یہ معمول ضرباً کے لئے نہیں بلکہ معمول ہے ضربت فعل کے لئے اس کے لئے مفعول بہ ہے۔

بحث اسم فاعل

فصل : اسم الفاعل اسم مشتق من فعلٍ ليدلّ على مَنْ قام به الفعلُ بمعنى الحُدوث
ترجمہ : اسم فاعل وہ اسم ہے جو فعل سے مشتق ہوتا کہ دلالت کرے اس ذات پر جس کے ساتھ فعل قائم ہے بطریق حدوث
تشریح : اس خاتمے کی ساتویں فصل میں مصنف تین چیزوں کو بیان کرنا چاہتے ہیں ① اسم فاعل کی تعریف ② اوزان ③ اسم
فاعل کے عمل کی شرائط اور تفصیل۔

اسم فاعل کی تعریف : اسم فاعل وہ اسم ہے جو مشتق ہو فعل سے یعنی مصدر سے تاکہ دلالت کرے ذات پر جس کے ساتھ فعل
بطریق حدوث و تجمّد قائم ہو۔ یاد رکھیں ! من فعل علیٰ مذہب الکوفیین ہے۔ بصرین کے نزدیک اسم فاعل مصدر ہی سے
مشتق ہوتے ہیں بواسطہ فعل کے۔

قولہ : وصیغته من الثلاثی المجرّد علیٰ وزن فاعلٍ كضاربٍ وناصرٍ ومن غیرہ علیٰ صیغۃ المضارع من
ذٰلك الفعل بمیم مضموم مکان حرف المضارعة وکسر ما قبل الآخر کمدخلٍ ومُستخرج
ترجمہ : اور ثلاثی مجرد سے اسم فعل کا صیغہ فاعل کے وزن پر آتا ہے بکثرت جیسے ضارب اور ناصر اور اس (غیر ثلاثی مجرد)
کے سوا اسی فعل کے مضارع پر آتا ہے میم مضمومہ کو حرف مضارعت کی جگہ پر رکھنے اور آخر کے ماقبل کو کسرہ دینے کے ساتھ جیسے
مُدخل اور مُستخرج۔

تشریح : یہاں دوسری بات کا بیان ہے کہ اسم فاعل کے اوزان ثلاثی مجرد سے اکثر فاعل کے وزن پر آتے ہیں جیسے ضارب،
ناصر لیکن کبھی کبھی فعل اور مفعول کے وزن پر بھی آتے ہیں اس لئے ہم نے اکثر کی قید لگا دی۔

فاعل کا وزن غیر ثلاثی مجرد سے یعنی ثلاثی مزید رباعی مجرد مزید سے وہ مضارع معلوم کے وزن پر آتا ہے۔ لیکن تھوڑی سی تبدیلی
کے ساتھ کہ میم مضمومہ کو حرف مضارع کی جگہ لایا جاتا ہے اور ماقبل آخر کو کسر کیا جاتا ہے خواہ پہلے کسور ہو یا نہ ہو۔ جیسے یکرّم
سے مکرم، یستخرج سے مستخرج، ید حرج سے یتدحرج سے متدحرج۔

قولہ : وهو یعملُ عملَ فعلِهِ الْمَعْرُوفِ ان كان بمعنى الحالِ او الاستقبالِ ومعتمداً علی المبتدأ نحو زیدٌ
قائمٌ ابوہ او ذی الحالِ نحو جاءنی زیدٌ ضارباً ابوہ عمرواً او موصولٍ نحو مررتُ بالضاربِ ابوہ عمرواً
او موصوفٍ نحو عندی رجلٌ ضاربٌ ابوہ عمرواً او همزة الاستفهامِ نحو قائمٌ زیدٌ او حرفِ النفی نحو ما
قائمٌ زیدٌ

ترجمہ : اور وہ عمل کرتا ہے اپنے فعل معروف کا سا عمل اگر ہو بمعنی حال یا استقبال اور سہارا لینے والا ہو مبتداء پر جیسے زید قائم ابوہ یا ذوالحال پر جیسے جاء نی زید ضارباً ابوہ یا موصول پر جیسے مررت بالضارب ابوہ عمراً یا موصوف پر جیسے عنیدی رجل ضارب ابوہ عمراً یا ہمزہ استفہام پر جیسے اقامت زید یا حرف نفی پر جیسے ماقامت زید۔

تشریح : تیسری بات کا بیان کہ اسم فاعل اپنے فعل معلوم والا عمل کرتا ہے کہ اگر فعل لازمی ہے تو اسم فاعل فقط فاعل کو رفع دے گا اور اگر فعل متعدی ہے تو یہ اسم فاعل متعدی فاعل کو رفع اور مفعول بہ کو نصب دے گا اور اگر اسم فاعل نکرہ ہو تو اس کے عمل کرنے کے لئے دو شرطیں ہیں۔

پہلی شرط : کہ اسمیں زمانہ حال یا استقبال ہو۔

دوسری شرط : چھ چیزوں میں سے کسی ایک پر معتمد ہو۔

① مبتداء پر جیسے زید قائم ابوہ اسمیں قائم اسم فاعل مبتداء پر اعتماد کرتے ہوئے ابوہ کو رفع دے رہا ہے۔

② ذوالحال پر معتمد ہو جیسے جاء نی زید ضارباً ابوہ عمراً اسمیں ضارباً ذوالحال زید پر اعتماد کر کے فاعل کو رفع اور مفعول کو نصب دے رہا ہے۔

③ اسم موصول پر معتمد ہو جیسے مررت بالضارب ابوہ عمراً اسمیں اسم فاعل ضارب اسم موصول الف لام بمعنی الذی پر اعتماد کرتے ہوئے فاعل کو رفع اور مفعول کو نصب دے رہا ہے۔

④ موصوف پر معتمد ہو جیسے عنیدی رجلاً ضارباً ابوہ عمراً اسمیں ضارب اپنے موصوف پر اعتماد کر کے فاعل کو رفع اور مفعول کو نصب دے رہا ہے۔

⑤ حرف استفہام پر معتمد ہو جیسے اقامت زید۔

⑥ حرف نفی پر معتمد ہو جیسے ماقامت زید۔

سوال : اسم فاعل نکرہ کے عمل کرنے کے لئے یہ دو شرطیں کیوں لگائیں؟

جواب : پہلی شرط اسم فاعل بمعنی حال یا استقبال والی اس لئے لگائی گئی کہ اسم فاعل فعل مضارع کی مشابہت کی وجہ سے عمل کرتا ہے جو مشابہت صورتاً بھی ہے اور معناً بھی۔ جس طرح مضارع کے معنی میں حال یا استقبال پایا جاتا ہے اسی طرح اسم فاعل کے معنی میں بھی معنی حال یا استقبال پایا جائے اس لئے یہاں بھی شرط لگائی تاکہ مناسبت معنوی متحقق اور موجود ہو جائے۔

دوسری شرط : کہ چھ چیزوں میں سے کسی پر معتمد ہو پہلی چار اس لئے لگائی کہ اس سے بھی فعل کے ساتھ مشابہت پیدا ہو جائے پہلی چار اس فعل کے ساتھ اس طرح پائی جاتی ہیں کہ جس طرح فعل مسند ہوتا ہے اسناد کیا جاتا ہے اسی طرح ان چاروں چیزوں کے

اندر بھی اسم فاعل کا اسناد اور نسبت کی جاتی ہے ماقبل کی طرف یعنی مبتداء والحال وغیرہ کی طرف اور آخری دو چیزیں حرف نفی حرف استفہام پر اعتماد سے مشابہت اس طرح پیدا ہوتی ہے کہ حرف نفی استفہام بھی ہمیشہ فعل پر داخل ہوتے ہے تو اسی سے مشابہت پیدا ہو جاتی ہے۔

قولہ : فان كان بمعنى الماضی وجبت الاضافة معنى نحو زيد ضارب عمرو امس
ترجمہ : پس اگر ہو (اسم فاعل) بمعنی ماضی تو اضافت معنویہ واجب ہے جیسے زيد ضارب عمرو امس
تشریح : اگر پہلی شرط نہ پائی جائے یعنی اسم فاعل بمعنی حال یا استقبال نہ ہو بلکہ بمعنی ماضی ہو تو پھر یہ عمل نہیں کرے گا اب اس کے بعد کوئی اسم آ رہا ہے تو اس کی طرف اس کی اضافت ہو جائے گی اسم فاعل کی اور یہ اضافت معنوی ہوگی جیسے ضارب زيد عمر امس میں کیونکہ اضافت لفظیہ کے لئے شرط یہ تھی کہ صیغہ صفت کے اپنے معمول کی طرف مضاف ہوں اور یہ معمول کی طرف مضاف نہیں کہ عمر اس کے لئے مفعول بہ نہیں ہے کیونکہ مفعول بہ کے عمل کے لئے شرط موجود نہیں۔

قولہ : هَذَا اِذَا كَانَ مَنْكُرًا اَمَّا اِذَا كَانَ مُعْرَفًا بِاللَّامِ يَسْتَوِي فِيهِ جَمِيعُ الْاِزْمِنَةِ نَحْوُ زَيْدِنِ الضَّرْبِ اِبْوَهْ
عَمْرُو الْاَنَ اَوْ غَدًا اَوْ اَمَسَ
ترجمہ : یہ بات اس وقت ہے جب اسم فاعل نکرہ ہو لیکن جب معرف باللام ہو تو اس میں سب زمانے برابر ہیں جیسے زيد الضارب ابوه عمرو الان او غدا او امس۔

تشریح : اگر اسم فاعل لام موصول سے معرف ہو تو اس کے لئے زمانہ حال یا استقبال والی شرط نہیں بلکہ تمام زمانے اس میں برابر ہیں جیسے زيد الضارب ابوه عمرو تو اس میں اسم فاعل اپنے فاعل کو رفع اور مفعول بہ کو نصب دے رہا ہے خواہ الان مل کر زمانہ حال والا معنی ہو۔ یا غدا کا لفظ مل کر زمانہ استقبال والا معنی ہو۔ یا لفظ امس اس کے ساتھ مل کر زمانہ ماضی والا معنی ہو۔ ہم نے لام موصول کی قید لگائی کیونکہ اگر لام تعریف کا ہو تو صیغہ اسم فاعل پھر شرائط سے مستثنیٰ نہیں ہوتا کذا فی الرضی۔ جیسے کم یوما سفرک و کم یوما صومک۔

بحث اسم مفعول

فصل : اسم المفعول اسم مشتق من فعلٍ متعديٍّ ليدلَّ على مَنْ وَقَعَ عَلَيْهِ الْفِعْلُ
ترجمہ : اسم مفعول وہ اسم ہے جو فعل متعدی سے مشتق ہوتا کہ دلالت کرے اس ذات پر جس پر فعل واقع ہو۔
تشریح : آٹھویں فصل کے اندر مصنف اسم مفعول کی بحث بیان کر رہے ہیں جس میں تین باتوں کا بیان ہوگا ① اسم مفعول کی

تعریف ۲) اسکے اوزان ۳) اس کا عمل۔

اسم مفعول کی تعریف : اسم مفعول وہ اسم ہے جو فعل متعدی سے مشتق ہو اور دلالت کرے اس ذات پر جس پر فعل واقع ہوا ہو۔
فعل متعدی کی قید لگا کر بتا دیا کہ اسم مفعول فعل لازمی نہیں آیا کرتا۔

قولہ : وصیغۃ من مجرد الثلاثی علی وزن مفعول لفظاً کمضروب او تقدیراً کمقول ومرمی ومن غیرہ
کاسم الفاعل بفتح ما قبل الاخر کمدخلی ومستخرج

ترجمہ : اور اس کا صیغہ ثلاثی مجرد سے مفعول کے وزن پر آتا ہے لفظاً جیسے مضروب یا تقدیراً جیسے مقول ، مرمی اور اس
(غیر ثلاثی مجرد) کے سوا اسم فاعل کی طرح ہے آخر کے ماقبل کے فتح کے ساتھ جیسے مدخل مستخرج۔

تشریح : اس عبارت میں دوسری بات کا بیان ہے کہ اسم مفعول کا وزن کہا ہے ثلاثی مجرد کے اسم مفعول کا وزن اکثر مفعول کے
وزن پر آتا ہے مفعول کا وزن لفظوں میں ہو جیسے مضروب یا تقدیراً یعنی تعلیل ہو چکی ہو جیسے مقول اصل میں مقول تھا
مرمی اصل میں مرموی تھا

ومن غیرہ غیر ثلاثی مجرد یعنی ثلاثی مزید رباعی مجرد مزید سے اسم فاعل کی طرح فعل مضارع مجہول ساتھ فتح ماقبل کے آئے گا
یعنی فعل مضارع مجہول سے آئے گا اور حروف مضارعت کی جگہ میم مضمومہ لائی جائے گی اور ماقبل آخر مفتوح ہوگا جیسے یدخل سے
مدخل اور یدخرج سے مستخرج اور یدخرج سے مدخرج۔

قولہ : ویعمل عمل فعلہ المجهول بالشرائط المذكورة فی اسم الفاعل نحو زید مضروب غلامۃ الان
او غدا او امس

ترجمہ : وہ عمل کرتا ہے اپنے فعل مجہول کا سا انہی شرائط کے ساتھ جو اسم فاعل میں ذکر کی جا چکی ہیں۔

تشریح : اس عبارت میں تیسری بات کا بیان ہے کہ اسم مفعول کا عمل کیا ہے کہ اسم مفعول اگر کرہ ہو تو اس کے عمل کرنے کے لئے وہی
دو شرطیں ہیں جو اسم فاعل میں تھیں ① زمانہ حال یا استقبال ② چھ چیزوں میں سے کسی چیز پر متمدد ہو اور یہ اپنے فعل مجہول والاعل
کرے گا یعنی نائب فاعل کو رفع دے گا جیسے زید مضروب غلامہ۔

فائدہ : فعل متعدی کی چار قسمیں تھیں اور اسم مفعول کی بھی چار قسمیں ہوں گی۔

① متعدی بیک مفعول جیسے ضرب اور اسم مفعول مضروب۔

② متعدی بدو مفعول جس میں سے ایک مفعول پر اکتفا جائز ہو جیسے اعطی اور اسم مفعول معطی۔

③ متعدی بدو مفعول لیکن کسی ایک مفعول پر اکتفا جائز نہ ہو جیسے علم اور اسم مفعول معلوم۔

③ متعدی برسہ مفعول جیسے اخیر اور اسم مفعول مخبر۔

اور اگر اسم مفعول بمعنی ماضی ہو تو اس وقت اس کی اضافت مفعول بہ کی طرف واجب ہے اور وہ اضافت معنویہ ہوگی جیسے زید معطیٰ درہم امس اور جب معرب بلام موصولہ ہو تو اس وقت بمعنی ماضی ہو کر بھی عمل کرے گا جیسے زید المعطیٰ غلامہ درہما الان او غدا او امس۔

بحث صفت مشبہ

فصل: الصفة المشبهة اسم مشتق من فعل لازم ليدل على من قام به الفعل بمعنى الثبوت

ترجمہ: صفت مشبہ وہ اسم ہے جو فعل لازمی سے مشتق ہوتا کہ دلالت کرے اس ذات پر جس کے ساتھ فعل قائم ہے بطور ثبوت کے۔
تشریح: مصنف خاتمہ کی اس نویں فعل میں صفت مشبہ کو بیان کر رہے ہیں جس میں چار باتوں کا بیان ہے ① صفت مشبہ کی تعریف ② اوزان ③ عمل ④ صفت مشبہ کی صورتیں۔

صفت مشبہ کی تعریف: صفت مشبہ وہ اسم ہے جو فعل لازم سے مشتق ہوتا کہ دلالت کرے اس ذات پر جس کے ساتھ یہ فعل بطور ثبوت اور دوام کے قائم جیسے حسن اس شخص کو کہا جاتا ہے جس میں حسن بطور دوام اور ثبوت کے قائم ہو یہی فرق ہے اسم فاعل اور صفت مشبہ میں اسم فاعل میں صفت عارضی اور صفت مشبہ میں صفت لازمی ہوتی ہے۔

فائدہ: مشبہ اسم مفعول کا صیغہ ہے باب تفعیل سے جس کا معنی ہے تشبیہ دیا ہوا چونکہ اس کو اسم فاعل کے ساتھ تشبیہ دی گئی ہے تشبیہ اور جمع اور تذکیر و تانیث کے صیغے آنے میں اسی وجہ سے اس کو صفت مشبہ کہا جاتا ہے۔
من فعل لازم لاکر مصنف نے بتا دیا کہ صفت مشبہ فعل لازمی سے آتی ہے فعل متعدی سے نہیں آتی۔

قولہ: وصيغتها على خلاف صيغة اسم الفاعل والمفعول انما تعرف بالسماع كحسن وصعب وظريف
ترجمہ: اور صفت مشبہ کے صیغے اسم فاعل و مفعول کے صیغہ کے خلاف ہوتے ہیں سوائے اس کے نہیں کہ ان کو پہچانا جاتا ہے سماع کے ساتھ جیسے حسن وصعب وظريف۔

تشریح: دوسری بات: یعنی صفت مشبہ کا وزن، صفت مشبہ کا صیغہ یہ اسم فاعل و اسم مفعول کے صیغے کے مخالف ہوتا ہے یعنی صفت مشبہ کا صیغہ اسم فاعل اور اسم مفعول کے وزن پر نہیں آتا یہ جمہور نحویوں کے مسلک پر ہے اور صاحب الفیہ فرماتے ہیں کہ یہ صحیح نہیں کیونکہ اسم فاعل کے وزن پر صفت مشبہ کا صیغہ آتا ہے علی سبباً لقلت جیسے شاهد کا معنی شہید۔

صفت مشبہ کے اوزان بہت سارے ہیں جن کا تعلق سماع کے ساتھ ہے قیاس کو دخل نہیں لیکن شیخ رضی نے اس پر رد کیا ہے کہ

صفت مشبہ جملوں اور عیب والے معنی میں ہیں وہ ہمیشہ فعل کے وزن پر آتی ہے جیسے ایض، اسود، اعور، اعمی وغیرہ یہ تو قیاسی اوزان میں لہذا یہ قاعدہ کلیہ بنانا صحیح نہیں۔

قوله : ہی تعمل عمل فعلها مطلقاً بشرط الاعتماد المذكور

ترجمہ : اور وہ عمل کرتا ہے اپنے فعل کا سا مطلقاً اعتماد مذکور کی شرط کے ساتھ۔

تشریح : تیسری بات کہ صفت مشبہ کا عمل کیا ہے؟ صفت مشبہ مطلقاً اپنے فعل والا عمل کرتی ہے جس کے عمل کے لئے ایک شرط ہے کہ وہ پانچ امور میں سے کسی ایک پر معتد ہو، اس میں زمانہ حال یا استقبال کی شرط نہیں اسی طرح یہ لام موصول پر بھی معتد نہیں ہوتا اور یہ بھی یاد رکھیں صفت مشبہ کا عمل اپنے فعل سے زائد ہے کیونکہ یہ اپنے معمول کو نصب بھی دیتا ہے شبہ مفعول بہ ہونے کی بنا پر لیکن اس کا فعل لازمی وہ اپنے مفعول بہ کو ہرگز نصب نہیں دیتا۔

سوال : صفت مشبہ کے لئے زمانہ حال یا استقبال کی کیوں شرط نہیں اسی طرح یہ الف لام موصول پر کیوں معتد نہیں ہو سکتا جبکہ اسم فاعل اور اسم مفعول کے لئے یہ شرطیں آپ نے بتائی ہے؟

جواب : چونکہ صفت مشبہ کے اندر دوام اور ثبوت والا معنی ہوتا ہے اس کے لئے زمانہ حال یا استقبال کی شرط نہیں کیونکہ وہ تو حدوث کو مستلزم ہے اور الف لام موصول پر اعتماد اس لئے نہیں ہوتا کہ بالاتفاق جو صفت مشبہ پر الف لام آتا ہے وہ موصول کا داخل نہیں ہوتا اس پر جب آتا نہیں تو وہ اعتماد کیسے پکڑ سکتا۔

قوله : مسائلها ثمانية عشر لأن الصفة إما باللام او مجردة عنها ومعمول كَلٌّ واحدٍ منهما أما مضاف او باللام او مجرد عنهما فهذه ستة ومعمول كَلٌّ منها إما مرفوع او منصوب او مجرور فذلك ثمانية عشر

ترجمہ : اور اس کے مسائل اٹھارہ ہیں اس لئے کہ تحقیق صفت مشبہ یا الف لام کے ساتھ ہوگی یا الف لام سے خالی ہوگی اور ان میں سے ہر ایک کا معمول یا مضاف ہوگا یا الف لام کے ساتھ ہوگا یا دونوں سے خالی ہوگا پس یہ چھ ہیں اور ہر ایک کا معمول مرفوع ہوگا یا منصوب ہوگا یا مجرور پس یہ اٹھارہ ہیں۔

تشریح : چوتھی بات کہ صفت مشبہ کی اٹھارہ صورتیں ہیں جن کی وجہ حصر یہ ہے کہ صیغہ صفت لام کے ساتھ ہوگا یا مجرد عن اللام ہوگا پھر ان دونوں کا معمول مضاف ہوگا یا لام کے ساتھ ہوگا یا دونوں سے خالی ہوگا تو یہ چھ صورتیں ہو گئیں پھر مذکورہ چھ صورتوں میں سے ہر ایک صورت میں تین احتمال ہیں کہ اس کا معمول مرفوع ہوگا یا منصوب یا مجرور ہوگا تو تین سے چھ کو ضرب دی جائے تو مجموعی طور پر اٹھارہ صورتیں بنتی ہے۔ ان کی تفصیل یہ ہے کہ صفت مشبہ معرف باللام ہو اور اس کا معمول مضاف ہو اس سے تین صورتیں بنے۔

① کہ معمول مرفوع ہو جیسے زید الحسن وجہہ -

② معمول منصوب ہو جیسے الحسن وجہہ -

③ معمول مجرور ہو جیسے الحسن وجہہ -

اور صفت مشبہ معرف باللام ہو اور معمول بھی معرف باللام ہو تو اس کی بھی تین صورتیں بنیں گی اعراب کی وجہ سے -

① مرفوع ہو جیسے الحسن الوجه

② منصوب ہو جیسے الحسن لوجه

③ معمول مجرور ہو جیسے الحسن الوجه تین اور تین چھ ہو گئیں -

اور صفت مشبہ معرف باللام ہو اور معمول اضافت اور الف لام دونوں سے خالی ہو تو اس کی بھی تین صورتیں بنے گی -

① معمول مرفوع ہو جیسے الحسن وجہ -

② معمول منصوب ہو جیسے الحسن وجہا -

③ معمول مجرور ہو جیسے الحسن وجہ -

قوله: وتفصيلها نحو جاء نى زيد الحسَن وجِهَةٌ ثلثة اوجه وكذا لك الحسن الوجهُ والحسن وجِهٌ وحسَن وجِهٌ وحسَن الوجهُ وحسن وجِهٌ

ترجمہ: اور تفصیل ان اٹھارہ قسموں کی مثل جاء نى زيد الخ -

تشریح: صیغہ صفت معرف باللام ہونے کی صورت میں یہ نو صورتیں بن گئیں اور اسی طرح مجرد عن اللام ہونے کی صورت

میں بھی یہی نو صورتیں بنے گی جن کی تفصیل یہ ہے کہ صیغہ صفت مجرد عن اللام اور معمول مضاف جس پر تینوں اعراب جائز -

اور صیغہ صفت مجرد عن اللام اور معمول بھی، اس سے بھی تین صورتیں حاصل ہوئیں - اور صیغہ صفت مجرد عن اللام اور معمول معرف

باللام تو معمول پر تینوں اعراب جائز ہوں گے -

قوله: وهى على خمسة اقسام منها مُمتنع الحسن وجهُ والحسن وجِهَةٌ

ترجمہ: اور صفت مشبہ کی اٹھارہ قسمیں پانچ قسموں پر ہیں ان میں سے بعض قبیح الحسن وجہ الحسن وجہہ -

تشریح: اور صفت مشبہ کے مسائل اور صورتیں امتناع اور اختلاف اور قبیح اور حسن اور احسن ہونے کے اعتبار سے پانچ قسم پر

ہیں -

منها ممتنع جن میں سے دو صورتیں ممتنع ہیں -

پہلی صورت اتماع کی: صیغہ صفت معرف باللام ہو اور وہ مضاف معمول مجرد عن اللام کی طرف جیسے الحسن و جہہ اس کے ممتنع ہونے کی وجہ یہ ہے کہ اس ترکیب میں معرف کی اضافت نکرہ کی طرف ہے جو اضافت معنویہ میں ممتنع تھی تو اس مشابہت کی وجہ سے نحو یوں نے اسے بھی ممتنع قرار دے دیا۔

دوسری صورت اتماع کی: صیغہ صفت معرف باللام مضاف ہو معمول کی طرف اور وہ معمول مضاف ہو ضمیر کی طرف جیسے الحسن و جہہ اس کے ممتنع ہونے کی وجہ یہ ہے کہ اس اضافت سے کچھ بھی تخفیف حاصل نہیں ہوتی۔ کیونکہ تخفیف یا توتونین کے حذف سے ہوتی ہے یا نون مثنیہ، نون جمع کے حذف سے یا ضمیر موصوف کی فاعل صفت سے حذف ہونے سے۔ جیسے الحسن الوجہ اصل میں تھا الحسن لہذا اس اضافت نے ان تینوں مذکورہ وجوہ میں سے کسی کا فائدہ نہیں دیا تو اسی وجہ سے اسے بھی ایسے ممتنع قرار دے دیا۔

قولہ: مختلف فیہ حسن و جہہ والبواقی احسن ان کان فیہ ضمیر واحد و حسن ان کان فیہ ضمیران و قبیح ان لم یکن فیہ ضمیر

ترجمہ: اور بعض مختلف فیہ حسن و جہہ اور باقی احسن ہیں اگر ہوان میں ضمیر واحد اور حسن ہیں اگر ہوں ان میں دو ضمیریں اور قبیح ہے اگر نہ ہو اس میں ضمیر۔

تشریح: اور ان اٹھارہ صورتوں میں سے جو باقی بچی تھیں وہ سولہ تھیں ان سولہ صورتوں میں سے ایک صورت مختلف فیہ وہ یہ ہے کہ صیغہ صفت معرف باللام نہ ہو اور اس معمول کی طرف مضاف ہو جو ضمیر موصوف کی طرف مضاف ہو جیسے حسن و جہہ اس میں اختلاف ہے۔

بہرین اور امام سیویہ قباحت کے ساتھ ضرورت شعری کے لئے جائز قرار دیتے ہیں۔ قبیح ہونے کی وجہ یہ بتائی ہے کہ اضافت لفظیہ تخفیف کے لئے ہوتی ہے لہذا چاہیے تھا اعلیٰ درجے کی تخفیف ہوتی یعنی مضاف سے تونین اور مضاف الیہ سے ضمیر حذف ہوتی لیکن چونکہ یہاں ادنیٰ درجے کی تخفیف ہے وہ یہ تھی کہ فقط مضاف سے تونین حذف ہوئی تھی۔ اور مضاف الیہ سے ضمیر حذف نہیں ہوئی تھی تو اسی وجہ سے اعلیٰ درجے کی تخفیف ممکن ہوتے ہوئے ادنیٰ درجے کی تخفیف پر اکتفا کرنا کبھی قبیح ہوا کرتا ہے۔

اور کوفین کے نزدیک بغیر قباحت کے جائز ہے۔ اگلی دلیل یہ ہے کہ جواز کے لئے فی الجملہ کسی نہ کسی قدر تخفیف ہونی چاہیے اور جہہ یہاں تخفیف حذف تونین سے حاصل ہے۔

والبواقی احسن اٹھارہ میں سے تین کے نکل جانے کے بعد بقیہ پانچ صورتیں رہتی ہیں ان میں سے وہ صورتیں جن کے اندر ایک ضمیر موجود ہے خواہ وہ صفت کے اندر ہو یا معمول کے اندر وہ احسن ہے اور ایسی صورتیں نو ہیں احسن اس لئے کہا جاتا ہے کہ

موصوف کے ساتھ ربط دینے کے لئے ان میں ایک ضمیر موجود ہے اور ایک ضمیر کا ہونا ربط کیلئے کافی ہوتا ہے۔

اور جن میں دو ضمیریں ہوں وہ دو صورتیں بنتی ہیں وہ حسن ہیں ان کے حسن ہونے کی وجہ یہ ہے کہ ان میں ضمیر موصوف کے ساتھ ربط دینے کے لئے موجود ہے اور غیر حسن اس لئے ہے کہ اس میں ضرورت تو ایک ضمیر کی تھی ربط کے لئے اور اس میں دو ضمیریں موجود ہیں اور نو اور دو گیارہ۔

بقایا چار صورتیں ہیں جو کہ قبیح کی ہیں یعنی وہ صورتیں جن کے اندر ضمیر موجود نہیں وہ قبیح ہیں اور وہ چار بنتی ہیں۔ وہ قبیح اس لئے ہیں کہ صفت کو موصوف کے ساتھ ربط دینے کے لئے ضمیر کی ضرورت ہوتی ہے ان میں موجود نہیں ہے۔

قوله : الضابطة أنك متى رفعت بها معمولها فلا ضمير في الصفة ومتى نصبت أو جررت ففيها ضمير الموصوف نحو زيد حسن وجهه

ترجمہ : ضمیر پہچاننے کا ضابطہ یہ ہے کہ تحقیق جب تو صفت مشبہ کے معمول کو رفع دے گا تو اس وقت صفت مشبہ میں کوئی ضمیر نہیں ہوگی اور جب تو صفت مشبہ کے معمول کو نصب اور جر دے گا تو اس وقت صفت مشبہ میں ایک ضمیر ہوگی جو موصوف کی طرف لوٹے گی جیسے زید حسن وجهہ۔

تشریح : مصنف ضمیر کی معرفت اور پہچان کے لئے ضابطہ بتا رہے ہیں کہ جب صفت مشبہ اپنے معمول کو رفع دے رہی تو اس وقت صفت مشبہ کے اندر ضمیر نہیں ہوگی کیونکہ اس کا معمول اسم فاعل ظاہر موجود ہے اور جب وہ صیغہ صفت اپنے معمول کو نصب یا جر دے رہا ہو تو اس وقت صفت مشبہ میں ایک ضمیر ہوگی جو موصوف کی طرف لوٹ رہی ہوگی اور صفت مشبہ کا فاعل ہوگی اور اسی وقت صفت کی تذکیر و تانیث اسی طرح اس کا تثنیہ اور جمع موصوف کے لحاظ سے ہوگا کیونکہ ضمیر کا اپنے مرجع کے ساتھ مطابقت رکھنا ضروری ہوتا ہے۔ جیسے زید حسن وجہ سے لے کر والزیدون حسن وجہ تک۔

صفات مشتبه

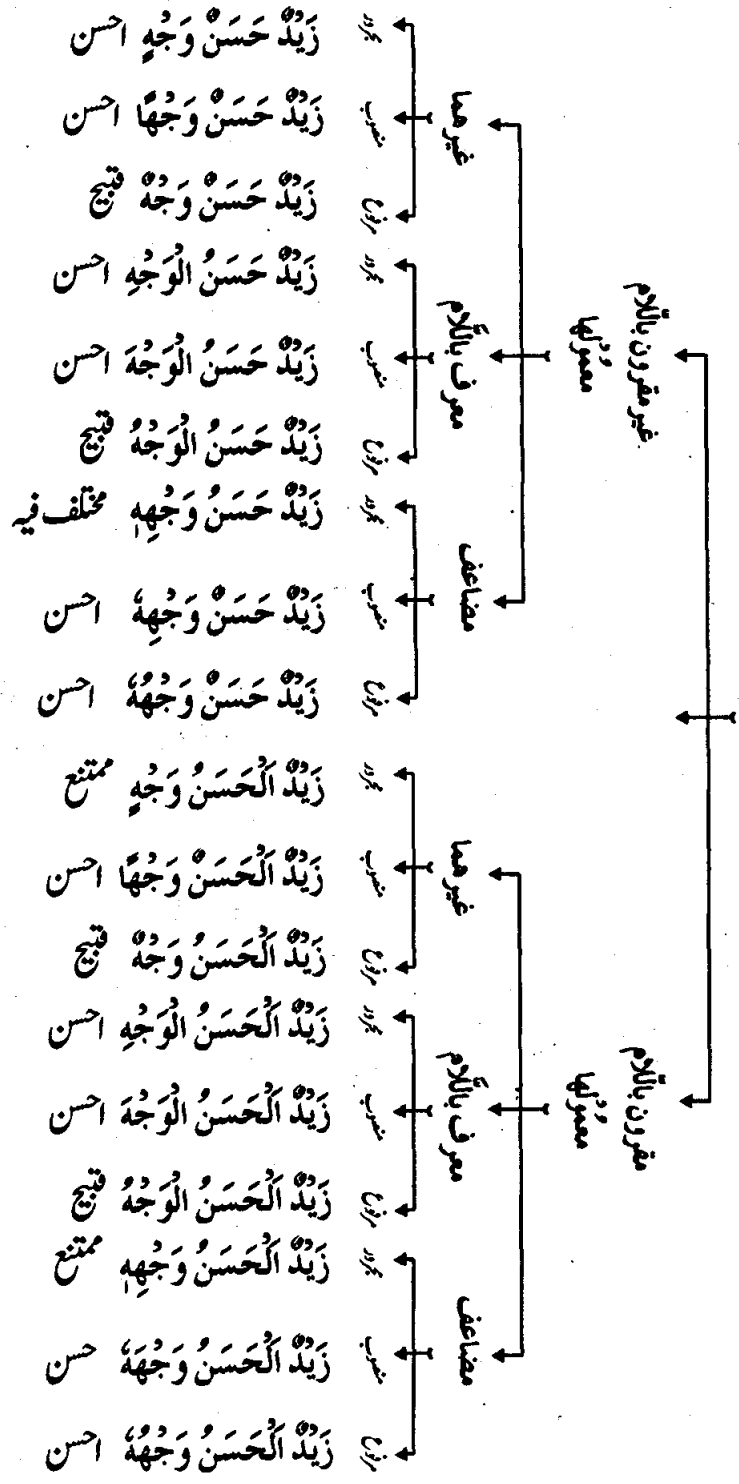

بحث اسم تفضیل

فصل : اسمُ التفضیل اسمٌ مشتقٌ من فعلٍ لیدلُّ علی الموصوفِ بزيادة علی غیرہ

ترجمہ : اسم تفضیل وہ اسم ہے جو فعل سے مشتق ہوتا کہ دلالت کرے اس ذات پر جو اپنے غیر سے معنی مصدری کے ساتھ زیادہ متصف ہو۔

تشریح : مصنفؒ خاتمہ کی اس دسویں فصل میں اسم تفضیل کی بحث بیان کرنا چاہتے ہیں جو کہ چند امور پر مشتمل ہے ① اسم تفضیل کی تعریف ② اسم تفضیل کا وزن ③ اسم تفضیل کے لئے شرائط ④ اسم تفضیل کا استعمال ⑤ اسم تفضیل کا عمل۔
اسم تفضیل کی تعریف : اسم تفضیل وہ اسم ہے جو مشتق ہو فعل سے یعنی مصدر سے تاکہ وہ ذات پر دلالت کرے جو اپنے غیر سے معنی مصدری کے ساتھ زیادہ متصف ہو۔

سوال : مصنفؒ ماقبل کے اسلوب سے کیوں عدول کیا لیدل علی الموصوف کہا لیدل علی من قام بہ لیدل علی من وقع علیہ کیوں نہیں کہا اس کی کیا حکمت ہے؟

جواب : اسم تفضیل کی دو تسمیہ تھی ① جو فاعل کی تفضیل کے لئے آتی ہے جیسے اضرب بہت مارنے والا، زیادہ مارنے والا یہ فاعل کی تفضیل کے لئے۔

② جو مفعول کی تفضیل کے لئے آتی ہے جیسے اشہر معنی زیادہ مشہور مصنفؒ نے ان دونوں کو شامل کرنے کے لئے لیدل علی الموصوف کہا ہے۔

قوله : وصیغۃُ افعالِ فلائینی الا من الثلاثی المجرّد الذی لیس بلون ولا عیب نحو زیدٌ افضل الناسِ

ترجمہ : اور اسم تفضیل کا صیغہ افعال ہے پس نہیں بنایا جاتا مگر اس ثلاثی مجرد سے جس میں لون و عیب والا معنی نہ ہو جیسے زیدٌ افضل الناس۔

تشریح : دوسری بات بیان کرنا چاہتے ہیں کہ اسم تفضیل کا وزن اور صیغہ افعال آتا ہے مذکر کے لئے اور فعلی آتا ہے مؤنث کے لئے۔

سوال : خیر اور شر یہ اسم تفضیل ہے لیکن یہ افعال کے وزن پر نہیں؟

جواب : افعال کے وزن سے مراد عام ہے جو فی الحال ہو یا اصل کے اعتبار سے ہو اور خیر اور شر یہ بھی اصل کے اعتبار سے افعال کے وزن ہیں کیونکہ ان کا اصل ہے اخیر اور اشور۔

تشریح : اسم تفضیل بنانے کے لئے دو شرطیں ① ثلاثی مجرد کا باب ہو ② لون و عیب والا معنی نہ ہو۔

جیسے زید افضل الناس، افضل کے اندر دونوں شرطیں موجود ہیں کہ ثلاثی مجرد سے بنایا گیا ہے اور لون و عیب والا معنی نہیں۔

سوال : اسم تفضیل بنانے کے لئے دو شرطیں کیوں لگائیں؟

جواب : جیسا کہ آپ نے پڑھ لیا کہ اسم تفضیل ہمیشہ افعال کے وزن پر آیا کرتی ہے اور یہ بات ظاہر ہے کہ ثلاثی مزید اور رباعی مجرد، رباعی مزید سے اسم تفضیل اگر لائی جائے تو دو صورتیں ہیں کہ حروف کو کم کیا جائے گا یا نہیں اگر حروف کم نہ کئے جائیں تو افعال کا وزن نہیں بنتا حالانکہ اسم تفضیل کے لئے ضروری ہے کہ وہ افعال کے وزن پر ہو۔

اور اگر حروف کر دیئے جائیں تو وہ باب ہی نہیں رہے گا مثال کے طور پر استخراج سے اسم تفضیل بنا لیں تو دو صورتیں ہیں یا تو زائد حروف کو حذف کر کے افعال کا وزن بنایا جائے تو استخراج بن جائے گا تو یہ باب ہی نہیں رہے گا۔ اور اگر حروف کم نہ کئے جائیں تو افعال کا وزن نہیں بنتا اسی وجہ سے پہلی شرط لگائی کہ ثلاثی مجرد کا باب ہو۔

اور دوسری شرط اس لئے لگائی کہ جن ابواب کا معنی لون و عیب والا ہو ان سے صفت افعال کے وزن پر آیا کرتی ہے جیسے احمر، اسود، ابيض اگر ان سے اسم تفضیل بھی آجائے تو اسم تفضیل اور صفت کا التباس لازم آئے گا اس لئے یہ شرط لگائی کہ لون و عیب والا معنی نہ ہو۔

قولہ : فإن كان زائداً على الثلاثي او كان لوناً او عيباً يجب ان يُبنى الفعل من ثلاثي مجرد ليدل على مبالغة وشدّة وكثرة ثم يُذكر بعده مصدر ذلك الفعل منصوباً على التمييز كما تقول هو أشدُّ استخراجاً واقوى حمرةً واقبح عرجاً

ترجمہ : پس اگر فعل ثلاثی مجرد سے زائد ہو یا جس میں لون یا عیب کے معنی ہیں تو اس وقت واجب ہے کہ بنایا جائے افعال ثلاثی مجرد سے تاکہ دلالت کرے مبالغہ پر اور شدت پر اور کثرت پر پھر ذکر کیا جائے اس کے بعد مصدر کو جس سے اسم تفضیل بنانا ممنوع ہے بنا کر تمييز کے منصوب بنا کر جیسا کہ تو کہے گا هو أشدُّ استخراجاً اور اقوى حمرةً اور اقبح عرجاً۔

تشریح : اگر زائد علی الثلاث یعنی ثلاثی مزید یا رباعی مجرد ہو یا رباعی مزید ہو یا ثلاثی مجرد کے وہ ابواب جن کے اندر لون و عیب والا معنی ہو، یعنی اگر اسم تفضیل والا معنی ایسے ابواب سے لینا چاہتے ہو جن سے اسم تفضیل نہیں تو اس کا طریقہ یہ ہے کہ اولاً تو ثلاثی مجرد سے افعال کا وزن بنایا جائے اپنے مقصود کے مطابق خواہ شدت کثرت یا حسن والا معنی ہو مثلاً اشد، اقوی اور احسن کا لفظ پھر ثانیاً اسی باب کے مصدر کو بطور تمييز کے اس کے بعد لایا جائے جو کہ منصوب ہوگا تو اس سے اسم تفضیل والا معنی حاصل ہو جائے گا جیسے اشد استخراجاً، اقوی حمرةً، اقبح عرجاً۔

قوله : وقیاسه ان یكون للفاعل كما مرّ وقد جاء للمفعول قليلاً نحو اعذر واشغل واشهر

ترجمہ : اور قیاس اس (اسم تفضیل) کا یعنی اسم تفضیل کا قیاسی استعمال یہ ہے کہ وہ فاعل کے لئے ہو جیسا کہ گذر چکا ہے اور کبھی آتا ہے مفعول کے لئے بہت کم جیسے اعذر اور اشغل اور اشهر۔

تشریح : اسم تفضیل اس چیز کو کہتے ہیں جو فعل پر اثر کرنے میں زیادتی یا نقصان پر دلالت کرے اور یہ بات ظاہر ہے کہ یہ وصف فاعل میں ہی ہوتی ہے اس لئے قانون اور قیاس کا تقاضہ یہ ہے کہ اسم تفضیل فاعل کے لئے آئے جس کی مثالیں گزر چکی ہیں مگر کبھی کبھی قلیل درجہ میں مفعول کی تفضیل کے لئے بھی آتا ہے جیسے اعذر زیادہ معذور اور اشغل زیادہ کام میں لگا ہوا اور اشهر زیادہ مشہور۔

قوله : واستعماله على ثلاثة اوجه اما مضاف كزيد افضل القوم او معرف باللام نحو زيدن الافضل او بمن نحو زيد افضل من عمرو

ترجمہ : اسم تفضیل کا استعمال تین طریقوں میں سے کسی ایک طریقہ کے ساتھ ہوتا ہے یا تو مضاف ہو کر مستعمل ہوگا جیسے زيد افضل القوم یا معرف باللام ہو کر جیسے زيدن الافضل یا لفظ من کے ساتھ ہو کر جیسے زيد افضل من عمرو۔

تشریح : اسم تفضیل کا استعمال تین طریقوں سے ہوتا ہے

① اسم تفضیل اضافت کے ساتھ مستعمل ہو جیسے زيد افضل القوم۔

② اسم تفضیل الف لام عہد خارجی کے ساتھ مستعمل ہو جیسے زيد الافضل۔

③ اسم تفضیل کا استعمال من کے ساتھ مستعمل ہو جیسے زيد افضل من عمير۔

فائدہ : ان تینوں استعمالوں میں سے اصل استعمال من کے ساتھ ہے پھر دوسرا درجہ اضافت کو حاصل ہے اور تیسرا درجہ لام کا ہے۔

ضابطہ : کہ اسم تفضیل ان تینوں استعمالوں سے خالی ہو یہ ناجائز ہے۔

قوله : ويجوز في الاول الافراد ومطابقة اسم التفضيل للموصوف نحو زيد افضل القوم والزيدان افضل القوم والفضلا القوم والزيدون افضل القوم والفضلوا القوم

ترجمہ : پہلی قسم میں اسم تفضیل کو مفرد لانا بھی جائز ہے اور موصوف کے مطابق لانا بھی جائز ہے جیسے زيد افضل القوم..... الخ تشریح : پہلے استعمال کا حکم : یہاں اسم تفضیل کو مفرد لانا بھی جائز ہے خواہ موصوف مفرد ہو تثنیہ ہو جمع ہو جیسے زيد اور الزيدان اسی طرح الزيدون اور هند، الهندان، الهندات افضل الناس یعنی ہر ایک کے لئے افضل الناس اسم تفضیل کو

واحد مذکر لانا جائز ہے۔ اور موصوف کی مطابقت بھی جائز ہے کہ یوں کہا جائے زید افضل الناس، الزیدان افضل الناس،

الزیدون افضلو الناس

قولہ : وفي الثاني يجب المطابقة نحو زيدن الافضل والزیدان الافضلان والزیدون الافضلون

ترجمہ : اور دوسری قسم میں واجب ہے مطابقت جیسے زیدن الافضل الخ

تشریح : دوسرے استعمال کا حکم : اسم تفضیل معرف باللام ہو تو اس کا حکم یہ ہے کہ اس اسم تفضیل کو موصوف کے مطابق لانا واجب ہے کہ اگر موصوف واحد مذکر تو اسم تفضیل بھی واحد مذکر، وہ تشبیہ تو اسم تفضیل بھی تشبیہ جیسے زید الافضل، الزیدان الافضلان، الزیدون الافضلون۔

قولہ : وفي الثالث يجب كونه مفرداً مذكراً ابدأً نحو زيدٌ وهندٌ والزیدان والهندان والزیدون والهندات

الفضل من عمرو

ترجمہ : اور تیسری قسم میں واجب ہے اسم تفضیل کو مفرد مذکر لانا ہمیشہ جیسے زیدٌ وهندٌ الخ۔

تشریح : تیسرے استعمال کا حکم : یعنی مستعمل بمن کا حکم یہ ہے کہ اسم تفضیل کو ہمیشہ مفرد مذکر لانا واجب ہے۔ خواہ اس کا موصوف تشبیہ ہو جمع ہو، مذکر ہو مونث ہو جیسے زید وهند، الزیدان والهندان والزیدون والهندات افضل من عمر۔

سوال : اسم تفضیل کا پہلا استعمال یعنی مستعمل بالااضافہ میں دو وجہ کیوں جائز ہیں؟

جواب : اسم تفضیل مستعمل بالااضافہ کی مشابہت ہے اسم تفضیل مستعمل بمن کے ساتھ اس لئے کہ دونوں کا مفضل علیہ مذکور ہوتا ہے تو اسم تفضیل مستعمل بمن کا حکم یہ تھا کہ اسے مفرد مذکر لانا واجب تھا تو اسی مشابہت کی وجہ سے یہاں بھی یہ جائز قرار دیا کہ اس اسم تفضیل کو مذکر لانا جائز ہے، واجب اس لئے نہیں کہ اس کی ایک لحاظ سے مخالفت بھی ہے اسم تفضیل مستعمل بمن سے کیونکہ اس میں اضافہ موجود ہے اسی وجہ سے مطابقت بھی جائز قرار دی گئی ہے۔

سوال : دوسرے استعمال میں یعنی اسم تفضیل معرف باللام ہو تو اس کی موصوف کے ساتھ مطابقت کیوں واجب ہے؟

جواب : یہ صفت ہے اور قاعدہ ہے کہ موصوف صفت میں مطابقت ہوتی ہے اور باقی جو مانع تھا وہ اسم تفضیل مستعمل بمن کی مشابہت تھی اور یہاں چونکہ مفضل علیہ مذکور نہیں ہوتا اس لئے یہاں اس کے ساتھ مشابہت بالکل نہیں ہے اسی وجہ سے اس کو موصوف کے مطابق لانا واجب ہے۔

سوال : تیسرے استعمال میں اسم تفضیل کو ہمیشہ مفرد مذکر لانا کیوں واجب ہے؟

جواب : اس لئے کہ من تفضیلہ بمنزل جزء اسم تفضیل کے ہے لہذا اسم تفضیل کا آخر من کے امتزاج کی وجہ سے وسط کلمہ کے حکم

میں ہے اور علامت تشبیہ و جمع اور علامت تانیف کلمہ کے آخر کے ساتھ مختص ہیں۔

قوله : و على الأوجه الثلاثة بضمير فيه الفاعل وهو يعمل في ذلك المضمرو ولا يعمل في المظهر أصلاً إلا في مثل قولهم مارأيئ رجالاً أحسن في عينه الكحل منه في عين زيد فإن الكحل فاعل لأحسن وههنا بحث ترجمہ : اور تینوں صورتوں میں اسم تفضیل میں فاعل کی ضمیر ہوتی ہے اور وہ اسی ضمیر میں عمل کرتا ہے اور نہیں عمل کرتا اسم ظاہر میں بالکل مگر اہل عرب کے قول مارایت رجالاً..... الخ کی مثل میں۔

تشریح : اس عبارت میں پانچویں بات یعنی اسم تفضیل کا عمل بتایا جا رہا ہے کہ اسم تفضیل اپنے تینوں استعمالوں میں ہمیشہ فاعل ضمیر مستتر میں عمل کرتا ہے بغیر کسی شرط کے اور اسم ظاہر میں بالکل عمل نہیں کرتا خواہ فاعل اسم ظاہر ہو یا ضمیر بارز ہو یا مفعول ہو البتہ ایک ترکیب میں اسم تفضیل اسم ظاہر میں عمل کرتا ہے۔

اسم تفضیل کا عمل دو قسم پر ہے ① عمل نصب ② عمل رفع۔

پھر نصب والا عمل دو قسم پر ہے ① بنا بر مفعولیت ② بنا بر حال یا ظرف یا تمییز۔

پہلا عمل نصب : اسم تفضیل مفعول بہ میں تو بالکل عمل کرتا ہی نہیں خواہ مفعول بہ مظهر ہو یا مضمیر کیونکہ اسم تفضیل کا مفعول مفضل علیہ کے سوا اور کوئی نہیں ہو سکتا اور مفضل علیہ جب مذکور ہو تو مجرور ہی ہوگا۔ البتہ اسم تفضیل حال میں اور ظرف میں اور تمییز میں بغیر کسی شرط کے عمل کرتا ہے۔ جیسے زید احسن منك اليوم راکبا اس مثال میں اليوم ظرف ہے اور راکبا حال ہے اور آنا أكثر منك مالاً وأعز نفراً میں تجھ سے آزر وئے مال کے زیادہ ہوں اور آزر وئے نفر کے زیادہ غلبہ والا ہوں تو اس میں مالاً اور نفراً تمییز ہیں۔

سوال : ان میں بلا شرط عمل کیوں کرتا ہے؟

جواب : حال اور ظرف دونوں معمول ضعیف ہیں لہذا ان میں عمل کرنے کے لئے عامل کی فعل کے ساتھ تھوڑی سی مشابہت بھی کافی ہے اور یہ بات ظاہر ہے کہ اسم تفضیل کی فعل کے ساتھ اس حیثیت سے کہ وہ معنی حدیثی پر دلالت کرتا ہے مشابہت موجود ہے اور تمییز بھی معمول ضعیف ہے لہذا اس میں وہ چیز جو معنی فعل سے خالی ہے عمل کرتی ہے جیسے عندی رطل زینتا میں زینتا تمییز کو رطل نے جو اسم تام ہے نصب دے رہا ہے اور وہ مشابہت فعل سے خالی ہے تو اس میں وہ چیز جو فعل کے ساتھ کچھ نہ کچھ مشابہت رکھتی ہو درجہ اولیٰ عمل کرے گی۔

دوسرا عمل رفع : یہ بنا بر فاعلیت ہوتا ہے جس کی تین صورتیں ہیں ① ضمیر مستتر میں عمل کرنا ② ضمیر بارز میں عمل کرنا ③ اسم ظاہر میں عمل کرنا۔

مسئلہ: کسمل

عَمَلُ اسْمِ تَفْضِيلٍ

قوله: وَلَا يَعْطَلُ... الخ

رفع

نصب
یہ عمل بلاشروطاً واقع ہے

۱
درظاہر

اس میں تین شرطوں سے عمل کرتا ہے

درمخبر
اس میں بھی بلاشروطاً عمل کرتا ہے

۲
بمجرور

حالات

ظرفیت

بمفعولیت

اَنَا أَكْرَمُ مِنْكَ مَالًا وَأَعَزُّ نَفْسًا

زَيْدٌ أَحْسَنُ مِنْكَ الْيَوْمَ وَأَكْرَمُ عَرَفَ مَالٍ

یہاں بمفعولیت نصب نہیں دیتا کیونکہ اس کا مفعول مفضل علیہ ہوتا ہے
جیسے: زَيْدٌ أَحْسَنُ النَّاسِ أَوْ مِنْ عَمْرٍو

۳
اَنَا أَكْرَمُ مِنْكَ مَالًا
خاطب
أَنْتَ أَفْضَلُ مِنْهُ
خاطب
زَيْدٌ أَفْضَلُ مِنْكَ

- ① اسم تفضیل لفظ کے اعتبار سے ماقبل کی صفت ہو اور معنی کے اعتبار سے مابعد کی صفت ہو
- ② اسم ظاہر میں دو اعتبار ہوں ماقبل کے لحاظ سے مفضل علیہ اور مابعد کے اعتبار سے مفضل۔
- ③ اسم تفضیل سے قبل نفی یا نہی یا استفہام انکاری ہو جیسے
مَا رَأَيْتُ رَجُلًا أَحْسَنَ فِي عَيْنِهِ الْكُحْلُ مِنْهُ فِي عَيْنِ زَيْدٍ

۱ درظاہر: جیسے مثال میں اَلْكَحْلُ ہے

سوال: قرآن پاک میں اِنَّا نَكْرَمُكَ مَالًا وَمِنْ نَفْسِنَا مَعْنِ سَبِيحَةٍ میں مفعول واقع ہے؟

جواب: مَنْ يَكْفِيكَ، اِنَّا كَرَمْنَاكَ مَالًا مَفْعُولٌ بِمَنْ فَعْلٌ مَعْدُوفٌ كَالْمَفْعُولِ ہے

اِنَّا اَعْظَمُكَ مِنْ كَلِّ وَاحِدٍ يَعْلَمُكَ مِنْ يَعْضَلُ... الخ

ضمیر مستتر میں بغیر کسی شرط کے عمل کرتا ہے اس لئے ضمیر مستتر بھی معمول ضعیف ہے اور اسم تفضیل ضمیر بارز اور اسم ظاہر میں بغیر شرط کے عمل نہیں کرتا کیونکہ یہ دونوں معمول قوی ہیں جبکہ اسم تفضیل عامل ضعیف ہے تو اپنے ضعف کی وجہ سے عمل نہیں کرے گا اسی وجہ سے مصنف نے مارایت رجلاً والی مثال میں اسم تفضیل کے فاعل مظہر میں عمل کرنے کے لئے تین شرطوں کو بیان کیا ہے۔

پہلی شرط : اسم تفضیل باعتبار لفظ کے ایک شیء کی صفت ہو اور باعتبار معنی کے اس شیء کے متعلق کی صفت ہو در انحالیکہ وہ متعلق اس شیء اور دوسری شیء میں مشترک ہو۔

دوسری شرط : وہ متعلق شیء ایسی ہو جو اس شیء کے اعتبار سے مفضل ہو اور دوسری شیء کے اعتبار سے مفضل علیہ ہو یعنی مفضل بھی اور مفضل علیہ بھی لیکن دو اعتبار سے۔

تیسری شرط : وہ اسم تفضیل منفی ہو یا در کہیں کہ متعلق شیء کا اسی شیء کے اعتبار سے مفضل ہونا اور دوسری شیء کے اعتبار سے مفضل علیہ ہونا یہی نفی کے داخل ہونے سے پہلے ہے جب کہ نفی کے داخل ہونے کے بعد معنی برعکس ہو جائیں گے جیسے مارایت رجلاً احسن فی عینہ الکحل منہ فی عین زید اس مثال میں پہلے اثبات کے لحاظ سے معنی کرنا چاہیے تاکہ کلام کے معنی ظاہر اور واضح ہو جائیں پھر نفی والا معنی کیا جائے اب اس مثال میں احسن اسم تفضیل ہے باعتبار لفظ کے ایک شیء یعنی رجلاً کی صفت ہے اور باعتبار معنی کے متعلق رجل یعنی کحل کی صفت ہے اور یہ کحل رجل اور زید کی آنکھ میں مشترک ہے اور یہ کحل باعتبار عین رجل مفضل ہے اور باعتبار عین زید مفضل علیہ ہے اور اس وقت معنی یہ ہوں گے میں نے ایک رجل کو دیکھا جس کی آنکھ میں سرمہ زید کی آنکھ سے زیادہ اچھا تھا۔ اس میں نفی کے سوا باقی سب شرطیں ظاہر ہوں گی لیکن جب اس پر نفی داخل ہوئی تو اب اسم تفضیل منفی ہو جائیگا تینوں شرطیں پائی جائیں گی اور نفی کے بعد باعتبار کحل عین رجل مفضل علیہ اور باعتبار عین زید مفضل ہے اور نفی کے بعد مقصود زید کی آنکھ کے سرمہ کی تعریف ہے۔ اس مثال میں مانا یہ ہے رجلاً مفعول بہ ہے۔

رایت کا احسن اسم تفضیل ہے جو الکحل میں عمل کر رہا ہے اور الکحل اسم ظاہر ہے جو احسن کا فاعل ہے۔

سوال : اس صورت میں اسم تفضیل اسم ظاہر فاعل میں عمل کیوں کرتا ہے؟

جواب : اس صورت میں اسم تفضیل بمعنی فعل حسن کے ہو چکا ہے۔ کیونکہ قاعدہ یہ ہے کہ جب مقید بالقیید پر نفی داخل ہو تو قید کی نفی ہوتی ہے لہذا جب اسم تفضیل پر نفی داخل ہو جاتی تو صفت تفضیل کی نفی ہو جاتی ہے اصل فعل باقی رہ جاتا ہے۔

ضابطہ : یہ ہے کہ جب بھی اسم تفضیل تحت اللفی واقع ہو تو بمعنی فعل ہوتا ہے تو احسن بمعنی حسن فعل کے ہو کر اپنے فاعل ظاہر میں عمل کر رہا ہے۔

وہنا بحث یہاں پر اعتراض ہے کہ یہ مضمون تو دوسری عبارتوں کے ساتھ بھی ادا کیا جاسکتا ہے اور وہ عبارات بھی اس سے زیادہ مختصر ہیں اور نحوی قواعد کے موافق بھی ہیں مثلاً یوں کہا جائے مارایت رجلا أحسن فی عینہ الکحل من عین زید اور اس سے بھی اختصار مارایت کعین زید احسن فی عینہ الکحل تو معنی ہوگا مارایت رجلا حسن فی عینہ الکحل مثل عینہ فی عین زید لہذا اسم تفضیل نے بمعنی فعل ہو کر عمل کیا اور الکحل بنا برفاعل مرفوع ہے۔ اور الکحل کو فاعلیہ کی بناء پر رفع دیا ہے وہنا بحث۔

بحث فعل

قولہ : القسم الثانی فی الفعل
دوسری قسم فعل میں۔

قولہ : وقد سبق تعریفہ

ترجمہ : اور بے شک اس کی تعریف گذر چکی ہے۔

تشریح : قسم اول اسم کی بحث میں تھی جو گذر چکی ہے اور قسم ثانی میں فعل کی مباحث ہیں۔ فعل کی تعریف، فعل کی علامات اور اس پر تحقیقی سوالات و جوابات شروع میں گذر چکے ہیں۔

قولہ : واقسامہ ثلثة ماضٍ ومضارعٌ وامرٌ

ترجمہ : اور اس میں تین قسمیں ہیں ماضی، مضارع، امر۔

تشریح : فعل کی تین قسمیں ہیں ① ماضی ② مضارع ③ امر

وجہ حصر : فعل دو حال سے خالی نہیں یا تو اخباری ہو گا یا انشائی۔ اگر اخباری ہو تو پھر دو حال سے خالی نہیں اس کے شروع میں حروف اتین میں سے کوئی حرف ہو گا یا نہیں اگر حروف اتین میں سے کوئی حرف ہو تو فعل مضارع اگر نہیں تو پھر ماضی اگر فعل انشائی ہو تو امر۔

سوال : مصنف نے ماضی کو مضارع اور مضارع کو امر پر کیوں مقدم کیا؟

جواب : ماضی اصل ہے اور مضارع ماضی سے بنتا ہے اسی لئے ماضی کو مضارع پر مقدم کر دیا اور مضارع کو امر پر اس لئے مقدم کیا کہ امر مضارع سے بنتا ہے تو مضارع اصل ہو اور اصل کو مقدم کرنا چاہیے تھا اس لئے مقدم کر دیا گیا ہے۔

قولہ : الاول الماضی وهو فعل دلّ علی زمان قبل زمانك

ترجمہ : اول ماضی ہے اور وہ فعل ہے جو ایسے زمانے پر دلالت کرے جو تیرے زمانے سے پہلے ہے۔

تشریح : مصنف فعل ماضی کی تعریف کر رہے ہیں کہ ماضی وہ فعل ہے جو ایسے زمانے پر دلالت کرے جو زمانہ تمہارے زمانے سے پہلے ہو یعنی اے مخاطب تو جس زمانہ میں موجود ہے یہ زمانہ حال اس زمانے سے پہلے زمانے پر جس فعل کی دلالت ہوتی ہے اس کو ماضی کہتے ہیں۔

سوال : ماضی کی تعریف نہ جامع ہے اور نہ ہی مانع؟ جامع اس لئے نہیں کہ وہ اس فعل ماضی پر صادق نہیں آتی جس پر حرف شرط داخل ہو جائے جیسے ان ضربت ضربت کیونکہ اسمیں زمانہ ماضی پر دلالت ختم ہو کر زمانہ استقبال پر دلالت ہو جاتی ہے۔ اور مانع اس لئے نہیں کہ لم بضر ب جو فعل مجہد ہے اس پر یہ تعریف صادق آتی ہے کیونکہ فعل مجہد بھی زمانہ ماضی پر دلالت کرتا ہے حالانکہ فعل ماضی نہیں؟

جواب : ہماری مراد یہ ہے کہ زمانہ ماضی پر دلالت بحسب الوضع ہونہ کہ باعتبار استعمال کے اور یہ بات ظاہر ہے کہ ان ضربت ضربت باعتبار وضع کے زمانہ ماضی پر دلالت کر رہے ہیں اور زمانہ استقبال پر دلالت ان حرف شرط کی وجہ سے ہے لہذا یہ تعریف جامع ہوگئی اور لم بضر ب کی دلالت بھی زمانہ ماضی پر باعتبار وضع کے نہیں بلکہ لم کے داخل ہونے کی وجہ سے ہے لہذا تعریف دخول غیر سے مانع ہوگئی۔

سوال : یہ تعریف تو لفظ اسم پر بھی صادق آتی ہے اس لئے کہ وہ بھی زمانہ ماضی پر دلالت کرتا ہے حالانکہ وہ فعل ماضی تو درکنار فعل ہی نہیں بلکہ اسم ہے تو آپ کی یہ تعریف دخول غیر سے مانع نہ ہوئی؟

جواب : حضرت جی یہاں بحث فعل کی چل رہی اور آپ نے مثال اسم کی دے دی ہے۔

قولہ : وهو مبنی علی الفتح ان لم یکن معہ ضمیر مرفوع متحرك ولا واو كضرب

ترجمہ : اور وہ مبنی بر فتح ہوتا ہے اگر اس کے ساتھ ضمیر مرفوع متحرك نہ ہو اور نہ ہی واو ہو جیسے ضرب۔

تشریح : فعل ماضی کی تعریف سے فارغ ہونے کے بعد فعل ماضی کے چند خواص بیان کر رہے ہیں جن کا حاصل یہ ہے کہ اگر فعل ماضی کے ساتھ ضمیر مرفوع متحرك اور واو ضمیر نہ ہو تو فعل ماضی مبنی بر فتح ہوتا ہے اور فتح سے مراد عام ہے خواہ لفظی ہو یا تقدیری یا محلی جیسے ضرب تقدیری جیسے دعا، رمی۔

سوال : یہاں تین سوال ہوتے ہیں ① فعل ماضی مبنی کیوں ہے؟ ② مبنی ہو کر مبنی بر حرکت کیوں ہے حالانکہ مبنی میں مبنی علی السکون ہونا اصل ہے؟ ③ مبنی علی الحركة ہو کر مبنی علی الفتح کیوں ہے؟

جواب : فعل ماضی مبنی اس لئے ہے کہ اصل افعال میں مبنی ہونا ہے باقی رہی یہ بات کہ افعال کا مبنی ہونا اصل کیوں ہے اس کی وجہ یہ ہے معرب ہونا اعراب کی وجہ سے ہے اور اعراب معانی مختلفہ یعنی فاعلیت، مفعولیت اور اضافت کی وجہ سے ہوتا ہے اور یہ بات ظاہر ہے کہ یہ معانی افعال پر نہیں آیا کرتے اس لئے اصل افعال میں مبنی ہونا ہے۔

دوسرے سوال کا جواب کہ مبنی علی السکون اس لئے نہیں کہ اس کی مشابہت ہے اسم کے ساتھ کہ جس طرح اسم نکرہ کی صفت بنتا ہے ایسے ہی فعل ماضی بھی نکرہ کی صفت بنتا ہے اس مشابہت کی وجہ سے اس کو مبنی بر حرکت کر دیا۔

تیسرے سوال کا جواب کہ اس کو مبنی بر فتح اس لئے کیا گیا کہ فتح اخف الحركات ہے نیز یہ فتح اخوا سکون فتح سکون کا بہائی ہے۔

قوله: وَمَعَ الضَّمِيرِ المرفوعِ المتحركِ على السكونِ كضَرَبْتُ

ترجمہ: اور ضمیر متحرک کے ساتھ مبنی بر سکون ہوگا جیسے ضربت۔

تشریح: جب فعل ماضی کے آخر میں ضمیر مرفوع متحرک ہو تو اس وقت فعل ماضی مبنی بر سکون ہوتی ہے جیسے ضربت، ضربت۔

سوال: اس صورت میں فعل ماضی مبنی بر سکون کیوں ہوتی ہے۔

جواب: یہ ضمیر فاعل شدت اتصال کی وجہ سے بمنزلہ فعل کے جز کے ہوگی اس لئے فعل کے آخر کو ساکن کر دیا تاکہ چار حرکتوں کا

سلسلہ پے در پے جمع ہونا لازم نہ آئے۔

قوله: وعلى الضمِّ مع الواوِ كضَرَبُوا

ترجمہ: اور واو کے ساتھ مبنی بر ضمہ ہوگا جیسے ضربوا۔

تشریح: اگر فعل ماضی کے آخر میں واو ہو تو واو کی مناسبت کی وجہ سے فعل ماضی مبنی بر ضمہ ہوتی ہے عام ازیں کہ وہ ضمہ لفظی ہو جیسے

ضربوا یا تقدیراً ہو جیسے دعوا۔

فائدہ: فعل ماضی مبنی بر فتح سے صرف دو صورتوں کو نکالا ہے ① اس کے آخر میں ضمیر مرفوع متحرک ہو ② واو ہو لہذا ان دو

صورتوں کے علاوہ جو صورت باقی ہو خواہ اس کے آخر میں ضمیر منصوب متحرک ہو جیسے ضربك یا اس کے آخر میں کوئی اور ضمیر ہو جو

واو کے علاوہ یا اس کے آخر میں ضمیر مرفوع ساکن ہو جیسے ضَرَبَا تو اس صورت میں بھی فعل ماضی مبنی بر فتح ہی رہے گی۔

بحث فعل مضارع

قوله: والثانی المضارعُ وهو فعلٌ يشبهُ الإسمَ بإحدى حروفِ اتینِ فی اولہ لفظاً فی اتفاقِ الحركاتِ

والسکناتِ نحو يضربُ و يستخرجُ كضاربٍ ومستخرجٍ

ترجمہ: اور دوسرا فعل مضارع ہے اور وہ فعل ہے جو مشابہ ہو اسم کے حروف اتین میں سے کسی ایک کے اس کے شروع

میں آنے کی وجہ سے خواہ مشابہت لفظی ہو حرکات و سکنات کے متفق ہونے میں جیسے يضربُ و يستخرجُ مثل ضارب

و مستخرج کے۔

تشریح: مصنف فعل کی دوسری قسم فعل مضارع کی تعریف کر رہے ہیں کہ مضارع ایسا فعل ہے جو حروف اتین میں سے کسی ایک

کے شروع میں آنے کی وجہ سے اسم کے مشابہ ہو۔

سوال : مضارع کی یہ تعریف دخول غیر سے مانع نہیں اس لئے کہ یہ تعریف بزید اور یشکر پر صادق آتی ہے کہ ان کے شروع میں حرف اتین میں سے یا ء موجود ہے حالانکہ یہ اسم ہے علم ہے اور اسی طرح یہ تعریف تقبل، تباعد، اکرم پر بھی صادق آتی ہے ان کے شروع میں بھی ہمزہ، تاء موجود ہے؟

جواب : ہماری مراد یہ ہے کہ حروف اتین میں سے کوئی ایک حرف مضارع کے شروع میں لایا جائے مشابہت کو پیدا کرنے کے لئے اور یہ بات ظاہر ہے آپ نے جتنی مثالیں پیش کیں ان میں مشابہت پیدا کرنے کے لئے حروف اتین کو نہیں لایا گیا۔

قولہ : وَفِي دُخُولِ لَامِ التَّكْوِينِ فِي أَوَّلِهِمَا تَقْوِيلٌ إِنَّ زَيْدًا لِقَائِهِمْ وَفِي تَسَاوِيهِمَا فِي عَدَدِ الْحُرُوفِ وَمَعْنَى فِي أَنَّهُ مُشْتَرِكٌ بَيْنَ الْحَالِ وَالْإِسْتِقْبَالِ

ترجمہ : اور ان کے شروع میں لام تاکید کے داخل ہونے میں جیسے کہے گا تو ان زیدًا ليقوم جیسا کہ کہتا ہے تو ان زیدًا لقائهم اور عدد حروف میں ان کے برابر ہونے میں اور خواہ وہ مشابہت معنوی ہو اس بات میں کہ وہ فعل مشترک ہو حال اور استقبال میں۔

تشریح : مصنف اس عبارت میں فعل مضارع کی جو مشابہت اسم کے ساتھ ہے وہ بتا رہے ہیں وہ کس طرح ہے وہ مشابہت دو طرح کی ہے ① مشابہت لفظیہ ② مشابہت معنویہ۔

مشابہت لفظیہ تین طرح کی ہوتی ہے : ① فی اتفاق الحركات و السكناات مضارع اسم کے ساتھ مشابہ ہو اس بات میں کہ وہ اسم کے ساتھ حرکات و سکناات میں متفق ہو یعنی جتنے حروف فعل مضارع میں ساکن و متحرک ہوں اتنے حروف اسم فاعل میں بھی ساکن و متحرک ہوں۔

① فی دخول اللام التاكيد في اولهما : اور دونوں اس بات میں بھی متفق ہیں کہ دونوں کے شروع میں لام تاکید آتا ہے۔

② فی تساويهما في عدد الحروف : کہ دونوں مضارع اور اسم فاعل تعداد حروف میں برابر ہوں جیسے يضرب ضارب کے، کہ دونوں میں تین حرکتیں اور ایک سکون ہے اور دونوں چار حروف ہیں اسی طرح يستخرج یہ مستخرج کے وزن پر ہے کہ دونوں میں چار حرکتیں اور دو سکون ہیں اور اسی طرح دونوں چھ حروف پر مشتمل ہیں اور لام تاکید کی مثال جیسے ان زیدًا ليقوم فعل مضارع ليقوم پر لام تاکید داخل ہے اسی طرح اسم پر لام تاکید داخل ہوتا ہے جیسے ان زیدًا لقائهم۔

قولہ : كاسمِ الفاعلِ ولذلك سَمَوَهُ مُضَارِعًا

ترجمہ : جیسے اسم فاعل مشترک ہے حال و استقبال میں اور اسی وجہ سے نحویوں نے نام رکھا ہے اس کا مضارع۔

تشریح : مصنف مضارع کی وجہ تسمیہ بیان کر رہے ہیں کہ مضارع اسم فاعل کا صیغہ مشتق ہے مضارعت بمعنی مشابہت سے اور

چونکہ یہ بھی اسم کے مشابہ ہے اسی وجہ سے اس کو مضارع کہا جاتا ہے اور دوسرا نام اس مضارع کا مستقبل بھی ہے اس کی وجہ تسمیہ یہ ہے کہ اسمیں چونکہ معنی استقبال پایا جاتا ہے اسی وجہ سے اس کو مستقبل کہا جاتا ہے۔

مشابہت معنویہ : و معنی فی انہ مشترك بين الحال والا استقبال کا اسم الفاعل کہ جس طرح اسم فاعل حال اور استقبال میں مشترک ہے اسی طرح فعل مضارع بھی حال اور استقبال میں مشترک ہے اور جس طرح اسم فاعل کی تخصیص قرینہ سے ہوتی ہے اس طرح فعل مضارع کی سین اور سوف وغیرہ سے تخصیص ہو جاتی ہے۔

قوله : والسین و سوف تُخصَّصُ بالا استقبال نحو سیضرب و سوف یضرب واللام المفتوحة بالحال نحو لیضرب

ترجمہ : اور سین اور سوف خاص کرتے ہیں اس (فعل مضارع) کو استقبال کے ساتھ جیسے سیضرب و سوف یضرب اور لام مفتوحہ خاص کرتا ہے حال کے ساتھ جیسے لیضرب۔

تشریح : ضابطہ : کہ جب سین اور سوف فعل مضارع پر داخل ہوتا ہے تو فعل مضارع استقبال کے ساتھ مخصوص ہو جاتا ہے اور جب لام داخل ہوتا ہے تو حال کے معنی کے ساتھ مخصوص ہو جاتا ہے اسی کو مصنف نے بیان کیا اپنی اس عبارت میں والسین او السوف تخصصها بالا استقبال۔

البتہ یاد رکھیں ! کہ سین ، سوف میں تھوڑا سا فرق ہے کہ سین استقبال قریب کے لئے آتا ہے اور سوف استقبال بعید کے لئے آتا ہے۔

سوال : اگر لام فعل مضارع کو حال کے ساتھ خاص کرتا ہے اور سین ، سوف استقبال کے ساتھ تو پھر لام اور سین ، سوف کا اجتماع ناجائز اور باطل ہونا چاہیے کیونکہ ان دونوں کے درمیان منافات ہے حالانکہ قرآن مجید میں ہے وَكَسَوْفُ يُعْطِيكَ رَبُّكَ فَتَرْضَى اسی طرح كَسَوْفُ اُخْرَجُ حَيًّا لہذا آپ کا بیان کردہ ضابطہ غلط ہے۔

جواب : کبھی کبھی لام محض تاکید کا فائدہ دیتا ہے اور ان دونوں آیتوں میں بھی لام محض تاکید کے لئے ہے۔

سوال : مصنف نے مضارع کی مشہور تعریف جو نجات نے کی ہے اس سے عدول کیوں کیا ہے؟ انہوں نے تعریف یوں کی

السماح مانع وال احد حروف الفرائدة ذوائد الاربعہ؟

جواب : مصنف نے نجات کی بیان کردہ تعریف سے اعراض کر کے اس تعریف کو اس لئے بیان کیا ہے تا کہ اس تعریف سے فعل مضارع کی وجہ تسمیہ بھی سمجھ لی جائے جو کہ بیان کی جا چکی ہے۔

قوله : وحروف المضارعة مضمومة في الرباعي نحو يُؤدِّحُ حُرُجٌ وَيُخْرِجُ لَانَّ اَصْلَهُ يَأْخُرُجُ ومفتوحة في

مَا عَدَّاهُ كَيْضَرْبٌ وَيَسْتَخْرَجُ

ترجمہ : اور حروف مضارعت رباعی میں مضموم ہوتے ہیں جیسے ید حرج و یسخرج اس لئے کہ اس کی اصل یا سخرج ہے اور مفتوح ہوں گے ان کے ما سوا میں جیسے یضرب و یستخرج ۔

تشریح : حروف مضارعت کی تعریف کے لئے ضابطے کا بیان :

ضابطہ : وہ باب جس کی ماضی چار حرفی ہو خواہ چاروں حرف اصلی ہوں جیسے ید حرج کی ماضی میں یا چار حرف اصلی نہ ہوں بلکہ ایک زائد ہو جیسے یخرج ، یصرف تو اسی باب کے مضارع معلوم کے حروف اتین مضموم ہوں گے جیسے ید حرج ، یصرف تکرم اور اگر ماضی چار حرفی نہیں عام ازیں وہ ثلاثی ہو یا ثنوی ہو یا سداسی ہو اس کے مضارع معلوم میں علامت مضارع یعنی حروف اتین ہمیشہ مفتوح ہوں گے جیسے یضرب یستخرج یتدحرج ۔

سوال : ماضی چار حرفی کے مضارع معلوم میں حروف مضارع مضموم کیوں اور غیر ثلاثی میں حروف مضارع مفتوح کیوں ہوتے ہیں ان کی علت کیا ہے؟

جواب : رباعی چونکہ قلیل الاستعمال ہے اس لئے ضمہ دے دیا گیا اور غیر رباعی کثیر الاستعمال ہے جس کی وجہ سے حروف مضارع کو فتح دے دیا گیا کیونکہ قاعدہ ہے کہ اکثرہ یقتضی الخفة یعنی نے جواب دیا کہ رباعی فرع ہے ثلاثی کی دو وجہ سے پہلی وجہ ثلاثی رباعی سے پہلے آتی ہے۔ دوسری وجہ کہ رباعی اپنے وجود میں ثلاثی کے وزن کی طرف محتاج ہے لہذا ثلاثی اصل اور رباعی فرع ہے اور فتح اصل ہے اور ضمہ فرع ہے اسی وجہ سے اصل کو اصل اور فرع کو فرع والی حرکت دی گئی۔

قولہ : وَإِنَّمَا اعْرَبُوهُ مَعَ أَنَّ أَصْلَ الْفِعْلِ الْبِنَاءُ لِمُضَارَعَتِهِ أَيْ لِمُشَابَهَتِهِ الْإِسْمَ فِي مَا عَرَفْتَ وَأَصْلُ الْأَسْمِ الْأَعْرَابُ

ترجمہ : اور سو اس کے نہیں نحو یوں نے معرب کہا ہے اس فعل مضارع کو باوجودیکہ اصل فعل میں بناء ہے بوجہ مشابہ ہونے اس کے اسم کے ساتھ ان باتوں میں جن کو تو پہچان چکا ہے اور اصل اسم میں معرب ہونا ہے۔

تشریح : یہ عبارت سوال مقدر کا جواب ہے۔

سوال : نحو یوں نے فعل مضارع کو معرب کیوں قرار دیا ہے حالانکہ اصل افعال میں مثنی ہوتا ہے۔

اس کا جواب پہلے گزر چکا ہے۔

قولہ : وَذَلِكَ إِذَا لَمْ يَتَّصِلْ بِهِ نُونٌ تَأْكِيدٌ وَلَا نُونٌ جَمْعِ الْمُؤَنَّثِ

ترجمہ : اور یہ اس وقت ہے جبکہ نہ متصل ہو اس کے ساتھ نون تاکید اور نہ ہی نون جمع مؤنث۔

تشریح : مصنف یہ بتا رہے ہیں کہ فعل مضارع ہمیشہ معرب نہیں ہوگا اس کے معرب ہونے کی لئے شرط ہے یہ کہ نون تاکید اور نون جمع مؤنث سے خالی ہو اگر فعل مضارع کے ساتھ نون تاکید ثقیلہ یا خفیفہ یا نون جمع مؤنث متصل ہو تو فعل مضارع مبنی ہوگا۔

سوال : اس کی علت اور وجہ کیا ہے؟

جواب : کہ جب نون تاکید متصل ہوگا تو شدت اتصال کی وجہ سے جزء بن جاتا ہے فعل کی، اب اعراب کی دو صورتیں ہیں یا تو نون تاکید سے قبل دیا جائے گا یا وہ اعراب نون پر داخل ہوگا دونوں صورتیں باطل ہیں پہلی صورت اس لئے کہ اعراب کلمہ کے درمیان میں داخل ہو جائے گا حالانکہ اعراب تو ہمیشہ آخر کلمہ میں آتا ہے اور اگر نون پر داخل کر دیا جائے تو وہ حقیقت میں دوسرا کلمہ ہے تو لازم آئے گا داخل ہونا اعراب ایک کلمہ کا دوسرے کلمے پر جو کہ ناجائز اور ممنوع ہے اور یہی علت ہے نون جمع مؤنث کی اور اس کی ایک اور علت بھی بیان کی گئی ہے کہ مضارع کا نون جب جمع مؤنث ماضی کے نون جمع مؤنث کے ساتھ مشابہ ہونے کی وجہ سے اپنے ما قبل میں سکون چاہتا ہے اسی وجہ سے وہ اعراب کو قبول کرتا ہی نہیں جیسے یضربن اور تضربن۔

قولہ : واعرابہ ثلثۃ انواع رفع و نصب و جزم نحو هو یضرب و کن یضرب و کم یضرب

ترجمہ : اور اعراب اس کے تین ہیں رفع، نصب، جزم جیسے ہو یضرب ولن یضرب ولم یضرب۔

تشریح : مضارع کے اعراب کا بیان کہ مضارع کے اعراب کی تین انواع اور تین اقسام ہیں کہ جس طرح اسم کے اعراب تین

تھے ① رفع ② نصب ③ جزم

پہلے دو اعراب تو مشترک ہیں مضارع اور اسم میں لیکن جزم فعل مضارع کے ساتھ خاص ہے جس طرح جزم اسم کے ساتھ خاص ہے۔ رفع کی مثال : ہو یضرب نصب کی مثال : ولن یضرب جزم کی مثال : ولم یضرب۔

سوال : مضارع کے اعراب تین کیوں ہیں؟

جواب : کہ اسم اصل ہے اور یہ فرع ہے جب اصل کے اعراب تین تھے تو فرع کے اعراب بھی تین ہونے چاہیں تاکہ فرع کی اصل پر زیادتی لازم نہ آئے۔

بحث اعراب فعل مضارع

فصل: فی اصناف اعراب الفعل وهی اربعة

ترجمہ: فصل فعل مضارع کے اعراب کی قسموں میں اور یہ قسمیں چار ہیں۔

تشریح: مصنف فعل مضارع کے اعراب کی اقسام بیان کر رہے ہیں۔ فعل مضارع کے اعراب کی چار قسمیں ہیں۔

قولہ: الاول ان يكون الرفع بالضممة والنصب بالفتحة والجزم بالسكون ويُختصُّ بالمفرد الصحيح

غير المخاطبة تقول هو يضرب ولن يضرب ولم يضرب

ترجمہ: اول قسم یہ ہے کہ ہو رفع ضمہ کے ساتھ نصب فتح کے ساتھ جزم سکون کے ساتھ اور یہ مختص ہے مفرد صحیح غیر مخاطبہ کے ساتھ کہے گا تو ہو يضرب ولن يضرب ولم يضرب۔

تشریح: پہلی قسم رفع ضمہ کے ساتھ اور نصب فتح کے ساتھ اور جزم سکون کے ساتھ یہ اعراب مفرد صحیح سوائے واحدہ مؤنثہ مخاطبہ کو دیا گیا ہے مفرد سے مراد یہ ہے کہ وہ ضمیر بارز مرفوع جو ثنثیہ اور جمع اور واحدہ مؤنثہ مخاطبہ کے لئے ہوتی ہے اس سے خالی ہو اور ایسے سینے پانچ بنتے ہیں

① واحد مذکر غائب جیسے يفعل ② واحدہ مؤنثہ غائبہ جیسے تفعل ③ واحد مذکر مخاطب جیسے تفعّل ④ واحد متکلم جیسے افعّل ⑤ جمع متکلم جیسے نفعل۔

حالت رفع کی مثال: ہو يفعل حالت نصب کی مثال: لن يفعل حالت جزم کی مثال: لم يفعل۔

یاد رکھیں! مضارع کے کل چودہ سینے ہیں جن میں دو تو مثنیٰ ہیں ① جمع مؤنث غائبات ② جمع مؤنث مخاطبات بقایا بارہ بچ گئے ان بارہ میں سے سات کے ساتھ ضمیر بارز ہو کر کرنی ہے چار ثنثیہ کے یفعلان، تفعلان، تفعلان، تفعلان اور دو جمع مذکر کے یفعلون، تفعلون اور ایک واحدہ مؤنثہ مخاطبہ تفعّلین بقایا پانچ سینے رہ گئے ان کو ایہ اعراب دیا گیا ہے۔

سوال: یہ حکم آپ کا دخول غیر سے مانع نہیں اس لئے کہ یہ بقول بیع اجوف میں اسی طرح مثال مضاعف میں بھی جاری ہوتا ہے حالانکہ وہ صحیح نہیں؟

جواب: یہاں صحیح سے مراد وہ صحیح نہیں جو صرّنی حضرات کی اصطلاح میں بلکہ یہاں وہ صحیح مراد ہے جو نحو یوں کی اصطلاح میں ہے نحو یوں کی اصطلاح میں صحیح اس کو کہتے ہیں جس کے آخر میں حرف علت نہ ہو یعنی صحیح کی قید سے ناقص کو نکالتے ہیں بقایا مہوز، مثال مضاعف، اجوف سب صحیح میں داخل ہیں۔

قوله : الثاني ان يكون الرفعُ بثبوتِ النونِ والنصبُ والجزمُ بحذفِها ويختصُّ بالثنائيةِ وجمعِ المذكرِ والمفردةِ المخاطبةِ صحيحًا كان او غيرَهُ نقولُ هُمَا يَفْعَلَانِ وَهُمْ يَفْعَلُونَ وَانْتَ تَفْعَلِينَ وَلَنْ يَفْعَلَا وَلَنْ يَفْعَلُوا وَلَنْ تَفْعَلِي وَلَمْ تَفْعَلَا وَلَمْ تَفْعَلُوا وَلَمْ تَفْعَلِي

ترجمہ : اور دوسری قسم اعراب کی یہ ہے کہ ہورفع ثبوت نون کے ساتھ اور نصب و جزم نون کو حذف کرنے کے ساتھ اور یہ مختص ہے ثنئیہ اور جمع مذکر اور مفردہ مؤنثہ مخاطبہ کے ساتھ خواہ صحیح ہوں یا غیر صحیح کہے گا تو ہما یفعلان الخ

تشریح : دوسری قسم اعراب کی حالت رفع اثبات نون کے ساتھ نصب و جزم حذف نون کے ساتھ اور یہ دوسری قسم اعراب کی سات صیغوں کے ساتھ مختص ہے چار ثنئیہ کے دو جمع مذکر کے اور ایک واحدہ مؤنثہ مخاطبہ کا خواہ صحیح ہوں یا غیر صحیح یہ کل سات صیغے ہوئے جیسا کہ پہلے تفصیل بتادی کہ بارہ صیغے معرب تھے جن میں سے پانچ کو قسم اول کا اعراب دے دیا گیا باقی سات صیغے تھے جن کو یہ اعراب دیا گیا ہے۔ ثنئیہ کی حالت رفع کی مثال ہما یفعلان اور جمع کی حالت رفع کی مثال ہم یفعلون اور واحدہ مؤنثہ مخاطبہ کی انت تفعلين اور حالت نصب کی مثال لن یفعلوا، لن یفعلو، لن تفعلی حالت جزم کی مثال لم تفعلا، لم تفعلو، لم تفعلی۔

سوال : مضارع کے ان سات صیغوں کو اعراب بالحرف کیوں دیا گیا ہے؟

جواب : مضارع کے ان سات صیغوں کو یعنی جن میں صورت ثنئیہ اور صورت جمع بھی موجود ہے جس کی وجہ سے مشابہت ہے اسماء کی ثنئیہ اور جمع کے ساتھ جس طرح اسماء کے ثنئیہ اور جمع میں اعراب بالحرف تھا تو یہاں پر بھی اعراب بالحرف دے دیا گیا۔

سوال : نون حالت جزم میں کیوں حذف ہو جاتا ہے؟

جواب : یہ نون اس ضمہ اعرابی کے عوض ہے جو مفرد میں تھا جس طرح حالت جزم میں عامل جازم کی وجہ سے ضمہ اعرابی حذف ہو جاتا تھا اسی لئے اس کا عوض نون ہے وہ بھی حذف ہو جائے گا۔

سوال : حالت نصب میں نون کیوں حذف کیا جاتا ہے؟

جواب : جس طرح اسماء میں نصب جزم کے تابع تھی اسی طرح افعال میں بھی نصب جزم کے تابع ہے تو جس طرح حالت جزم میں نون حذف ہو جاتا تھا اسی طرح حالت نصب یعنی عامل ناصب کی وجہ سے بھی حذف ہو جاتا ہے۔

قوله : والثالث ان يكون الرفعُ بتقدير الضمة والنصبُ بالفتحة لفظًا والجزمُ بحذف اللامِ ويختصُّ بالناقصِ اليائيِ والواوِيِّ غيرِ ثنئيةٍ وَجَمْعٍ وَمُخاطبةٍ نقولُ هُوَ يَرْمِي وَيَغْرُو وَلَنْ يَرْمِيَ وَيَغْرُو وَلَمْ يَرْمِ وَيَغْرُ ترجمہ : تیسری قسم اعراب کی یہ ہے کہ ہورفع ساتھ تقدیری ضمہ کے اور نصب ساتھ فتح لفظی کے اور جزم ساتھ حذف کرنے لام

کلمہ کے اور یہ مختص کیا گیا ہے ساتھ ناقص یائی اور واوی کے درانحالیکہ وہ تشنیہ اور جمع اور واحدہ مؤنثہ مخاطبہ نہ ہوں کہے گا تو ھو
یرمیٰ ویغزو الخ

تشریح : تیسری قسم اعراب کی حالت رفع ضمہ تقدیری کے ساتھ حالت نصب فتح لفظی کے ساتھ اور جزم حذف لام کلمہ کے ساتھ اور یہ تیسرا قسم اعراب کا ناقص وادی و ناقص یائی کو دیا گیا ہے سوائے تشنیہ و جمع مذکر و واحدہ مؤنثہ مخاطبہ کے یعنی یہ سات صیغے خارج ہو گئے اور وہی پانچ صیغے باقی رہے تو یہ اعراب مفرد ناقص وادی و مفرد ناقص یائی کو دیا گیا ہے مثال حالت رفع کی ھو یغزو ھو یرمیٰ حالت نصب کی مثال لن یرمیٰ لن یغزو اور حالت جزم کی مثال لم یغزو لم یرم۔

سوال : اس اعراب کی علت اور حکمت کیا ہے؟

جواب : ناقص وادی اور ناقص یائی ضمہ کو قبول نہیں کرتے کیونکہ یاء اور واو پر ضمہ ثقیل ہوتا ہے لہذا حالت رفع میں ضمہ تقدیری دیا گیا ہے اور نصب چونکہ اخف حالت ہے وہ یاء اور واو پر ثقیل نہیں تھی اس لئے حالت نصب میں فتح لفظی دی گئی ہے۔ باقی رہی یہ بات کہ جزم حذف حرف کے ساتھ کیوں ہے؟ اس کا جواب یہ ہے کہ جزم نے حرکت کو نہ پایا تو حرف کو جو حرکت کے مناسب تھا اس کو گرا دیا اس لئے حالت جزم میں حرف علت حذف کیا جاتا ہے۔

قولہ : والرابع ان يكون الرفع بتقدير الضمة والنصب بتقدير الفتحة والجزم بحذف اللام ويختص بالناقص الالفی غیر تشنیہ و جمع و مخاطبہ نحو ھو یسعی ولن یسعی ولم یسع
ترجمہ : اور چوتھی قسم اعراب کی یہ ہے کہ ہو رفع ساتھ تقدیر ضمہ کے اور نصب ساتھ تقدیر فتح کے اور جزم ساتھ حذف کرنے لام کلمہ کے اور یہ مختص کیا گیا ہے ساتھ ناقص الفی کے درانحالیکہ وہ (ناقص الفی) تشنیہ اور جمع اور واحدہ مؤنثہ مخاطبہ نہ ہو جیسے ھو یسعی ولن یسعی ولم یسع۔

تشریح : مضارع کے اعراب کی چوتھی قسم رفع تقدیر ضمہ کے ساتھ اور نصب تقدیر فتح کے ساتھ اور جزم حذف لام کے ساتھ اور یہ اعراب ناقص الفی کو دیا گیا ہے سوائے تشنیہ و جمع مذکر و واحدہ مؤنثہ مخاطبہ کے یعنی ناقص الفی۔ مفرد صیغوں کو جو کہ پانچ بنتے ہیں حالت رفع کی مثال ھو یسعی حالت نصھی کی مثال لن یسعی حالت جزم کی مثال لم یسع۔

سوال : اس اعراب کی علت اور حکمت کیا ہے؟

جواب : اس مضارع کے آخر میں الف ہے اور الف چونکہ بالکل حرکت قبول نہیں کرتا اسی وجہ سے رفع بھی تقدیری اور نصب بھی تقدیری ہوگی اور باقی رہی جزم وہ حذف لام کلمہ کے ساتھ ہوگی اس لئے کہ جب جزم نے حرکت کو نہ پایا تو حرف علت کو حذف کر دیا گیا۔

بحث عامل رافع

فصل : المرفوعُ عاملةٌ معنویٌ وهو تجرُّدُهُ عن الناصِبِ والجازِمِ نحو هُوَ یَضْرِبُ ویَغْزُوُ ویَبْرُمُ ویَسْعَى
ترجمہ : فعل مضارع مرفوع کا عامل معنوی ہوتا ہے اور وہ عامل معنوی خالی ہوتا ہے فعل مضارع کا عامل ناصب و جازم سے جیسے
هُوَ یَضْرِبُ الخ۔

تشریح : مضارع مرفوع ہو تو اس کا عامل معنوی ہوتا ہے اس میں بصرین اور کوفین کا اختلاف ہے۔

کوفین کے نزدیک مضارع مرفوع کا عامل رافع، عامل معنوی ہوتا ہے وہ یہ ہے کہ عامل ناصب اور جازم سے خالی ہوتا ہے اور
مصنف کے نزدیک یہ مذہب رافع تھا اس لئے اس کو بیان کیا ہے۔

بصرین کا مذہب یہ ہے کہ مضارع کا عامل رافع مضارع کا اسم کی جگہ پر واقع ہوتا ہے یہ ہی عامل رافع ہے جیسے زید یضرب یہ
زید ضارب کی جگہ پر ہے لہذا جب مضارع اسم کی جگہ پر واقع ہو تو اس کو اسم کا اقوی اعراب یعنی رفع دے دیا گیا ہے۔

سوال : افعال مقاربتہ کی خبر ہمیشہ فعل مضارع ہو کرتی ہے کہ اس کی جگہ اسم کو ذکر نہیں کیا جاسکتا تو وہاں پر مضارع اسم کی جگہ پر
واقع نہیں تو وہاں پر رفع کیسے آئے گا اور اس کا عامل رافع کیسے ہوگا؟

جواب : ایک ہے وضع اور ایک ہے استعمال وضع کے اعتبار سے۔ افعال مقاربتہ کی خبر فعل مضارع کے علاوہ اسم کا آنا بھی درست
ہے لیکن استعمال میں ہمیشہ افعال مقاربتہ کی خبر فعل مضارع آتی ہے۔ قاعدہ ہے کہ اعتبار اصل وضع کا ہوتا ہے نہ کہ استعمال کا۔

سوال : فعل کا اسم کی جگہ واقع ہونا یہ تو ماضی اور مضارع کے درمیان مشترک ہے لہذا ماضی کو پھر مرفوع ہونا چاہیے؟

جواب : ماضی مبنی الاصل ہے جس میں عامل اثر نہیں کر سکتا اس لئے ماضی مرفوع نہیں ہوتی۔

بحث عوامل ناصبہ

فصل : المنصوب عاملةٌ خمسةٌ أَحْرَفٍ أَنْ وَكُنْ وَكَيْ وَإِذَنْ وَإِنْ الْمُقَدَّرَةُ نَحْوًا يَدُ أَنْ تُحْسِنَ إِلَيَّ وَأَنَا لَنْ
أَضْرِبَكَ وَأَسْلَمْتُ كَيْ ادْخُلَ الْجَنَّةَ وَإِذَنْ يَغْفِرُ اللَّهُ لَكَ

ترجمہ : فعل مضارع منصوب کے عامل پانچ حرف ہیں أَنْ وَلَنْ وَكَيْ وَإِذَنْ وَأَنْ نَحْوًا يَدُ أَنْ تُحْسِنَ إِلَيَّ وَأَنَا لَنْ
لَنْ أَضْرِبَكَ وَأَسْلَمْتُ كَيْ ادْخُلَ الْجَنَّةَ اور اذن يغفر الله لك۔

تشریح : اس فصل میں مضارع منصوب کے عامل کو بیان کر رہے ہیں کہ مضارع کے لئے عامل ناصب پانچ حرف ہیں ① ان

۲) لن ۳) کھی ۴) اذن ۵) ان مقدرہ۔

سوال : یہ حروف نصب کیوں دیتے ہیں؟

جواب : اس باب میں یعنی حروف نواصب میں ان اصل ہے اور ان کا ناصب ہونا اس لئے ہے کہ یہ مشابہ ہے ان مخففہ من المنقلہ کے ساتھ دو طرح سے مشابہت لفظیہ بھی ہے، مشابہت معنویہ بھی ہے مشابہت لفظیہ تو واضح ہے اور مشابہت معنویہ اس طرح ہے کہ دونوں مصدریہ ہیں کہ اپنے مدخول کو مصدر کی تاویل میں کر دیتے ہیں اور باقی حروف کا ناصب ہونا اسی ان پر محمول ہے کہ یہ ان استقبال کے لئے آتا ہے اس طرح وہ حروف بھی استقبال کے لئے آتے ہیں۔

قائدہ : حروف نواصب میں سے پہلا حرف ان ہے جس کے عمل کے لئے دو شرطیں ہیں۔

پہلی شرط : اس سے پہلے لم اور لن نہ ہو اگر لم اور لن ہو تو یہ نصب نہیں دے گا۔

دوسری شرط : یہ ہے کہ فعل یقین اور فعل ظن کے بعد نہ ہو ورنہ نصب نہیں دے گا اور وہ ان مصدریہ نہیں ہوگا بلکہ ان مخففہ ہوگا جس کی تفصیل آگے آ رہی ہے۔

قائدہ : دوسرا حرف ناصب لن ہے کہ یہ نصب دیتا ہے اور استقبال اور نفی کی تاکید کے لئے آتا ہے اس کے اصل میں اختلاف ہے سیبویہ کے نزدیک یہ اپنے اصل پر ہے یہی مذہب راجح ہے، امام فراء کے نزدیک اس کا اصل لان تھا الف کونون سے بدل دیا تو لن ہو گیا اور ظلیل کے نزدیک اس کا اصل لان تھا الف اور حمزہ کو کثرت استعمال کی وجہ سے حذف کر دیا جیسے ای شئی کو مخفف کر کے ایش کہتے ہیں۔

قائدہ : لن کی یہ خصوصیت ہے کہ اس کے معمول کا معمول اس پر مقدم کیا جاسکتا ہے جبکہ باقی نواصب کے معمول کے معمول اس پر مقدم نہیں ہو سکتے۔

قائدہ : تیسرا حرف ناصب اذن سیبویہ کے نزدیک یہ حرف اپنے اصل پر ہے اور یہی راجح ہے جبکہ بعض کے نزدیک اذنا ظریفہ ہے جس کے مضاف الیہ جملے کو حذف کر کے اس کے عوض تنوین لائی گئی ہے۔ اذن کے عمل کی تفصیل کے لئے صفحہ نمبر..... دیکھئے۔

قائدہ : چوتھا حرف ناصب کھی ہے یہ بھی مطلقاً مضارع کو نصب دیتا ہے اور اس کے معنی سیبویہ کے ہوتے ہیں یعنی اس کا ما قبل ما بعد کے لئے سیبویہ ہوتا ہے جیسے اسلمت کھی ادخل الجنة میں اسلام لایا تاکہ جنت میں داخل ہوں تو اسمیں اسلام جنت میں داخل ہونے کا سبب ہے۔

قولہ : وَقَدَّرُ أَنْ فِي سَبْعَةِ مَوَاضِعَ بَعْدَ حَتَّى نَحْوِ اسْلَمْتُ حَتَّى ادْخَلَ الْجَنَّةَ وَلاَمِ كَيْ نَحْوِ قَامَ زَيْدٌ لِيَذْهَبَ وَلاَمِ الْجَحْدِ نَحْوِ مَا كَانَ اللَّهُ لِيُعَذِّبَهُمْ وَالْفَاءِ وَالْوَاوِ لِقَوْلِهِ فِي جَوَابِ الْأَمْرِ وَالنَهْيِ وَالِاسْتِفْهَامِ وَالنَّفْيِ وَالْتَمْنَى

والعرضِ نحوِ أَسْلِمَ فَتَسَلَّمَ وَلَا تَعْصِ فَتُعَذِّبْ وَهَلْ تَعْلَمُ فَتُنْجُو وَمَا تَزُورُنَا فَتُكْرِمُكَ وَلَيْتَ لِي مَالًا فَأَنْفَقَهُ
وَالْآتِنِزْلُ بِنَا فَتُصِيبُ خَيْرًا

ترجمہ : اور مقدر کیا جاتا ہے اُن سات جگہوں میں بعد حتی کے، بعد لام کی کے، بعد لام محمد کے اور بعد اس فاء کے جو امر، نبی، استفہام، نفی، تمہنی، عرض کے جواب میں واقع ہو۔

تشریح : سوال : جس طرح ان ملفوظ نصب دیتا ہے اس طرح ان مقدرہ بھی نصب دیتا ہے اور یہ ان سات مقامات پر مقدر ہوتا ہے ① حتی کے بعد یا در کہیں جس حتی کے بعد ان مقدر ہوتا ہے اس میں دو معنی ہوتے ہیں۔ ایک معنی ہوتا ہے ”تاکہ“ جیسے اسلمت حتی ادخل الجنة اسلام لایا میں تاکہ جنت میں داخل ہو جاؤں اور دوسرا معنی حتی کا ہوتا ہے ”یہاں تک“ جیسے مررت حتی ادخل البلد میں گذرا یہاں تک کہ شہر میں داخل ہوا۔

دوسرا مقام : لام کسی کے بعد بھی ان مقدر ہوتا ہے یعنی ایسے لام کے بعد جو کی کی طرح سمیت کے لئے آتا ہے جیسے قام زید لیذهب یہاں لام سمیت کا معنی ہے کہ کھڑا ہوا زید تاکہ وہ چلے۔ یہاں پر لام کے بعد ان مقدر ہے جس کی وجہ سے یذهب مضارع پر نصب ہے۔

تیسرا مقام : لام محمد کے بعد بھی ان مقدر ہوتا ہے۔ محمد کا لغوی معنی انکار کرنا اور لام محمد کی تعریف یہ ہے کہ کان منفی کی خبر پر داخل ہوتا ہے اور تاکید نفی کے لئے آتا ہے جیسے مَا كَانَ اللَّهُ لِيُعَذِّبَهُمْ۔

سوال : ان تین مقامات پر ان کے مقدر ہونے کی علت اور وجہ کیا ہے؟

جواب : یہ تینوں حروف جارہ ہیں اور یہ ضابطہ مسلمہ ہے کہ حرف جار فعل پر داخل نہیں ہوتا اور چونکہ یہاں فعل مضارع پر داخل ہیں تو یہ دلیل ہے اس بات کی کہ یہاں ان مقدر ہے تاکہ یہ مصدر کی تاویل میں ہو کر اسم بن جائیں اور حرف جارہ کا دخول اسم تاویلی پر ہو۔

چوتھا مقام : فاء کے بعد ان مقدر ہوتا ہے جیسے زرنی فإزورك فاء کے بعد ان مقدر ہے۔

پانچواں مقام : واو کے بعد جیسے لا تا کل السمک و تشرب اللبن۔

سوال : ان دو مقامات پر ان کے مقدر ہونے کی وجہ اور علت کیا ہے؟

جواب : فاء اور واو یہ دونوں حرف عطفہ ہیں اور ما قبل ان حروف کا جملہ انشائیہ اور ما بعد جملہ خبریہ ہے اب اگر ان کے بعد ان کو مقدر نہ مانا جائے تو لازم آئے گا جملہ خبریہ سے جملہ انشائیہ پر عطف جو کہ جائز نہیں اس لئے ان دونوں حروف کے بعد ان مقدر مانا جائے گا تاکہ یہ مصدر کی تاویل میں ہو جائیں اور مصدر کا مصدر پر عطف ہو جائے جیسے زرنی فإکرمک م عنی ہوگا لیکن منک زیارة

فَاكْرَامَ مَنْى تَوَاسِ صَوْرَتِ مِیْلِ عَطْفِ مَفْرَدٍ كَمَا مَفْرَدٍ بِرَبِّیْ هُوْكَ اَوْر لَاتَا كَلِ السَّمَكِ وَ تَشْرَبِ اللَّبَنِ كَا مَعْنَى هُوْكَ لَا یَكُنْ مِنْكَ اَكْلِ السَّمَكِ وَ تَشْرَبِ اللَّبَنِ -

چھٹا مقام : او کے بعد ان مقدر ہوتا ہے لالز منك او تعطينى حقى -

قوله : وَ بَعْدَ الْوَاوِ الْوَاقِعَةِ فِیْ جَوَابِ هَذِهِ الْمَوَاضِعِ كَذَلِكَ نَحْوِ اسْلِمٌ وَ تَسَلَّمَ اِلَى اٰخِرِهِ وَ بَعْدَ اَوْ بِمَعْنَى اِلَى اَنْ اَوْ اِلَّا اَنْ نَحْوِ لَا حِسْبَتَكَ اَوْ تُعْطِیْنِیْ حَقِّیْ وَ وَاوِ الْعُطْفِ اِذَا كَانَ الْمَعْطُوفُ عَلَیْهِ اسْمًا صَرِيحًا نَحْوِ اعْجَبْنِیْ قِیَامَكَ وَ تَخْرُجْ

ترجمہ : اور اسی طرح اس واؤ کے بعد بھی اُن مقدر کیا جاتا ہے جو ان چھ چیزوں کے جواب میں واقع ہو جیسے اسلم و تسلّم الخ اور او بمعنی الی ان یا الا اُن کے بعد بھی اُن مقدر ہوتا ہے جیسے لا حسبتك او تعطينى حقى اور وَاوِ الْعُطْفِ کے بعد بھی اُن مقدر ہوتا ہے جب کہ معطوف علیہ اسم صریح ہو جیسے اعجبنى قیامك و تخرج -

تشریح : فاء کے بعد ان کا مقدر ہونے کیلئے دو شرطیں ہیں -

پہلی شرط : فاء کا ماقبل مابعد کے لئے مصاحب ہو -

دوسری شرط : فاء سے پہلے اشیاء ستہ میں سے کوئی شئی ہو وہ چھ چیزیں یہ ہیں

① امر ② نہی ③ استفہام ④ نفی ⑤ تمنی ⑥ عرض -

سوال : فاء کے بعد ان مقدر ہونے کے لئے دو شرطیں کیوں لگائی ہیں؟ ان کی کیا دلیل ہے؟

جواب : پہلی شرط کی دلیل یہ ہے مضارع پر رفع کے بجائے نصب کا آنا یہ سببیت پر دلالت کرتا ہے اور اگر سببیت مقصود نہ ہو تو پھر رفع سے نصب کی طرف عدول کی ضرورت ہی نہیں تھی اور دوسری شرط کی دلیل یہ ہے کہ ان کو اس لئے مقدر مانا جا رہا ہے تاکہ عطف درست ہو اگر اس سے پہلے ان اشیاء میں سے کوئی چیز نہ ہو تو پھر وہ انشاء کے قبیلے سے نہیں جب انشاء کے قبیلے سے نہیں تو خبر کا خبر پر عطف صحیح ہوتا ہے وہاں ان مقدر ماننے کی ضرورت نہیں ہوتی -

و بعد الو او الواقعة فی جواب هذه المواضع پانچ مقام جہاں واو کے بعد ان مقدر ہوتا ہے اس کو او جمع اور واو صرف کہتے ہیں اس کے بعد ان کے مقدر ہونے کی دو شرطیں ہیں - پہلی شرط جمعیت یعنی مصاحبت ہو کہ واو کا ماقبل اس کے مابعد کا مصاحب ہو یعنی دونوں کا حصول ایک زمانہ میں ہو دوسری شرط واو سے پہلے فاء کی طرح اشیاء ستہ میں سے کوئی چیز ہو -

چھٹا مقام : جہاں ان مقدر ہوتا ہے وہ او کے بعد ہے، او کے بعد ان کے مقدر ہونا کے لئے جمہور کے نزدیک شرط یہ ہے کہ او الخ کے معنی میں ہو - سبب یہ کہ نزدیک شرط یہ ہے کہ وہ او الا کے معنی میں ہو - جمہور کے نزدیک عبارت یوں ہوگی لا حسبتك

الی ان تعطینی حقی امام سیبویہ کے نزدیک عبارت یوں ہوگی لاحسنک فی کل وقت الا وقت تعطینی حقی یہاں پر مضاف کو مقدر مانا جائے گا اشتناک کے صحیح کرنے کے لئے۔

سوال : او کے بعد ان مقدر ہونے کے لئے یہ شرط کیوں لگائی کہ وہ الی یا الا کے معنی میں ہو؟

جواب: کہ جب او الی کے معنی میں ہوگی تو لازم آئے گا فعل کا مجرور ہونا اور الا کے معنی میں ہوگی علیٰ مذہب سیبویہ تو لازم آئے گا فعل مستثنیٰ ہونا حالانکہ یہ ناجائز اور باطل ہے اس لئے کہ مجرور اور مستثنیٰ ہمیشہ اسم ہی ہوتے ہیں لہذا اس کے بعد ان مقدر ہی مانا جائے گا تاکہ وہ فعل مصدر کی تاویل میں ہو کر اسم بن جائے تو اس کا مجرور اور مستثنیٰ ہونا صحیح ہو جائے۔

واو العطف نحو اعجبنی قیامک و تخرج ساتواں مقام : جہاں ان مقدر ہوتا ہے وہ واو عطف ہے لیکن اس کے لئے شرط یہ ہے کہ واو عطف سے پہلے اسم صریح ہو جیسے اعجبنی قیامک و تخرج۔

سوال : واو عطف کے بعد ان کے مقدر ہونے کے لئے معطوف علیہ کا اسم صریح ہونا کیوں شرط لگائی ہے؟

جواب : اگر واو کے بعد ان مقدر نہ ہو تو لازم آئے گا فعل کا عطف اسم صریح پر جو کہ جائز نہیں۔

فائدہ : اسم کے ساتھ صریح کی قید نہیں لگائی چاہئے اس لئے کہ اس سے تو اعجبنی انک انسان و یجتمع خارج ہو جاتا ہے اس کا معطوف علیہ اسم تاویل ہے اس کے باوجود واو کے بعد ان مقدر ہے اور یہ بھی یاد رکھیں یہاں واو کی تخصیص نہیں ہے بلکہ ہر حرف عطف کے بعد ان مقدر ہوتا ہے جبکہ معطوف علیہ اسم صریح ہو لہذا بہتر تو یہ تھا مصنف واو کے بجائے حروف العطف کہتے کہ بعد الحروف العطف ان مقدر ہوتا ہے۔

قولہ : ويجوزُ اظہارُ اَنْ مَعَ لَامٍ كَيْ نَحْوِ اسَلَمْتُ لِانْ اَدْخَلَ الْجَنَّةَ مَعَ واو العطفِ نحو اعجبني قيامك وانْ تخرجُ ويجب اظہارُ اَنْ فِي لَامٍ كَيْ اِذَا اتَّصَلَتْ بِاللَّامِ نَحْوِ لَنَلَّا يَعْلَمُ

ترجمہ : اور جائز ہے ظاہر کرنا اَنْ کا لام کسی کے ساتھ جیسے اسلمت لان ادخل الجنة اور سمیت واو عطفہ کے جیسے اعجبنی قیامک وان تخرج اور واجب ہے ظاہر کرنا ان کا لام کسی میں جب لانا فیہ کے ساتھ متصل ہو جیسے لئلا يعلم۔

تشریح : ضابطہ : ان مصدریہ کا اظہار دو مقام پر جائز ہے۔ پہلا مقام مقام لام کسی کے بعد اور یاد رکھیں لام کسی کے ساتھ وہ لام زائدہ جو فعل امر یا ارادہ کے بعد ہو وہ بھی اسی کے ساتھ ملحق ہے اس کے بعد بھی ان کا اظہار جائز ہوتا ہے لام کسی کی مثال اسلمت لان ادخل الجنة اور لام زائدہ جو فعل امر کے بعد ہو جیسے امرت لان اعدل بینکم اور جو فعل ارادہ کے بعد ہو اسکی مثال اردت لان تتقدم۔

دوسرا مقام : واو عطف کے بعد جس کا معطوف علیہ اسم صریح ہو ان کا اظہار جائز ہے جیسے اعجبنی قیامک وان تخرج۔

سوال : ان دو مقاموں پر ان کا اظہار کیوں جائز ہے اس کی دلیل اور علت کیا ہے؟

جواب : لام کی اور لام زائدہ جو اس کے ساتھ ملحق ہے اور اسی طرح حروف عطف یہ تینوں اسم صریح پر داخل ہوتے ہیں جیسے جئتک للا کرامک اور اردت لا ضربک اور اعجنی ضرب زیدو غصبہ لہذا ان کے ساتھ ایسی چیز کو ظاہر کرنا فعل کو اسم کی طرف تبدیل کر دیتے ہیں یہ جائز ہے لیکن لام محمد چونکہ وہ اسم صریح پر داخل نہیں ہوتا لہذا اس کے بعد ان کا اظہار جائز نہیں۔
ضابطہ : ان کا اظہار ایک مقام اور ایک صورت میں واجب ہے کہ جب لام کسی کے ساتھ لانا فیہ متصل ہو جیسے لئلا یعلم۔

سوال : یہاں پر ان کا اظہار کیوں واجب ہے اسکی علت اور وجہ کیا ہے؟

جواب : اس لئے کہ دو لاموں کا اجتماع لازم نہ آئے جو کہ کلام عرب میں مکروہ ہے۔

قوله : واعلم أنّ ان الواقعة بعد العلم ليست هي الناصبة للفعل المضارع وانما هي المخففة من المثقلة نحو علمت أنّ سيقوم قال الله تعالى علم أنّ سيقوم منكم مرضى وإن الواقعة بعد الظن جاز فيه الوجهان النصب بها وان جعلها كالواقعة بعد العلم نحو ظننت أنّ سيقوم

ترجمہ : اور جان لیجئے کہ بے شک وہ ان جو واقع ہونے والا ہے علم یعلم کے بعد وہ فعل مضارع کو نصب دینے والا نہیں اور سو اس کے نہیں کہ وہ ان مخففہ من المثقلہ ہو جیسے علمت ان سيقوم فرمایا اللہ تعالیٰ نے علم أنّ سيقوم اور وہ ان جو ظن یظن کے بعد واقع ہونے والا ہو اس میں دو وجہ جائز ہیں ان کی وجہ سے نصب اور یہ کہ بنائے تو اس کو مثل ان کے جو علم یعلم کے بعد واقع ہونے والا ہو جیسے ظننت ان سيقوم۔

تشریح : یہ عبارت ایک سوال مقدر کا جواب ہے۔

سوال : قرآن میں آتا ہے علم أنّ سيقوم یہاں مضارع ان کے بعد ہے اور فعل مضارع منصوب نہیں ہے لہذا آپ کا یہ قاعدہ کہ ان ملفوظہ کے بعد ہمیشہ فعل مضارع منصوب ہوتا ہے بالکل غلط ہے؟

جواب : یہ ان مثال مذکور میں مصدر یہ نہیں بلکہ مخففہ من المثقلہ ہے اس کے لئے ضابطہ یاد رکھیں وہ فعل جو بمعنی یقین کے ہو اس کے بعد ہمیشہ مخففہ من المثقلہ ہوتا ہے ان مصدر یہ نہیں ہوتا جیسے علم ان سيقوم میں علم فعل یقین ہے اس کے بعد ان مخففہ من المثقلہ ہے۔ اور یہاں فقط علم والا فعل مراد نہیں بلکہ ہر وہ فعل جو یقین والا معنی رکھتا ہو جیسے وجدان یقین، تحقیق، شہادت، ظہور وغیرہ ہے۔

ضابطہ : جب فعل یقین کے بعد فعل مضارع پر ان مخففہ آئے تو اس وقت ان کے بعد فعل پر چار چیزوں میں سے کسی ایک کا

ہونا ضروری ہے ① سین ② سوف ③ قد ④ حرف نفی۔

ان الواقعه بعد الظن ایک اور ضابطے کا بیان -

ضابطہ : کہ وہ ان جو ظن کے بعد واقع ہو تو اس میں دو وجہ جائز ہیں پہلی وجہ کہ اس کو ان ناصبہ بنایا جائے دوسری وجہ یہ کہ اس کو ان مخففہ من المثقلہ بنایا جائے لہذا مضارع پر رفع و نصب دونوں جائز ہوں گے جیسے ظننت ان سيقوم اور ظننت ان یکون۔

سوال : ان دو ضابطوں کی علت اور دلیل کیا ہے کہ فعل یقین کے بعد ان مخففہ کیوں ہوتا ہے فعل ظن کے بعد دونوں کیوں جائز ہوتے ہیں؟

جواب : کہ وہ فعل جو یقین کا معنی دیتا ہے اس کے بعد ان مخففہ ہی مناسب ہے کہ ان مخففہ کا معنی بھی تحقیق ہوتا ہے اس لئے فعل یقین کے بعد ان مخففہ ہوتا ہے۔ باقی رہی یہ بات کہ ظن کے بعد دونوں کیوں جائز ہیں اس کی علت اور وجہ یہ ہے کہ ظن کے دو معنی ہیں اگر جانب راجح اور ظن غالب کا لحاظ کیا جائے تو پھر ان مخففہ من المثقلہ ہی مناسب ہے کیونکہ یہ یقین پر دلالت کرتا ہے اور اگر ظن میں خیال والے معنی کا لحاظ کیا جائے تو اس وقت ناصبہ مصدر یہ ہی مناسب ہے۔

ضابطہ : ان جو علم اور ظن کے علاوہ طمع، رجاء، خشیت، خوف، شک، وہم، اعجاب ان کے بعد واقع ہو تو ان مصدر یہ ہوتا ہے مخففہ نہیں ہوتا۔

بحث عوامل جازمہ

فصل : المجزوم عامله لم ولما ولام الامر ولا في النهي وكلم المجازت وهي ان ومهما واذما وحيثما واين ومتى وما ومن وأنى وأنى وإن المقدره نحو لم يضرب ولما يضرب وليضرب ولا تضرب وإن تضرب أضرب اه

ترجمہ : فعل مضارع مجزوم کا عامل لم اور لما الخ ہیں۔

تشریح : مصنف اس فصل میں مضارع مجزوم کے عوامل بتا رہے ہیں کہ مضارع کو جزم دینے والے کون سے عوامل ہیں۔ وہ ان، لم، لمتا، لام امر، لانہی یہ چار ایک فعل مضارع کو جزم دیتے ہیں ان کے علاوہ جو جزم ہیں وہ دو فعل مضارع کو جزم دیتے ہیں ان کو کلمات مجازات کہتے ہیں ① ان ② من ③ ما ④ متى ⑤ حیثما ⑥ اذما ⑦ ایما ⑧ انی ⑨ انی ⑩ ائی۔

وجہ تسمیہ : ان کو کلمات مجازات لئے کہا جاتا ہے کہ یہ دلالت کرتے ہیں ایک جملے کا دوسرے جملے کی جزاء بننے پر اور ان کو کلمات شرط اور جزاء بھی کہتے ہیں، یہ دو فعلوں پر داخل ہوتے ہیں اور ان کو جزم دیتے ہیں پہلے فعل کو شرط اور دوسرے کو جزاء کہتے ہیں۔

سوال : مصنف نے ان کو کلمات مجاز کہا ہے لیکن ان کو اسم کیوں نہیں کہا ہے اس کی کیا وجہ ہے؟

جواب : ان میں سے بعض اسم تھے اور بعض فعل تو مصنف نے ایسا نام بنا دیا جو سب کو شامل ہو جائے اسماء کو بھی اور حروف کو بھی۔
 قولہ : واعلم أنّ لم تقلب المضارع ماضياً منقياً ولما كذلك إلا أنّ فيها توقّعاً بعده ودواماً قبله نحو قام
 الامیر لَمَّا یَرُکَّبُ وایضاً یَجوزُ حذفُ الفِعْلِ بعدَ لَمَّا خاصّةً تقوُلُ نَدِمَ زیدٌ وَلَمَّا ای ولما ینفعهُ التَّدَمُّ ولا تقوُلُ
 نَدِمَ زیدٌ وَلَمَّ

ترجمہ : اور جان لیجئے کہ تحقیق لفظ لم بنا دیتا ہے مضارع کو ماضی منفی اور لَمَّا بھی اسی طرح ہے مگر بے شک لَمَّا میں امید ہوتی
 ہے اس کے بعد اور دوام ہوتا ہے اس سے پہلے جیسے قام الامیر لَمَّا یرکب اور نیز جائز ہے حذف کرنا فعل کا لَمَّا کے بعد خاص
 کر کہے گا تو ندیم زید ولما (شرمندہ ہوا زید اور نہیں) یعنی (نفع دیا اس کو شرمندگی نے) اور نہیں کہے گا ندیم زید ولم۔
 تشریح : مصنف عوامل جوازم کی تفصیل بیان کرتے ہیں کہ کلمہ لم مضارع کو ماضی کو منفی کی طرف تبدیل کر دیتا ہے اور لَمَّا بھی اسی
 طرح عمل کرتا ہے لیکن ان دونوں میں چند فرق ہیں۔

پہلا فرق : لَمَّا کے اندر زمانہ تکلم کے بعد سے فعل منفی کے ثبوت کی توقع ہوتی ہے قاعدہ جبکہ لم زمانہ ماضی میں فعل کی نفی کا فائدہ
 دیتا ہے جس میں استغراق کا معنی نہیں ہوتا۔

دوسرا فرق : لَمَّا کے مدخول فعل کا حذف کرنا جبکہ قرینہ موجود ہو تو جائز ہے جیسے کہا جاتا ہے قام الامیر و لَمَّا اور لَمَّا کا استعمال
 بھی فعل غیر متوقع میں بھی ہوا کرتا ہے۔

تیسرا فرق : لَمَّا پر ادوات شرط داخل نہیں ہوتے لہذا ان کو داخل کر کے ان لَمَّا یضرب اس طرح من کو داخل کر کے من لَمَّا
 یضرب کہنا جائز نہیں جبکہ ادوات شرط کو لم پر داخل کرنا جائز ہے۔ یہ کل چار فرق ہوں گے۔

سوال : لَمَّا کے مدخول فعل کو حذف کرنا کیوں جائز ہے اور لم کے مدخول کا حذف کرنا کیوں جائز نہیں؟

جواب : لَمَّا میں اصل میں لم ما ہے مازاندہ ہے جیسا کہ ابن مشرطیہ میں ہے اور یہ مازاندہ فعل کے محذوف کا نائب بن
 جاتی ہے بخلاف لم کے وہاں ما موجود نہیں جو اس فعل کے قائم مقام بن سکے اسی وجہ سے لَمَّا کے مدخول کا حذف جائز ہے جب
 کہ لم کے مدخول کو حذف کرنا جائز نہیں۔

سوال : ادوات شرط کا لَمَّا پر داخل کرنا جائز اور لم پر کیوں جائز ہے؟

جواب : لَمَّا یہ عامل اور معمول کے درمیان فاصلہ قوی ہے لیکن بخلاف لم کے وہ فاصلہ قوی نہیں جس کی وجہ سے انکا داخل کرنا
 جائز ہے۔

فائدہ : لَمَّا اسمیت اور ظرفیت کے درمیان مشترک ہے جس وقت یہ مضارع پر داخل ہو تو یہ حرف ہوتا ہے اور جس وقت یہ

ماضی پر داخل ہو عام ازیں ماضی لفظاً ہو یا معناً تو یہ اسم ظرف ہوتا ہے۔

یاد رکھیں! جب یہ لَمَّا اسمیہ ظرفیہ ہو تو اس کا جواب جملہ اسمیہ ہوتا ہے جبکہ مقرون ہو اذامفا جاتیہ کے ساتھ جیسے قرآن مجید میں ہے كَيْسَبَ عَلَيْهِمُ الْقِتَالُ اِذَا فَرِيقٌ مِّنْهُمْ ياجواب ماضی مقرون ہوتی ہے ماضی کے ساتھ اور کبھی مضارع بھی آتا ہے بر کیف امام سیبویہ اس پر تجب فرماتے ہیں کہ لَمَّا عجیب ہے ماضی پر داخل ہوتا ہے تو اسمیہ ظرفیہ ہو جاتا ہے اور مضارع پر داخل ہوتو حرف بن جاتا ہے اور اگر ان دو کے علاوہ ہوتو یہ لَمَّا حرف استثناء ہوتا ہے بمعنی الآ کے۔

قولہ : واما كَلِمَةُ الْمَجَازَاتِ حَرْفًا كَانَتْ اَوْ اِسْمًا فَهِيَ تَدْخُلُ عَلٰى الْجُمْلَتَيْنِ لِتَدُلَّ عَلٰى اَنَّ الْاَوَّلِيَّ سَبَبٌ لِلثَّانِيَةِ وَتَسْمٰى الْاَوَّلِيَّ شَرْطًا وَالثَّانِيَةَ جِزَاءً

ترجمہ : اور لیکن کلمات مجازات خواہ حرف ہوں یا اسم پس یہ داخل ہوتے ہیں دو جملوں پر تاکہ دلالت کریں اس بات پر کہ پہلا سبب ہے دوسرے کے لئے اور نام رکھا جاتا ہے اول کا شرط اور دوسرے کا جزاء۔

تشریح : مصنف ان عوامل جوازم سے فارغ ہونے کے بعد اب کلمات مجازات کو بیان کر رہے ہیں کلمات مجازات یعنی کلمات شرط و جزا خواہ حرف ہوں یا اسم ہمیشہ دو جملے فعلیہ پر اس لئے داخل ہوتے ہیں کہ پہلا جملہ دوسرے جملے کے لئے سبب ہوتا ہے اور دوسرا جملہ مسبب ہوتا ہے اور پہلا فعل جو سبب ہوتا ہے اس کا نام شرط رکھا جاتا ہے اور دوسرا فعل جو مسبب ہوا کرتا ہے اس کا نام جزاء رکھا جاتا ہے۔

قولہ : ثم ان كَانَ الشَّرْطُ وَالْجِزَاءُ مُضَارِعَيْنِ يَجِبُ الْجِزْمُ فِيهِمَا لَفْظًا نَحْوِ اِنْ تَكْرَمْنِيْ اُكْرِمُكَ وَاِنْ كَانَ مَاضِيَيْنِ لَمْ تَعْمَلْ فِيهِمَا لَفْظًا نَحْوِ اِنْ ضَرَبْتَ ضَرَبْتُ وَاِنْ كَانَ الْجِزَاءُ وَحْدَهُ مَاضِيًا يَجِبُ الْجِزْمُ فِي الشَّرْطِ نَحْوِ اَنْ تَضْرِبْنِيْ ضَرَبْتُكَ وَاِنْ كَانَ الشَّرْطُ وَحْدَهُ مَاضِيًا جَازِيًا الْجِزَاءِ الْوَجْهَانِ نَحْوِ اِنْ جِئْتَنِيْ اُكْرِمُكَ

ترجمہ : پھر اگر ہوں شرط اور جزاء دونوں فعل مضارع تو واجب ہے جزم ان دونوں میں لفظاً جیسے ان تکرمنی اکرمک اور اگر وہ دونوں ماضی ہوں تو نہیں عمل کریں گے کلمات مجازات ان دونوں میں لفظاً جیسے ان ضربت ضربت اور اگر جزاء کیلئے ماضی ہو تو جزم واجب ہے شرط میں جیسے ان تضربنی ضربتک اور اگر شرط کیلئے ماضی ہو تو جائز ہیں جزاء میں دونوں صورتیں جیسے ان جئتني اکرمک۔

تشریح : مصنف ضابطہ بیان کر رہے ہیں شرط اور جزاء کے مجزوم ہونے کے لئے جس کی چار صورتیں ہیں۔

پہلی صورت : شرط اور جزاء دونوں فعل مضارع ہوں اس صورت کا حکم یہ ہے دونوں میں جزم لفظاً واجب ہے ان تکرمنی اکرمک۔

دوسری صورت : اگر دونوں ماضی ہوں تو اس صورت کا حکم یہ ہے کہ اکسین جزم لفظا نہیں ہوگی جیسے ان ضربت ضربت۔

تیسری صورت : شرط مضارع اور جزاء ماضی ہو اس کا حکم یہ ہے کہ شرط میں جزم واجب ہے جیسے ان تضرب تضرب۔

چوتھی صورت : شرط ماضی اور جزاء مضارع ہو تو اس کا حکم یہ ہے کہ جزاء میں دونوں صورتیں جائز ہیں جزم اور رفع دونوں جائز ہیں جیسے ان ضربت اضرب۔

سوال : ان چار صورتوں کی علتیں اور دلیلیں کیا ہیں؟

جواب : پہلی صورت میں شرط اور جزاء دونوں مضارع ہیں اور مضارع معرب ہوتا ہے جس میں جزم اعراب قبول کرنے کی صلاحیت ہوتی ہے اس لئے دونوں میں جزم کا ہونا واجب ہے۔

دوسری صورت میں شرط اور جزاء دونوں ماضی ہیں اور ماضی ثنی ہوتی ہے جس میں اعراب قبول کرنے کی صلاحیت نہیں ہوتی اس لئے لفظوں میں جزم نہیں ہوگی۔

تیسری صورت کی یہ دلیل اور علت ہے کہ صرف شرط مضارع ہے اس میں تو اعراب کے قبول کرنے کی صلاحیت ہے اس لئے جزم واجب ہے شرط میں اور چونکہ جزاء ماضی ہے جس میں اعراب کے قبول کرنے کی صلاحیت نہیں اس لئے وہاں جزم نہیں۔

چوتھی صورت کے اندر چونکہ شرط ماضی ہے اس لئے جزم لفظوں میں نہیں البتہ جزاء مضارع ہے اکسین دو وجہ اس لئے جائز ہیں جزم تو اس لئے کہ وہ معرب ہے اکسین اعراب قبول کرنے کی صلاحیت ہے اور رفع اس لئے جب شرط ماضی ہونے کی وجہ سے جزم نہیں تو اس کے تابع کرتے ہوئے جزاء پر بھی جزم نہ پڑھی جائے۔

قوله : وَاَعْلَمُ اِنَّهُ اِذَا كَانَ الْجَزَاءُ مَاضِيًا بِغَيْرِ قَدْ لَمْ يَجْزِ الْفَاءُ فِيهِ نَحْوَانُ اَكْرَمْتَنِي اَكْرَمْتَكَ قَالَ اللهُ تَعَالَى وَمَنْ دَخَلَهُ كَانَ اِمْنًا وَاِنْ كَانَ مَضَارِعًا مَثَبًا اَوْ مَنْفِيًّا بِلَا جَازٍ فِيهِ الْوَجْهَانِ نَحْوَانُ تَضْرِبْنِي اَضْرِبَكَ اَوْ فَاضْرِبَكَ وَاِنْ تَشْتَمْنِي لَا اَضْرِبَكَ اَوْ فَاَضْرِبَكَ وَاِنْ لَمْ يَكُنِ الْجَزَاءُ اَحَدًا الْقُسْمَيْنِ الْمَذْكُورَيْنِ فَيَجِبُ الْفَاءُ فِيهِ

ترجمہ : اور جان لیجئے تحقیق شان یہ ہے کہ جب ہو جزاء فعل ماضی بغیر قد کے تو نہیں جائز فاء اس میں جیسے ان اکرمتني اکرمتك فرمایا اللہ تعالیٰ نے وَمَنْ دَخَلَهُ كَانَ اِمْنًا اور اگر جزاء ہے فعل مضارع مثبت یا منفی ساتھ لا کے تو جائز ہیں اس میں دونوں وجہیں جیسے ان تضربني اضربك یا فاضربك اور ان تَشْتَمْنِي لَا اَضْرِبَكَ یا فَاَضْرِبَكَ اور اگر نہ ہو جزاء ان مذکورہ دو قسموں میں سے کوئی ایک قسم تو پس واجب ہے اس میں فاء۔

تشریح : مصنف اس عبارت میں فاجزائے کیلئے ضابطہ بیان کر رہے ہیں کہ کن صورتوں میں اس فاء کا لانا جائز اور کن صورتوں میں

واجب اور کن صورتوں میں نہ لانا واجب ہے تو مصنف اس کی نے سات صورتیں بیان کی ہیں۔ ان میں سے ایک صورت یہ ہے کہ فاکالانا جائز اور متنوع ہے اور دو صورتوں میں جائز ہے اور چار صورتوں میں فاکالانا واجب ہے۔

پہلی صورت: جس میں فاء کالانا متنوع ہے وہ یہ ہے کہ جزاء ماضی ہو بغیر قد کے جیسے ان اکرمتی اکرمتک۔
دوسری صورت: جزاء مضارع مثبت ہو۔

تیسری صورت: جزاء مضارع منفی ہولا کے ساتھ ان دونوں صورتوں میں فاکالانا جائز ہے اور نہ لانا بھی جائز ہے ان تضر بنی اضربک کا پڑھنا بھی جائز ہے اور فالاکر فاضربنی پڑھنا بھی جائز ہے اور اس طرح ان تشرمتنی لا اضربک بھی جائز ہے اور فلا اضربک کا بھی جائز ہے اور جن صورتوں میں فاکالانا واجب ہے۔

قوله: وَذَلِكَ فِي أَرْبَعِ صُورٍ الْأُولَى أَنْ يَكُونَ الْجَزَاءُ مَاضِيًا مَعَ قَدْ كَقَوْلِهِ تَعَالَى إِنَّ يَسْرِقَ فَقَدْ سَرَقَ أَخٌ لَّهُ مِنْ قَبْلُ وَالثَّانِيَةُ أَنْ يَكُونَ مَضَارِعًا مَنفِيًّا بِغَيْرِ لَا كَقَوْلِهِ تَعَالَى وَمَنْ يَبْتَغِ غَيْرَ الْإِسْلَامِ دِينًا فَلَنْ يُقْبَلَ مِنْهُ وَالثَّلَاثَةُ أَنْ يَكُونَ جَمَلَةً اسْمِيَّةً كَقَوْلِهِ تَعَالَى مَنْ جَاءَ بِالْحَسَنَةِ فَلَهُ عَشْرُ أَمْثَالِهَا وَالرَّابِعَةُ أَنْ يَكُونَ جَمَلَةً انشائيةً أَمَّا كَقَوْلِهِ تَعَالَى قُلْ إِنْ كُنْتُمْ تُحِبُّونَ اللَّهَ فَاتَّبِعُونِي وَأِمَّا نَهْيًا كَقَوْلِهِ تَعَالَى فَإِنْ عَلِمْتُمُوهُنَّ مُؤْمِنَاتٍ فَلَا تَرْجِعُوهُنَّ إِلَى الْكُفَّارِ

ترجمہ: اور یہ چار صورتوں میں ہے اول یہ کہ ہو جزاء ماضی قد کے ساتھ جیسے قول اللہ تعالیٰ ان يسرق... الخ دوسری یہ کہ ہو جزاء مضارع منفی بغیر لا کے جیسے اللہ تعالیٰ کا قول ہے ومن يبتغ... الخ اور تیسری یہ کہ ہو جزاء جملہ جیسے قول اللہ تعالیٰ کا من جاء بالجنة... الخ اور چوتھی یہ ہے کہ ہو جزاء جملہ انشائیہ یا امر ہو جیسے اللہ تعالیٰ کا قول ہے قل ان كنتم... الخ یا نہی ہو جیسے اللہ تعالیٰ کا قول ہے فان علمتموهن مؤمنات... الخ۔

پہلی صورت: جزاء ماضی ہو قد کے ساتھ جیسے إِنْ يَسْرِقَ فَقَدْ سَرَقَ أَخٌ لَّهُ مِنْ قَبْلُ۔
دوسری صورت: جزاء مضارع منفی بغیر لا کے ہو جیسے وَمَنْ يَبْتَغِ غَيْرَ الْإِسْلَامِ دِينًا فَلَنْ يُقْبَلَ مِنْهُ۔
تیسری صورت: جزاء جملہ اسمیہ ہو جیسے مَنْ جَاءَ بِالْحَسَنَةِ فَلَهُ عَشْرُ أَمْثَالِهَا۔
چوتھی صورت: جزاء جملہ انشائیہ ہو خواہ امر ہو نہی ہو الی آخرہ امر کی مثال قُلْ إِنْ كُنْتُمْ تُحِبُّونَ اللَّهَ فَاتَّبِعُونِي

نہی کی مثال فَإِنْ عَلِمْتُمُوهُنَّ مُؤْمِنَاتٍ فَلَا تَرْجِعُوهُنَّ إِلَى الْكُفَّارِ

سوال: ان صورتوں میں یہ جو حکم بیان کیا گیا ہے اسکی علت کیا ہے؟ ایک صورت میں فاء کالانا کیوں جائز نہیں دو صورتیں جواز کیوں اور چار صورتیں فاء کالانا واجب کیوں ہے؟

جواب : جواب سے پہلے ایک ضابطہ جان لیں جس کا حاصل یہ ہے کہ فاجزائے ربط کیلئے لائی جاتی ہے لہذا جہاں پر ربط ضروری ہو گا وہاں پر فاجزائے کالانا واجب ہوگا اور جہاں ربط کی ضرورت بالکل نہیں وہاں اس کا لانا جائز اور ممتنع ہوگا اور جہاں پر ربط دینا جائز ہو وہاں فاکالانا جائز ہوگا۔

سوال : اس کے لئے کیا ضابطہ ہے کہ کہاں پر فاجزائے ربط کے لئے لانا ضروری ہے اور کہاں ضروری نہیں؟

جواب : اس ربط کے لئے ضابطہ یاد رکھیں کہ جہاں حرف شرط جزاء میں بالکل اثر نہ کرے وہاں ربط کی ضرورت ہوتی ہے وہاں فالانا واجب ہوتا ہے اور جہاں پر حرف شرط کا کچھ اثر ہو مکمل نہ ہو تو وہاں فاجزائے کالانا جائز ہوتا ہے اور جہاں پر حرف شرط جزاء میں رابطہ کچھ ہوتا ہے تو ایسے مقام پر پورا پورا اثر کرے وہاں ربط کی ضرورت نہیں وہاں فاکالانا جائز نہیں۔

جواب کا حاصل : اب ہر صورت کے حکم کی علت یہ ہے پہلی صورت کہ جزاء ماضی ہو بغیر قد کے اس صورت میں حرف شرط نے جزاء ماضی کے معنی میں پورا پورا اثر کر دیا ہے کہ ماضی کو مستقبل کے معنی میں کر دیا ہے لہذا دوسرے رابطہ کی ضرورت نہیں اس لئے یہاں فاجزائے کالانا جائز اور ممتنع ہے۔

دوسری اور تیسری صورت کا حکم اور علت یہ ہے کہ اسمیں حرف شرط نے کچھ اثر کیا ہے کہ مضارع کو معنی استقبال کے ساتھ خاص کر دیا ہے لیکن حقیقت میں کوئی تغیر نہیں اس لئے کہ مضارع میں پہلے سے استقبال والا معنی ہوتا ہے لہذا اسمیں تاثیر تو ہوئی لیکن تھوڑی سی ہوئی اس لئے ربط کے لئے فاکالانا بھی جائز ہے کیونکہ کچھ اثر موجود ہے اس لئے نہ لانا بھی جائز ہے اور باقی چار صورتوں کا حکم اور علت یہ ہے کہ ان چار صورتوں میں حرف شرط نے بالکل اثر نہیں کیا جس کی وجہ سے رابطہ کی ضرورت ہے اس لئے ان چاروں صورتوں میں فاء کالانا واجب ہے۔

فائدہ : جزاء مضارع مثبت ہو لیکن شرط یہ ہے کہ غیر مجزوم بلا لام امر ہو اور اسی طرح کہ وہ دعا اور تمنی کے علاوہ ہو اور وہ سین اور سوف کے بغیر ہو (اس لئے کہ یہ حرف شرط کے داخل ہونے سے پہلے ہی مستقبل میں ہے لہذا ان میں حرف شرط کی کوئی تاثیر اور اثر نہ ہوگا) ان صورتوں میں جزاء پر فاء لانا واجب ہوتا ہے۔

قوله: وَقَدْ يَقَعُ إِذَا مَعَ الْجُمْلَةِ الْأَسْمِيَةِ مَوْضِعَ الْفَاءِ كَقَوْلِهِ تَعَالَى وَإِنْ تُصِيبُهُمْ سَيِّئَةٌ مِّمَّا قَدَّمْتُمْ يُبَدِّدُهُمْ إِذَا هُمْ يَقْنَطُونَ

ترجمہ : اور کبھی کبھی واقع ہوتا ہے اذا جملہ اسمیہ کے ساتھ فاء کی جگہ جیسے اللہ تعالیٰ کا فرمان ہے: وَإِنْ تُصِيبُهُمْ سَيِّئَةٌ مِّمَّا قَدَّمْتُمْ يُبَدِّدُهُمْ..... الخ۔

تشریح : یہ سوال مقدر کا جواب ہے۔

سوال : ہم ایک ایسی مثال دیکھتے ہیں کہ آپ کی تفصیل کے مطابق جزاء پر فاء کالانا واجب ہے لیکن فاء جزائے نہیں لائی گئی

بلکہ اذا مفاعلاتہ لایا گیا ہے جیسے باری تعالیٰ کا فرمان ہے اِذَا هُمْ يَقْنَطُونَ ، هُمْ يَقْنَطُونَ جملہ اسمیہ جزاء ہے تو فاء نہیں بلکہ اذا لایا گیا ہے۔

جواب : اذا مفاعلاتیہ کا معنی فاجزائیہ کے قریب قریب ہے کہ جس طرح فاء جزائیہ تعقیب کیلئے آتی ہے اذا مفاعلاتیہ بھی عادتہ ایک امر کے بعد دوسرے امر کے حدوث پر دلالت کرتا ہے تو اس میں بھی فاء تعقیبیہ کا معنی موجود ہے اس لئے فاء کی جگہ اذا مفاعلاتیہ کا لانا بھی جائز ہے۔

قوله : وانما تُقَدَّرُ اِنْ بَعْدَ الْاَفْعَالِ الْخَمْسَةِ الَّتِي هِيَ الْاَمْرُ نَحْوُ تَعَلَّمَ تَنْجُ وَالنَّهْيُ نَحْوُ لَا تَكْذِبُ يَكُنْ خَيْرًا لَكَ وَالاسْتِفْهَامُ نَحْوُ هَلْ تَزُوْرُنَا نَكْرِمَكَ وَالتَّمْنَى نَحْوُ لَيْتَكَ عِنْدِي اَخْدِمَكَ وَالْعَرْضُ نَحْوُ الْاَنْتَزِلُ بِنَا تَصِبْ خَيْرًا

ترجمہ : اور لیکن مقدر کیا جائے گا ان پانچ افعال کے بعد ① امر کے بعد جیسے تعلم تنج یعنی ان تتعلم تنج ② نہی کے بعد جیسے لا تکذب یکن خیر الکن یعنی ان لا تکذب یکن خیر الکن ③ استفہام کے بعد جیسے هل تزورنا نکریمک یعنی هل تزورنا ان تزورنا نکریمک ④ تمنی کے بعد جیسے لیتک عندی اخدمک یعنی لیتک عندی ان تکن عندی اخدمک ⑤ عرض کے بعد جیسے الا تنزل بنا ان تنزل بنا ان نصب خیرا۔

تشریح : مصنف نے ماقبل میں یہ بیان فرمایا تھا کہ فعل مضارع ان شرط مقدرہ کی وجہ سے بھی مجزوم ہوتا ہے تو یہاں سے مصنف اس ان شرط مقدرہ کو بیان فرما رہے ہیں کہ ان شرط مقدرہ کن مقامات پر مقدر ہوتا ہے اور اس کے مقدر ہونے کے لئے شرط کیا ہے تو فرمایا کہ پانچ مقامات پر یعنی پانچ چیزوں کے بعد مقدر ہوتا ہے جس کے مقدر ہونے کے لئے شرط یہ ہے ہشی اول کے مضمون سے ہشی ثانی کے مضمون کے لئے سہیت کا ارادہ کیا جائے۔

پہلا مقام : امر کے بعد جیسے تعلم تنج اصل عبارت یہ ہے تعلم ان تتعلم تنج تو سیکھ اگر تو سیکھے گا تو نجات پائے گا اسمیں اول یعنی تعلم ثانی نجات کے لئے سبب ہے۔

دوسرا مقام : نہی کے بعد ان مقدر ہوتا ہے لا تکذب یکن خیر لکم یعنی لا تکذب الا تکذب یکن خیر لکم کہ چھوٹ مت بول اگر چھوٹ نہیں بولے گا تو تیرے لئے بہتر ہے۔

تیسرا مقام : استفہام کے بعد هل تزورنا نکریمک یعنی هل تزورنا ان تزورنا نکریمک۔

چوتھا مقام : تمنی کے بعد جیسے لیتک عندی اخدمک۔ اصل عبارت یہ تھی لیتک عندی ان تکن عندی اخدمک کاش تو میرے پاس ہوتا میں تیری خدمت کرتا۔

پانچواں مقام : عرض کے بعد جیسے الا تنزل بنا تصب خیرا اصل عبارت یہ ہے الا تنزل بنا ان تنزل بنا تصب خیرا ۔

قولہ : وَبَعْدَ النَّفْيِ فِي بَعْضِ الْمَوَاضِعِ نَحْوَ لَا تَفْعَلُ شَرًّا يَكُنُّ خَيْرًا لَكَ

ترجمہ : اور نفی کے بعد ان شرطیہ مقدر کیا جاتا ہے بعض جگہوں میں جیسے لا تفعل شرًا..... الخ

تشریح : سوال : ان اشیاء خمسہ کے بعد ان مقدر ہونے کی علت اور دلیل کیا ہے؟

جواب : یہ اشیاء خمسہ طلب پر دلالت کرتی ہیں اور طلب عموماً ایسے مطلوب کے متعلق ہوتی ہے جس پر فائدہ مرتب ہو اور فائدہ مسبب ہو اور وہ مطلوب اس کے لئے سبب ہو اور یہ بات ظاہر ہے کہ سبب اور مسببیت پر دال حرف شرط ہوتا ہے حالانکہ حرف شرط یہاں لفظوں میں نہیں ہے تو اس سے معلوم ہوا کہ یہاں حرف شرط مقدر ہے۔

قولہ : وَذَلِكَ إِذَا قَصِدَ أَنْ الْأَوَّلَ سَبَبٌ لِلثَّانِي كَمَا رَأَيْتَ فِي الْأَمْثَلِ فَإِنَّ مَعْنَى قَوْلِنَا تَعَلَّمَ تَنْجُ هُوَ إِنْ تَعَلَّمَ تَنْجُ وَكَذَلِكَ الْبَوَاقِي فَلِذَلِكَ امْتَنَعَ قَوْلُكَ لَا تَكْفُرُ تَدْخُلُ النَّارَ لِامْتِنَاعِ السَّبَبِيَّةِ إِذْ لَا يَصِحُّ أَنْ يُقَالَ أَنْ لَا تَكْفُرُ

تدخل النار

ترجمہ : اور یہ بات (اشیاء مذکورہ کے بعد ان مقدر کیا جاتا ہے) جب قصد کیا جائے کہ اول ثانی کے لئے سبب ہے جیسا کہ آپ دیکھ چکے ہیں مثالوں میں پس بے شک ہمارے قول تعلم تنج کا معنی ہے ان تعلم تنج (اگر تو سیکھے گا تو نجات پائے گا) اب سیکھنا نجات کا سبب ہے۔ اسی طرح باقی مثالیں پس اسی وجہ سے ممتنع ہے تیرا قول لا تکفر تدخل النار واسطے ممتنع ہونے سببیت کے کیونکہ نہیں صحیح کہ کہا جائے ان لا تکفر تدخل النار ۔

تشریح : مصنف اسی شرط پر تفریح بٹھا رہے ہیں کہ اگر اول کے مضمون سے سببیت کا قصد نہیں ہے شئی ثانی کیلئے وہاں کلمہ ان کا مقدر کرنا ممتنع ہے جیسے لا تکفر تدخل النار یہاں پر عدم کفر دخول نار کا سبب نہیں بن سکتا لہذا اس کے بعد ان مقدر ماننا درست نہیں کہ یہ کہنا الا تکفر تدخل النار اگر تو کفر نہیں کرے گا تو جہنم میں داخل ہو گا یہ بالکل غلط ہے بلکہ کفر نہ کرنا دخول جنت کا سبب ہے۔

فائدہ : اگر ان اشیاء خمسہ کے بعد فعل مضارع ہو لیکن سببیت کا قصد اور ارادہ نہیں کیا گیا تو فعل مضارع پر رفع پڑھنا واجب ہو گا یہ تو بنا بر حال کے کہ وہ حال واقع ہو گا جیسے باری تعالیٰ کا فرمان ہے فَذَرَهُمْ فِي خَوْضٍ يَلْعَبُونَ اسمیں يلعبون حال ہے اور یا بنا بر صفت مرفوع ہوگی جیسے فَهَبْ لِي مِنْ لَدُنْكَ وَلِيًّا يَرِيئِي : يرث فعل مضارع ہے یا وہ جملہ مستأنفہ ہونے کی بنا پر مرفوع ہوگا جیسے کہا جائے لا تذهب تغلب عليه تو اسمیں تغلب جملہ مستأنفہ سوال مقدر کا جواب ہے۔

بحث فعل امر

قوله: والثالث الامر وهو صيغة يُطلبُ بها الفعلُ من الفاعلِ المخاطبِ
ترجمہ: اور (فعل کی اقسام میں سے) تیسری قسم امر ہے اور وہ صیغہ ہے طلب کیا جاتا ہے ساتھ اس کے فعل (کام) فاعل
مخاطب سے۔

تشریح: مصنف ”فعل کی تیسری قسم امر کو بیان کر رہے ہیں۔

امر کا معنی: امر کا لغوی معنی حکم کرنا اور اصطلاح نجات میں امر کا لفظ امر غائب، امر حاضر اور امر متکلم تینوں پر بولا جاتا ہے خواہ
معلوم ہو یا مجہول لیکن امر حاضر معلوم کو الامر بصیغہ کہتے ہیں اور باقیوں کو الامر بالحرَف۔ اور امر بالحرَف وہ حرف لام ہے لیکن
لفظ امر سے متبادر امر حاضر معلوم ہے اسی وجہ سے کہ مضارع کی اور ماضی کی تسمیہ حقیقت میں یہ ہی ہے باقی مضارع میں خود مندرج
ہیں اس لئے کہ مضارع کی علامت فعل میں باقی رہتی ہے۔

اسی وجہ سے مصنف نے امر حاضر معلوم کی تعریف میں فرمایا ہو صیغہ یطلب بها تعریف کا حاصل یہ ہے کہ امر حاضر معلوم وہ
صیغہ ہے جس کے ذریعہ فاعل مخاطب سے فعل کو طلب کیا جائے اس میں صیغہ جنس ہے جو سب کو شامل ہے بطلب بها کے اندر جو
باہے یہ استعانت کی ہے اور یہ فصل ہے جس سے ماضی اور مضارع خارج ہو جاتے ہیں اور الفعل یہ قید ثانی اور فصل ثانی ہے اس
سے نہی خارج ہوئی اور من الفاعل یہ فصل ثالث ہے اس کا فائدہ یہ ہے کہ اس سے امر حاضر مجہول نکل گیا اور المخاطب یہ
قید رابع اور فصل رابع ہے جس سے امر غائب معلوم خارج ہو گیا اس لئے کہ وہ مضارع میں داخل ہیں۔

قوله: بَانَ تَحْدِثُ مِنَ الْمَضَارِعِ حَرَفُ الْمَضَارِعِ ثُمَّ تَنْظُرُ فَإِنْ كَانَ مَا بَعْدَ حَرَفِ الْمَضَارِعِ سَاكِنًا زِدْتَ
هَمْزَةَ الْوَصْلِ مَضْمُومَةً إِنْ انْضَمَّ ثَالِثُهُ نَحْوَ اَنْضُرْ وَ مَكْسُورَةً إِنْ انْفَتَحَ إِنْ انْكَسَرَ كَاَعْلَمُ وَإِضْرِبْ وَإِسْتَخْرِجْ
وَإِنْ كَانَ مَتَحَرِّكًا فَلَا حَاجَةَ إِلَى الْهَمْزَةِ نَحْوَ عِدْ وَحَاسِبْ

ترجمہ: کہ بایں طور کہ حذف کیا جائے مضارع سے حرف مضارعت پھر دیکھا جائے پس اگر حرف مضارعت کے بعد والاحرف
ساکن ہے تو زیادہ کرے گا تو ہمزہ وصلی مضمومہ اگر اس کا تیسرا حرف مضموم ہے جیسے اَنْضُرْ اور مکسور ہوگا اگر تیسرا حرف مفتوح یا مکسور
ہے جیسے اَعْلَمْ اور اضرب اور استخراج اور اگر (حرف مضارعت کے بعد والاحرف) متحرک ہے پس نہیں ہے ضرورت ہمزہ
وصلی کی جیسے عد اور حاسب۔

تشریح: مصنف ”اس فصل میں امر حاضر اشتقاق اور بنانے کا طریقہ بیان کر رہے ہیں۔

فائدہ : بعض نے اس عبارت کو تعریف کا متمہ قرار دیا ہے اور قید خاص بنایا ہے اس سے اسماء افعال روید وغیرہ کو خارج کیا لیکن یہ صحیح نہیں ہے اس لئے کہ اسمائے افعال تو تقسیم سے ہی خارج ہیں کیونکہ تقسیم فعل کی ہے جب کہ یہ اسماء ہیں۔

عبارت کا حاصل یہ ہے کہ امر حاضر معلوم کو یوں بنایا جائے گا کہ حرف مضارع کے حذف کرنے کے بعد والے حرف کو دیکھا جائے گا کہ وہ متحرک ہے یا ساکن اگر ساکن ہے تو ہمزہ وصلی کو لایا جائے گا تاکہ ابتدا سکون سے لازم نہ آئے پھر ہمزہ وصلی کو یا تو مضموم لایا جائے گا یا مکسور، جس کا مدار مضارع کے عین کلمہ پر ہے، اگر مضارع کا عین کلمہ مضموم ہو تو ہمزہ وصلی مضموم لایا جائے گا جیسے تنصر سے انصر اور اگر عین کلمہ مضموم نہیں تو پھر ہمزہ وصلی مکسور لایا جائے گا جیسے تعلم سے اعلم، تضرب سے اضرب اسی طرح تستخرج سے استخرج اور اگر حرف مضارع کے حذف کرنے کے بعد حرف متحرک ہو تو ہمزہ وصلی لانے کی ضرورت نہیں اس لئے کہ ابتدا ساکن سے نہیں ہے لہذا فقط آخر میں وقف کر دیا جائے گا جیسے تعد سے عد اور تحاسب سے حاسب اور تصرف سے صرف۔

سوال : امر حاضر معلوم میں ہمزہ وصلی مضموم اور مکسور کیوں لایا جاتا ہے مفتوح کیوں نہیں لایا جاتا؟

جواب : ہمزہ وصلی مفتوح اس لئے نہیں لایا جاتا تاکہ اس کا التباس ہمزہ قطعی اور ہمزہ استفہام کے ساتھ لازم نہ آئے اس لئے ہمیشہ مضموم یا مکسور لایا جاتا ہے۔

سوال : مضارع کا عین کلمہ مضموم ہو تو ہمزہ وصلی مضموم کیوں اور مضموم نہ ہو تو ہمزہ وصلی مکسور کیوں لایا جاتا ہے؟

جواب : عین کلمہ مضموم ہو تو ہمزہ وصلی مضموم لایا جاتا ہے دو وجہ سے ① عین کلمہ کی مناسبت کی وجہ سے ② اگر مکسور لایا جاتا تو لازم آتا خروج من الکسره الی الضمة جو کہ ثقیل ہے اور باقی رہا کہ مکسور کیوں لایا جاتا ہے اس لئے کہ اس کا اصل مکسور ہونا ہے لہذا مفتوح العین اور مکسور العین ہونے کی صورت میں ہمزہ وصلی مکسور لایا جائے گا۔

قولہ : والامر من باب الافعال من القسم الثانی

ترجمہ : اور امر باب افعال کا دوسری قسم میں سے ہے۔

تشریح : سوال مقدر کا جواب ہے۔

سوال : آپ نے یہ ضابطہ بیان کیا کہ اگر عین کلمہ مکسور ہو تو ہمزہ وصلی مکسور لایا جاتا ہے حالانکہ باب افعال کے امر میں ہمزہ وصلی مفتوح لایا جاتا ہے جیسے اکرم؟

جواب : باب افعال کا امر یہ دوسری قسم سے ہے کہ انہیں حرف مضارع کو حذف کرنے کے بعد والے حرف ساکن نہیں بلکہ متحرک ہے اس لئے کہ تکرم اصل میں تا کرم تھا تا کے حذف کرنے کے بعد ہمزہ قطعی ہے جو کہ متحرک ہے اس لئے ہمزہ لایا ہی نہیں گیا

اور جو تمہیں ہمزہ نظر آ رہا ہے وہ قطعی ہے وصلی نہیں۔

قولہ: وَهُوَ مَبْنِيٌّ عَلَىٰ عِلْمِيَةِ الْجَزْمِ كِضْرِبٍ وَاغْزُ وَاِرمٍ وَاِسْعٍ وَاِضْرِبًا وَاِضْرِبُوا وَاِضْرِبِي

ترجمہ: اور وہ امر مبنی ہوتا ہے علامت جزم پر جیسے اضرب الخ

تشریح: امر حاضر معلوم علامت جزم پر مبنی ہوتا ہے اور علامت جزم تین میں ① سکون کے ساتھ جیسے اضرب ② حرف علت کے حذف کے ساتھ جیسے اغز، ارم ③ نون اعرابی کے حذف کرنے کے ساتھ جیسے اضربا، اضربو، اضربی۔

سوال: امر حاضر معلوم مبنی کیوں ہوتا ہے؟

جواب: افعال میں اصل مبنی ہونا ہے لہذا جو چیز اصل پر ہے اس کی علت بیان نہیں کی جاتی علت تو اس چیز کی بیان کی جاتی ہے جو اصل سے خارج ہو مثلاً افعال معرب ہو جائیں تو اس کی علت بیان کی جائے گی اور اسی طرح اسماء میں اصل معرب ہونا ہے لہذا جو اسم مبنی ہوگا اسکی علت بیان کی جائے گی نہ کہ اسم کے معرب ہونے کی۔

فصل: فَعَلٌ مَّالِمٌ يُسَمُّ فَاعِلُهُ هُوَ فَعْلٌ حُذِفَ عَاعِلُهُ وَأَقِيمَ الْمَفْعُولُ مَقَامَهُ وَيُخْتَصُّ بِالْمُتَعَدِّيِّ

ترجمہ: فعل مالم یسمہ فاعلہ وہ فعل ہے جس کا فاعل حذف کیا گیا ہو اور کھڑا کیا گیا ہو مفعول کو اس کی جگہ اور یہ خاص کیا گیا ہے ساتھ متعدی کے۔

تشریح: مصنف ”فعل کی دوسری تقسیم بیان فرما رہے ہیں کہ فعل کی دو قسمیں ہیں ① فعل معلوم ② فعل مجہول۔
فعل مجہول کا دوسرا نام فعل مالم یسم فاعلہ ہے۔

فعل مجہول کی تعریف: ایسے فعل کو کہا جاتا ہے جس کے فاعل کو حذف کیا گیا ہو اور مفعول کو اس کے قائم مقام کیا گیا ہو۔

سوال: مفعول فاعل کے قائم مقام کیسے ہو سکتا ہے اور مرفوع کیسے ہو سکتا ہے؟

جواب: فعل کے لئے دو طرفین ہیں ایک طرف صدور ہے وہ فاعل ہے اور دوسری طرف وقوع ہے وہ مفعول ہے ان کے درمیان مشابہت تھی طرفیت کے اعتبار سے تو اسی وجہ سے مفعول کو فاعل کے قائم مقام ٹھہرانا اور فاعل والارفع اسے دینا درست ہے اور فاعل کی فاعلیت فعل کے اس طرف اسناد ہونے سے ہے نہ کہ فاعل کے احداث سے اس لئے کہ مات زید میں زید فاعل ہے اور اس سے کوئی چیز صادر اور حادث نہیں ہوئی بلکہ وہ معنی مفعول ہے اس لئے کہ امانت کا فاعل حقیقتاً اللہ ہی ہے تو لہذا جس طرح فعل کا اسناد فاعل کی طرف تھا تو مرفوع تھا اسی طرح اس مفعول کی طرف ہو گیا تو یہ مرفوع ہوگا۔

و یختص بالمتعدی ضابطہ: کا بیان کہ فعل مجہول فعل متعدی ہی کے ساتھ خاص ہے یعنی فعل مجہول فعل متعدی سے بنتا ہے فعل لازمی سے قطعاً نہیں۔

سوال : فعل مجہول فعل متعدی سے آتا ہے لازمی سے کیوں نہیں آتا اس کی علت کیا ہے؟

جواب : اگر فعل لازمی سے فعل مجہول کو لایا جائے تو فاعل کو نسیا منیا حذف کیا جائے گا اور کسی چیز کو اس کے قائم مقام کرنا پڑے گا حالانکہ اس کے بعد کوئی ایسی چیز باقی نہیں رہتی جس کی طرف فعل کی نسبت کی جائے اسی وجہ سے ضابطہ بنا دیا گیا کہ فعل متعدی سے ہی فعل مجہول آئے گا نہ کہ فعل لازمی سے۔

قولہ : و علامته في الماضي ان يكون اوله مضموماً فقط وما قبل اخره مكسوراً في الابواب التي ليست في اولها همزة وصل ولا تاء زائدة نحو ضرب ودُحرج وأُكْرِمَ

ترجمہ : فعل مجہول کی علامت ماضی میں یہ ہے کہ ماضی کا اول حرف مضموم ہو فقط اور آخر کا ما قبل مکسور ہو یہ علامت ان ابواب میں ہے جن کے شروع میں ہمزہ وصلی اور تاء زائدہ نہیں جیسے ضرب اور دُحرج اور اُکرم۔

تشریح : مصنف "فعل مجہول کی تعریف کے بعد اس کے بنانے کا طریقہ اور علامت بتا رہے ہیں جس کی تین صورتیں ہیں۔

تشریح : دوسری صورت : جن کے شروع میں ہمزہ وصلی ہے۔

تیسری صورت : وہ ابواب جن کے شروع ہی میں تائے زائدہ مطردہ ہے۔

(پہلی صورت) وہ ابواب جن کے شروع میں ہمزہ وصلی بھی نہیں اور تائے زائدہ بھی نہیں تو ان کی ماضی مجہول کے بنانے کا طریقہ

یہ ہے کہ پہلے حرف کو ضمہ اور ما قبل آخر کو کسرہ دیں گے جیسے ضرب سے ضرب، دحرج سے دحرج، اکرم سے اکرم

پہلی صورت : وہ ابواب جن کے شروع میں نہ ہمزہ وصلی ہے نہ تائے زائدہ مطردہ ہے۔

قولہ : وَأَنْ يَكُونَ أَوَّلُهُ وَثَانِيَهُ مَضْمُومًا وَمَا قَبْلَ آخِرِهِ كَذَلِكَ فِيمَا فِي أَوَّلِهِ تَاءٌ زَائِدَةٌ نَحْوُ تَفَضَّلَ وَتَضَوَّرَبَ

ترجمہ : اور علامت فعل مجہول کی ماضی میں یہ ہے کہ ماضی کا پہلا اور دوسرا حرف مضموم ہو اور اس کے آخر کا ما قبل اسی طرح مکسور ہو یہ علامت ان ابواب میں ہے جن کے شروع میں تاء زائدہ ہے جیسے تفضل اور تضررب۔

تشریح : (دوسری صورت) وہ ابواب جن کے شروع میں تائے زائدہ مطردہ ہے وہ تین ابواب ہیں تفضل، تفضل، تفضل ان

سے ماضی مجہول بنانے کا طریقہ یہ ہے کہ ان میں پہلے اور دوسرے حرف کو ضمہ اور ما قبل آخر کو کسرہ دیں گے۔ جیسے تفضل سے

تفضل، تفضل سے تفضل، تضارب سے تضارب۔

قولہ : وَأَنْ يَكُونَ أَوَّلُهُ وَثَالِثُهُ مَضْمُومًا وَمَا قَبْلَ آخِرِهِ كَذَلِكَ فِيمَا فِي أَوَّلِهِ هَمْزَةٌ وَصَلٍ نَحْوُ اسْتُخْرِجَ وَاقْتَدِرَ

ترجمہ : اور علامت فعل مجہول کی ماضی میں یہ ہے کہ ماضی کا پہلا اور تیسرا حرف مضموم ہو اور اس کے آخر کا ما قبل اسی طرح مکسور

ہو اور یہ علامت ان ابواب میں ہے جن کے شروع میں ہمزہ وصلی ہے جیسے استخرج اور اقتدر۔

تشریح : (تیسری صورت) وہ ابواب جن کے شروع میں ہمزہ وصلی ہے ان سے ماضی مجہول بنانے کا طریقہ یہ ہے کہ حرف اول اور ثالث کو ضمہ اور ماقبل آخر کو کسرہ دیں گے جیسے استخرج سے استخرج ، انصرف سے انصرف ، احمر سے احمر الی آخرہ ۔

قوله : والهمزة تتبع المضموم ان لم تدرج

ترجمہ : اور ہمزہ تابع ہوتا ہے حرف مضموم کے اگر درج کلام میں آکر گرنے نہیں۔

تشریح : یعنی ہمزہ وصلی ماضی مجہول میں باعتبار حرکت کے حرف مضموم کے تابع ہے نہ کہ حرف کسورہ کے۔

قوله : وفي المضارع ان يكون حرف المضارعة مضموماً و ما قبل اخرها مفتوحاً نحو يضرب ويستخرج

ترجمہ : اور مضارع میں علامت مجہول یہ ہے کہ ہوتا ہے حرف مضارعت مضموم اور آخر کا ماقبل مفتوح جیسے يضرب اور يستخرج

تشریح : سوال : ماضی معلوم سے ماضی مجہول میں تبدیلی کیوں کی گئی ہے مقصود تو دونوں کے درمیان فرق کرنا تھا یہ تبدیلی ماضی معلوم میں کر لیتے؟

جواب : ماضی معلوم اصل ہے اور ماضی مجہول فرع ہے تو تبدیلی فرع میں کرنی چاہیے نہ کہ اصل میں۔

سوال : ماضی مجہول میں پہلے حرف پر ضمہ اور ماقبل آخر پر کسرہ اسے خروج من الضمہ الی الكسرہ لازم آتا ہے جو کہ یقیناً

ثقیل ہے قاعدہ ہے جو ثقیل ہو وہ غریب ہوتا ہے تو وزن غریب کو کیوں پسند کیا گیا ہے؟

جواب : اس لئے تاکہ غرابت لفظ غرابت معنی پر دلالت کرے۔ ماضی مجہول کا معنی بھی غریب تھا اس لئے وزن بھی غریب اس

کیلئے منتخب کیا گیا ہے۔

سوال : جس طرح خروج من الضمہ الی الكسرہ غریب ہے اسی طرح خروج من الكسرہ الی الضمہ یہ بھی وزن

غریب ہے اسے کیوں نہیں پسند کیا گیا؟

جواب : خروج من الكسرہ الی الضمہ بیشک یہ وزن غریب ہے لیکن یہ اُقل ہے اور جب اخف کے ساتھ مقصود حاصل ہو

جاتا ہے تو اُقل جو بہت زیادہ ثقیل اس کی طرف عدول کرنے کی کیا ضرورت تھی۔

قوله : الافى باب المفاعلة والافعال والتفعل والفعلة وملحقاتها الثمانية فان العلامة فيها فتحة ما قبل

الاخر نحو يحاسب ويدخر

ترجمہ : مگر باب مفاعله اور افعال اور تفعل اور فعلله اور اس کے آٹھ ملحقات پس تحقیق ان میں علامت حرف آخر کے ماقبل کا

مفتوح ہونا ہے جیسے يحاسب اور يدخر ۔

تشریح: مصنف "مضارع مجہول کی علامت اور بنانے کا طریقہ بتا رہے ہیں کہ مضارع مجہول میں حرف اول کو ضمہ دیا جائے گا اور ما قبل آخر کو کسرہ دیا جائے گا جیسے یضرب سے یضرب، یستخرج سے یستخرج لیکن یاد رکھیں چار ابواب افعال، تفعیل، مفاعلہ اور فاعلہ اور فعللہ کے ملحقات جو سات ہیں حلب، قلنس، حورب، سرول، خیعل، شریف، فلسی ان میں چونکہ حرف مضارعت پہلے سے مضموم ہوتا ہے اس لئے یہاں علامت فقط ما قبل آخر کا مفتوح ہونا ہوگا جیسے یکریم، یصرف، بحاسب یاد رکھیں مصنف نے ملحقات کو آٹھ شماریا ہے حالانکہ ملحقات سات ہیں تو یہ مصنف کی غلطی نہیں بلکہ کسی کاتب کی غلطی ہے۔

قوله: وفي الأجوف ماضية قيل وبيع وبالأشمام قيل وبيع وبالواو قول وبوع

ترجمہ: اور اجوف میں یعنی اس کی ماضی مجہول میں قيل اور بيع ہے اور ساتھ اشمام کے قيل اور بيع اور ساتھ واو کے قول اور بوع۔

تشریح: مصنف "اجوف کی ماضی مجہول کی تعلیل کی طرف اشارہ فرما رہے ہیں کہ فعل حقیقی اور حکمی اجوف سے ہو تو اس کو تین وجہ پڑھنا جائز ہے۔

پہلی وجہ: واو، یا کی حرکت نقل کر کے ما قبل کو دینا تو قول ببيع سے قول پھر قول پر ميعاد والے قانون سے واو کو یا سے تبدیل کیا تو قيل، ببيع ہوگا اور اسی طرح فعل حکمی کے اندر اختور، انقید اس پہلی وجہ کے ساتھ اختور، انقید، اختور پر ميعاد والے قانون سے اختیر پڑھا جاتا ہے۔

دوسری وجہ: اشمام ہے، اشمام سے مراد یہ ہے فاء کلمہ کے کسرہ کو ضمہ کی طرف مائل کرنا اور عین کلمہ کو جو یا ہے اسکو واو کی طرف کجھ مائل کرنا اور اشمام سے یہ معلوم ہو جائے گا کہ اصل فاکلمہ میں ضمہ ہے۔

قوله: وكذا لك باب اُختيرَ وَاُنقيدَ دون اُستخيرَ وَاُقيمَ لفقْدَ فُعَلٍ فيهما

ترجمہ: اور اسی طرح باب اُختيرَ اور اُنقيدَ میں نہ کہ استخیر اور اقيم میں واسطے گم ہونے فعل کے ان دونوں میں۔

تشریح: تیسری وجہ: کہ واو، یا کی حرکت کو حذف کر کے پڑھنا قول ببيع سے قول ببيع پھر ببيع پر یا کو واو سے تبدیل کریں گے یوسر والے قانون سے تو بوع ہوگا اسی طرح فعل حکمی کے اندر اختور، انقید سے اختور، انقید ہوگا پھر انقید یوسر والا قانون جاری ہوگا تو انقود ہوگا یاد رکھیں فعل حکمی سے مراد یہ ہے کہ جس لا وزن حقیقتاً تو فعل نہ ہو لیکن اس سے کچھ حرف کو حذف کیا جائے تو فُعَلٍ والا وزن پیدا ہو جائے۔ اختیر، انقید اس سے اخ اور ان کو ہٹا دیا جائے تو تیر اور قید فعل کا وزن پیدا ہو جاتا ہے لیکن مصنف نے یہ بتا دیا کہ یہ حکم فعل حقیقی یا حکمی کا ہے اور چونکہ استخیر، اقيم کے اندر فعل والا وزن موجود نہیں اس لئے

اس کو تین وجہ سے پڑھنا جائز نہیں ہوگا۔

قولہ: وفي مضارعہ تقلب العين الفاء نحو يُقَالُ وَيُبَاعُ كما عرَفْتَ في التصريف مُسْتَقْصَى

ترجمہ: اور اس (اجوف) کے مضارع مجہول میں عین کلمہ الف سے بدل جائے گا جیسے بقال اور بیاع جیسا کہ تو پہچان چکا ہے علم صرف میں پورے طور طریقے۔

تشریح: اس عبارت میں اجوف کے مضارع مجہول کے تعلیل کی طرف اشارہ کیا ہے کہ اجوف کے مضارع مجہول میں واویا ساکن ماقبل مفتوح ہوگا تو یقال، بیاع والا قانون جاری ہوگا کہ واویا کی حرکت نقل کر کے ماقبل کو دے کر واویا کو الف سے تبدیل کیا جائے گا جیسے یقول، بیع سے یقال، بیاع ہو جائے گا۔

فصل: الفعلُ اما متعديٌ وهو ما يتوقفُ فهمُ معناه على متعلقٍ غير الفاعلِ كضرب

ترجمہ: فعل یا متعدی ہوگا اور وہ وہ ہے کہ موقوف ہو اس کا معنی سمجھنا ایسے متعلق پر جو فاعل کا غیر ہے جیسے ضرب۔

تشریح: مصنف اس فصل میں فعل کی ایک اور تقسیم بیان کر رہے ہیں کہ فعل کی دو قسمیں ہیں ① لازمی ② متعدی۔

فعل متعدی: وہ فعل ہے جس کے معنی کا سمجھنا ایسے متعلق خاص پر موقوف ہو جو فاعل کے علاوہ ہو اور متعلق خاص مفعول بہ ہے اور یاد رکھیں نحو کی اصطلاح میں تعلق سے مراد فعل کی وہ نسبت جو غیر فاعل کی طرف ہو جس طرح ضرب کا سمجھنا فاعل معنی ضارب پر موقوف ہے ایسے ہی اس فعل کا سمجھنا غیر فاعل یعنی مضروب پر بھی موقوف ہے۔

سوال: یہ تعریف دخول غیر سے مانع نہیں اس لئے کہ فعل لازمی بھی موقوف ہوتا ہے فاعل کے علاوہ اور متعلق یعنی مفعول فیہ، مفعول بہ اس طرح حال وغیرہ کی طرف؟

جواب: ہم نے کہا فعل متعدی کی تعریف میں اس کے معنی کا سمجھنا موقوف ہو اور فعل کی ماہیت کا سمجھنا مفعول بہ پر تو موقوف ہے لیکن مفعول بہ اور مفعول فیہ وغیرہ پر نہیں۔

قولہ: واما لازمٌ وهو ما بخلافه كقعد وقام

ترجمہ: اور یا لازم ہوگا اور وہ وہ ہے جو اس کے خلاف ہو جیسے قعد اور قام۔

تشریح: فعل لازمی وہ فعل ہے جو متعدی کے خلاف ہو یعنی جس کا سمجھنا متعلق خاص یعنی مفعول بہ پر موقوف نہ ہو جیسے قعد بمعنی وہ بیٹھا اور قام بمعنی وہ کھڑا تو یہ قعد اور قیام کا سمجھنا مفعول بہ پر بالکل موقوف نہیں۔

فائدہ: فعل لازمی چھ چیزوں سے متعدی ہوتا ہے۔

① حرف جر سے جیسے ذہبت بزید میں زید کو لے گیا۔

۲) ہمزہ باب افعال سے جیسے ذہب زید سے اذہبت زید -

۳) عین کلمہ کی تضعیف کے ساتھ یعنی مجرد سے باب تفعیل بنانے سے جیسے فرح زید کہ زید خوش ہو اس سے فرحت زید میں نے زید کو خوش کیا۔

۴) باب مفاعلہ کے الف سے یعنی مجرد سے باب مفاعلہ بنانے سے فعل لازمی متعدی ہو جاتا ہے جیسے مشی زید سے ماشیت زیدا

۵) باب استفعال کے سین سے جیسے خرج زید سے استخرجت زید -

۶) فعل لازمی دوسرے فعل متعدی کے معنی کو متضمن ہونے کی وجہ سے متعدی ہو جاتا ہے جیسے دخول بمعنی کشادہ باب شرف ہے لیکن جب یہ واضح کے معنی کو متضمن ہو تو متعدی ہو گیا بمعنی فراخی کرنا۔

فائدہ : فعل متعدی نون افعال اور تائے تفعیل سے لازمی ہو جاتا ہے یعنی فعل متعدی سے باب افعال بنایا جائے اور اسی طرح باب تفعیل بنایا جائے تو اس سے فعل متعدی لازمی بن جاتا ہے جیسے قطع بمعنی کاٹنا لیکن جب اس سے باب افعال انقطع اور باب تفعیل تقطع بنایا گیا تو یہ لازمی بن گیا ہے اس کا معنی ہے کٹنا۔

بحث تقسیم فعل متعدی

قولہ : والمتعدي قد یكون الی مفعول واحد كضرب زید عمروا

ترجمہ : اور متعدی کبھی ہوتا ہے ایک مفعول کی طرف جیسے ضرب زید عمروا۔

تشریح : اس عبارت میں مصنف فعل متعدی کی تقسیم بیان کر رہے ہیں کہ فعل متعدی کی چار قسمیں ہیں۔

پہلی قسم : جو ایک مفعول کی طرف متعدی ہو جیسے ضرب زید عمروا۔

قولہ : والی مفعولین کا عطفی زید درهما و یجوز فیہ الاقتصار علی احد مفعولہ کا عطفی زیداً واعطیت

درهما بخلاف باب علمت

ترجمہ : اور کبھی دو مفعولوں کی طرف جیسے اعطی زید عمروا درهما اور جائز ہے اس میں اکتفاء کرنا دو مفعولوں میں سے ایک پر

جیسے اعطیت زیداً یا اعطیت درهما بخلاف باب علمت کے۔

تشریح : دوسری قسم : فعل متعدی کی دوسری قسم کہ وہ ایسے دو مفعولوں کی طرف متعدی ہوتا ہے جن میں سے ایک مفعول پر اکتفا

کرنا اور ایک مفعول کو حذف کرنا جائز ہے جیسے اعطیت زیداً درهما اس میں ایک مفعول کو حذف کر کے اعطیت زیداً یا اعطیت

درہما پڑھنا جائز ہے۔

تیسری قسم : فعل متعدی کی تیسری قسم کہ وہ ایسے دو مفعولوں کی طرف متعدی ہوتا ہے جن میں سے ایک پر اکتفا کرنا اور ایک کو حذف کرنا جائز نہیں ہوتا جیسے باب علمت یعنی افعال قلوب کے دو مفعول لہذا علمت زیدًا فاضلا میں ایک مفعول کو حذف کرنا جائز نہیں۔

سوال : باب اعطیت کے دو مفعولوں میں سے ایک کا حذف کرنا جائز اور باب علمت کے دو مفعولوں میں سے ایک کا حذف کرنا کیوں جائز نہیں؟

جواب : باب اعطیت کے دو مفعول مبتدا خبر نہیں ہوتے ان میں دونوں مفعولوں کا مصداق ایک نہیں ہوتا اس لئے ایک مفعول کا حذف کرنا جائز ہے اور باب علمت کے دو مفعول اصل میں مبتدا اور خبر ہوتے ہیں ان کا مصداق ایک ہوتا ہے جس طرح مبتدا کے لئے خبر کا ہونا ضروری ہے اور خبر کے لئے مبتدا کا ہونا ضروری ہے اسی طرح ان دونوں مفعولوں میں سے دونوں کا ہونا ضروری ہے کسی ایک کا حذف کرنا جائز نہیں۔

قولہ : والی ثلثة مفاعیل نحو اعلم اللہ زیدًا عمروًا فاضلاً ومنہ ارى وانبا ونبأ وخبر وخبر وحدث

ترجمہ : اور تین مفعولوں کی طرف جیسے اعلم اللہ زیدًا عمروًا فاضلاً اور اسی قسم سے ہے ارى الخ۔

تشریح : چوتھی قسم : فعل متعدی کی چوتھی قسم یہ تین مفعولوں کی طرف متعدی ہوتا ہے جیسے اعلم اللہ زیدًا عمروًا فاضلاً اللہ تعالیٰ نے زید کو بتا دیا کہ عمرو فاضل ہے۔

فائدہ : اس باب میں اصل اعلم و ارى ہے اس لئے کہ یہ دونوں ہمزہ داخل ہونے سے پہلے دو مفعولوں کی طرف متعدی تھے لہذا ہمزہ داخل ہونے سے ایک اور مفعول زیادہ ہو گیا جبکہ باقی افعال انباء ، نباء تین مفعولوں کی طرف متعدی ہونے میں اصل نہیں کیونکہ ان کا تین مفعولوں کی طرف متعدی ہونا اس وجہ سے ہے کہ یہ اعلام کے معنی پر مشتمل ہوتے ہیں گویا کہ یہ افعال اعلم کے قائم مقام ہونے کی وجہ سے تین مفعولوں کی طرف متعدی ہیں۔

فائدہ : امام انھشی نے اظننت احسبت اخلت ازعمت ان چار فعلوں کو بھی اعلمت کے قائم مقام قرار دیا ہے کہ یہ بھی ان کی طرح تین مفعولوں کی طرف متعدی ہوتے ہیں۔

قولہ : وھذہ السبعة مفعولہا الاول مع الآخرین کمفعولکی اعطیت فی جواز الاقتصار علی احدهما تقول اعلم اللہ زیدًا والثانی مع الثالث کمفعولکی علمت فی عدم جواز الاقتصار علی احدهما فلا تقول اعلمت زیدًا خیر الناس بل تقول اعلمت زیدًا عمروًا خیر الناس

ترجمہ : اور ان ساتوں فعلوں کا پہلا مفعول آخری دونوں کے ساتھ مثل دونوں مفعولوں باب اعطیت کے ہے ان دو میں سے کسی ایک پر اکتفاء کرنے کے جواز میں کہے گا تو اعلم اللہ زیدا اور دوسرا مفعول تیسرے کے ساتھ باب علمت کے دو مفعولوں کی مثل ہے ان دو میں سے کسی ایک پر اکتفاء کرنے کے عدم جواز میں پس نہیں کہے گا تو اعلمت زید خیر الناس بلکہ کہے گا تو اعلمت زیدا عمروا خیر الناس ۔

تشریح : مصنف ان تین مفاعیل کا حکم بیان کرنا چاہتے ہیں کہ پہلے مفعول کا دو آخری مفعولوں کے ساتھ ایسا تعلق ہے جیسا کہ باب اعطیت کے دو مفعولوں کا آپس میں ہے کہ جس طرح ان میں سے ایک حذف کرنا جائز اسی طرح ان تین مفعولوں میں سے پہلے کو حذف کرنا یا دو آخری کو اکٹھے حذف کرنا جائز ہے جیسے اعلم اللہ زیدا پڑھنا بھی جائز ہے کہ دو مفعول آخری کو حذف کر دیا گیا اور اسی طرح پہلے مفعول کو حذف کر کے اعلم اللہ عمراً فاضلاً پڑھنا بھی جائز ہے اور دو آخری مفعولوں کا تعلق آپس میں ایسے ہے جیسے باب علمت کے دو مفعولوں کا ہے کہ جس طرح ان میں سے کسی ایک کا حذف کرنا جائز نہیں اسی طرح دوسرے اور تیسرے مفعول میں سے کسی ایک کا حذف کرنا جائز نہیں لہذا اعلمت زیدا خیر الناس پڑھنا جائز نہیں بلکہ آخری دونوں مفعولوں کو ذکرے اعلمت زید عمراً خیر الناس پڑھا جائے گا۔

بحث افعال قلوب

فصل : افعال القلوب علمت و ظننت و حسبت و خلنت و رابت و وجدت و زعمت

ترجمہ : افعال قلوب علمت الخ ہیں۔

تشریح : افعال قلوب سات ہیں جو اس عبارت میں مذکور ہیں ان میں سے علمت ، وجدت ، رابت علم یقینی کے لئے آتے ہیں اور تین ظننت ، حسبت ، خلنت ظن کے لئے آتے ہیں اور ساتواں زعمت کبھی ظن کے معنی میں آتا ہے اور کبھی یقین کے معنی میں آتا ہے۔

وجہ تسمیہ : ان افعال کے اندر یقین اور ظن والے معانی پائے جاتے ہیں ان کا تعلق اعضاء ظاہری سے نہیں ہوتا قلب سے ہوتا ہے اسی وجہ سے ان کو افعال قلوب کہا جاتا ہے اور ان کا دوسرا نام افعال شک اور یقین ہے اور یاد رکھیں شک کا معنی یہاں پر خلاف یقین ہے اور شک کا معنی تساوی طرفین جو مناطقہ کی اصطلاح میں ہیں وہ یہاں بالکل مراد نہیں۔

فائدہ : افعال قلوب کا سات میں منحصر ہونا یہ حصر استقرائی ہے حصر عقلی نہیں اس لئے کہ عرفت اور اعتقدت اور اردت یہ افعال قلوب سے ہیں اور دو مفعول کی طرف متعدی بھی ہوتے ہیں لیکن ان پر افعال قلوب والے احکام جاری نہیں ہوتے۔

سوال : ان افعال قلوب کو ماضی سے تعبیر کیوں کیا گیا ہے کیا مضارع اور امر وغیرہ ان افعال سے نہیں آتے دوسرا سوال ان افعال کو متکلم کے صیغے سے کیوں تعبیر کیا گیا ہے اسمیں حکمت اور کیا نکتہ کیا ہے؟

جواب : ان افعال کو ماضی سے تعبیر ضرور کیا گیا لیکن یہ افعال قلوب ماضی کے ساتھ خاص نہیں بلکہ مطلق افعال مراد ہیں خواہ وہ ماضی ہوں یا مضارع ہوں یا امر ہوں اور باقی رہی یہ بات کہ ان افعال کو متکلم کے صیغے سے تعبیر کیوں کیا گیا ہے اس کی وجہ یہ کہ ہر آدمی اپنے قلب کے افعال کو خوب جانتا ہے نسبت دوسروں کے، وجہ تسمیہ ان افعال کو افعال قلوب اس لئے کہتے ہیں کہ یہ اپنے صدور میں اعضاء ظاہری کی طرف محتاج نہیں ہوتے کیونکہ بعض میں تو شک والا معنی ہوتا ہے اور بعض میں یقین والا معنی ہوتا ہے اور یہ بات ظاہر ہے کہ یقین اور شک ان دونوں معنی کا تعلق دل سے ہے اسی وجہ سے ان کو افعال قلوب کہتے ہیں اور اسی وجہ سے ان کا دوسرا نام افعال شک و یقین رکھا گیا ہے۔

قولہ : وھی افعال تدخل علی المبتداء والخبر فتصبهٗما علی المفعولۃ نحو علمت زیدًا عالمًا ترجمہ : اور وہ افعال مبتداء اور خبر پر داخل ہوتے ہیں پس ان دونوں کو نصب دیتے ہیں مفعول ہونے کی بناء پر جیسے علمت زیدًا عالمًا۔

تشریح : مصنف ان افعال قلوب کا عمل بتا رہے ہیں کہ افعال قلوب جملہ اسمیہ یعنی مبتداء خبر پر داخل ہوتے ہیں اور دونوں کو مفعولیت کی بنا پر نصب دیتے ہیں۔

سوال : یہ افعال قلوب جملہ اسمیہ پر کیوں داخل ہوتے ہیں اور انکو جملہ اسمیہ پر داخل کر کے متکلم کی غرض اور مقصد کیا ہوتا ہے؟
جواب : فعل کا جملہ پر اس لئے داخل ہونا کہ جملہ کے ہر ہر جزء میں وہ فعل عمل کرے یہ جملہ اسمیہ میں ہو سکتا ہے جملہ فعلیہ میں نہیں اس لئے جملہ اسمیہ پر داخل ہوتے ہیں باقی رہی یہ بات کہ ان افعال کو جملہ اسمیہ پر داخل کرنے سے متکلم کی غرض اور مقصد کیا ہوتا ہے اس کا جواب یہ ہے کہ متکلم مخاطب کو یہ بتانا چاہتا ہے کہ یہ جملہ از قبیل علم ہے یا از قبیل ظن ہے جیسے زید قائم جملہ تھا لیکن اسمیں یہ علم نہیں تھا کہ یہ علم کے قبیلے سے تھا یا ظن کے قبیلے سے لیکن جب اس پر علمت یا ظننت کو داخل کر دیا جائے اور کہا جائے علمت زیدًا قائمًا یا ظننت زیدًا قائمًا تو اس سے مخاطب سمجھ جاتا ہے کہ جملہ کس قبیلے سے ہے۔

قولہ : واعلم ان لہذہ الأفعال خواص منها ان لا تقتصر علی احد مفعولہا بخلاف باب اعطیت فلا نقول علمت زیدًا

ترجمہ : اور جان لیجئے کہ تحقیق ان افعال کے لئے چند خاصے ہیں ان میں سے ایک یہ ہے ان کے دو مفعولوں میں سے ایک پر اکتفاء نہیں کیا جاتا بخلاف باب اعطیت کے پس نہیں کہا جائے گا علمت زیدًا۔

تشریح : مصنف افعال قلوب کی بعض خصوصیات بیان کر رہے ہیں۔

پہلا خاصہ : یہ ہے کہ اس کے دو مفعولوں میں سے ایک پراکتفا کرنا جائز نہیں البتہ باب اعطیت کے دو مفعولوں میں سے ایک پراکتفا کرنا جائز ہے جس کی علت ماقبل میں بیان ہو چکی ہے البتہ دونوں مفعولوں کو اکٹھے حذف کرنا جائز ہے جیسے باری تعالیٰ کا فرمان ہے **وَيَوْمَ يَقُولُ نَادُوا شُرَكَاءِيَ الَّذِينَ زَعَمْتُمْ** تو اس کے دونوں مفعول حذف ہیں اصل عبارت یہ ہے زعمتمو ہم ایام۔

قولہ : **ومنها جوازُ الالغاءِ اذا توسَّطتْ نحو زيدٌ ظننتُ قائمٌ او تأخرتْ نحو زيدٌ قائمٌ ظننتُ**

ترجمہ : ان خواص میں سے ان کے عمل کو لفظاً اور معنی باطل کرنے کا جواز ہے جب یہ درمیان میں آجائیں یا مؤخر ہو جائیں۔

تشریح : دوسرا خاصہ : کہ افعال قلوب کا الغاء جائز ہے الغاء کہتے ہیں کہ ان کے عمل کو لفظاً اور معناً دونوں اعتبار سے باطل کرنے کو جس کی دو صورتیں ہیں کہ افعال قلوب دونوں مفعولوں کے درمیان میں آجائیں جیسے **زيدٌ ظننتُ قائمٌ** یا یہ افعال قلوب دونوں مفعولوں سے مؤخر ہو جائیں جیسے **زيدٌ قائمٌ ظننتُ** اور یاد رکھیں ان دونوں صورتوں میں یہ افعال مصدر کے معنی میں ہو کر ظرف ہوں گے تقدیری عبارت یہ ہوگی **زيدٌ في ظنني قائمٌ** اور **زيدٌ قائمٌ في ظنني**۔

سوال : افعال قلوب کا الغاء کیوں جائز ہے یعنی ان دونوں صورتوں میں عمل کو باطل قرار دینا کیوں جائز ہے اور عامل بنانا کیوں جائز ہے؟

جواب : ان دونوں صورتوں میں دونوں مفعولوں کے اندر مبتدا اور خبر ہونے کی اور کلام مستقل بننے کی صلاحیت موجود ہے اور جبکہ افعال قلوب درمیان میں ہونے کی وجہ سے یا مؤخر ہونے کی وجہ سے ضعیف العمل ہو چکے ہیں اسی وجہ سے ان دونوں صورتوں میں ان کو کلام مستقل بنا کر افعال قلوب کے عمل باطل کر دینا جائز ہے۔

قولہ : **ومنها انها تعلقُ اذا وقعتْ قبل الاستفهامِ نحو علمتُ ازيدٌ عندك أم عمروٌ وقبل النفي نحو علمتُ ما زيدٌ في الدارِ وقبل لامِ الابتداءِ نحو علمتُ لزيدٌ منطلقٌ**

ترجمہ : اور ان خواص میں سے ہے کہ ان کو معلق کیا جاتا ہے جب واقع ہوں استفہام سے پہلے یا نفی سے پہلے یا لام ابتداء سے پہلے۔

تشریح : تیسرا خاصہ : کہ افعال قلوب کے خواص میں سے ایک خاصہ یہ ہے کہ انہیں تعلق جائز ہے اور تعلق کہتے ہیں کہ لفظاً عمل باطل ہو جائے لیکن معنایاً باقی رہے یعنی افعال لفظی اور اعمال معنوی کو تعلق کہا جاتا ہے اسکی مثال اس عورت کی ہے جس کا خاوند مفقود الخمر ہو وہ عورت نہ تو صاحب شوہر ہے اور نہ ہی فارغ ہے اسی طرح یہ افعال بھی بعض صورتوں کے اندر نہ تو کلیتہً عامل ہوتے ہیں اور نہ کلیتہً مھمل ہوتے ہیں افعال قلوب کی تعلق کی تین صورتیں ہیں ① افعال قلوب استفہام سے پہلے آجائیں جیسے

علمت زید عندك ام عمر ﴿۲﴾ نفی سے پہلے آجائیں جیسے علمت مازیدہ فی الدار ﴿۳﴾ لام ابتدا سے پہلے آجائیں جیسے علمت لزید منطلق۔

سوال : ان تینوں صورتوں کے اندر افعال قلوب کی تعلیق کیوں ہو جاتی ہے اور اعمال کیوں جائز نہیں ہوتا؟

جواب : یہ تینوں چیزیں استفہام، نفی، اور لام ابتدا یہ تینوں حروف جملے کے شروع میں آتے ہیں اور اس بات کا تقاضا کرتے ہیں کہ جملہ اپنی صورت اور حالت پر باقی رہے جب کہ یہ افعال اس جملے کے اندر تبدیلی پیدا کر دیتے ہیں تو دونوں کا لحاظ کیا گیا ہے کہ باعتبار لفظ کے ان افعال کا عمل ختم کر دیا گیا معلق کر دیا گیا اور ان افعال کا لحاظ اور رعایت کی گئی ہے باعتبار معنی کے کہ معنی کے اعتبار سے دونوں ان کے لئے مفعول بنتے ہیں۔

ان افعال کے اندر تعلیق ہوتی ہے اور یہ افعال معلق ہو جاتے ہیں جیسے باری تعالیٰ کا فرمان ہے: لَسَعَلَمَ اَنْتَ الْوَحْزْبَيْنِ اَحْطٰی مصنف نے قبل الاستفہام سے اس بات کی طرف اشارہ ہے کہ دیا کہ اگر افعال قلوب استفہام کے بعد واقع ہوں تو ان کا عمل باقی رہتا ہے باطل نہیں ہوتا۔

قوله: ومنها أنها يجوز أن يكون فاعلها ومفعولها ضميرين لشي واحد نحو علمتني منطلقاً وظننتك فاضلاً ترجمہ : اور ان خواص میں سے یہ ہے کہ تحقیق قصہ یہ ہے کہ جائز ہے کہ ان کا فاعل اور مفعول دو ضمیریں شئی واحد کے لئے ہوں۔
تشریح : افعال قلوب کے خواص میں سے ایک خاصہ یہ ہے کہ فاعل اور مفعول دونوں ضمیریں متصل ایک شئی کے لئے ہوں یعنی صرف متکلم کے لئے، مخاطب کے لئے یا غائب کے لئے یہ جائز ہے علمتني منطلقاً میں نے آپنے آپ کو چلنے والا جانا آسمیں فاعل اور مفعول اول دونوں متکلم کی ضمیریں ہیں جو کہ متصل بھی ہیں اور میں بھی شئی واحد یعنی متکلم کی طرف لوٹنے والی لیکن یہ اجتماع دوسرے افعال میں ہرگز جائز نہیں لہذا ضربتني کہنا جائز نہیں بلکہ ایسی صورت میں فصل لایا جائے گا ضربت نفسي کہا جائے گا۔

سوال : افعال قلوب کے اندر یہ اجتماع ضمیریں کیوں جائز ہیں اور دوسرے افعال میں کیوں جائز نہیں؟

جواب : افعال قلوب کا مفعول حقیقت کے اعتبار سے دوسرا ہی ہوتا ہے اور پہلا مفعول تو محض تمہید کے لئے ہوتا ہے لہذا افعال قلوب کے فاعل اور مفعول اول کے درمیان ایک شئی کے لئے ضمیر لانے کی صورت میں اتحاد لازم نہیں آتا لیکن دوسرے افعال کے اندر فاعل اور مفعول میں اتحاد لازم آتا ہے اس لئے افعال قلوب میں جائز ہے دوسرے میں جائز نہیں۔

قوله: واعلم انه قد يكون ظننت بمعنى اهتمت وعلمت بمعنى عرفت ورايت بمعنى ابصرت ووجدت بمعنى اصبت الصائفة فنصب مفعولاً واحداً فقط فلا تكون حينئذ من افعال القلوب

ترجمہ : اور جان لیجئے کہ شان یہ ہے کہ کبھی کبھی ظننت اتہمت کے معنی اور علمت عرفت کے معنی اور رأیت ابصرت کے معنی میں اور وحدت اصبت الضالۃ کے معنی میں ہوتا ہے پس اس وقت یہ مفعول واحد کو نصب دیں گے پس نہیں ہوں گے اس افعال قلوب میں سے۔

تشریح : مصنف ایک فائدہ بتا رہے ہیں کہ افعال قلوب میں سے بعض افعال قلوب کے لئے اور معانی بھی میں جن معانی کی وجہ سے وہ افعال قلوب نہیں رہے اور متعدی بھی ایک مفعول کی طرف ہوا کرتے ہیں مثلاً ظننت بمعنی اتہمت کے آتا ہے جس کے معنی تہمت کے ہوتے ہیں جیسے باری تعالیٰ کا فرمان ہے: مَا هُوَ عَلَى الْغَيْبِ بِضَنِينٍ اور علمت بمعنی عرفت کے آتا ہے جیسے باری تعالیٰ کا فرمان ہے: وَلَقَدْ عَلِمْتُمُ الَّذِينَ اعْتَدُوا مِنْكُمْ فِي السَّبْتِ اور اسی طرح رأیت بھی ابصرت کے معنی میں آتا ہے جیسے باری تعالیٰ کا فرمان ہے: مَا ذَا تَرَىٰ اور اسی طرح وحدت بھی اصبت کے معنی میں بھی آتا ہے۔

بحث افعال ناقصہ

فصل : الافعالُ الناقصةُ هي افعالٌ وُضِعَتْ لِتَقْرِيرِ الْفَاعِلِ عَلَى صِفَةٍ غَيْرِ صِفَةِ مَصْدَرِهَا وَهِيَ كَانٌ وَصَارَ وَظَلَّ وَبَاتٌ الْآخِرُهَا

ترجمہ : افعال ناقصہ وہ افعال ہیں جو فاعل کو کسی صفت پر جو ان کے مصدر والی صفت کے علاوہ ہو ثابت کرنے کے لئے وضع کئے گئے ہوں اور وہ کان ، صار ، ظل ، بات ، الخ۔

تشریح : مصنف افعال تام سے فارغ ہونے کے بعد اب افعال قاصرہ افعال ناقصہ کو بیان کر رہے ہیں۔
افعال ناقصہ کی تعریف : افعال ناقصہ ایسے افعال کو کہا جاتا ہے جو اپنے فاعل کے لئے مصدر کی صفت کے علاوہ کسی اور صفت کو ثابت کرنے کے لئے وضع کئے گئے ہوں۔

وجہ تسمیہ : ان کو افعال ناقصہ اس لئے کہتے ہیں کہ یہ افعال دوسرے افعال کی طرح صرف فاعل کے ساتھ ملکر پوری کلام نہیں بنتے ناقص رہتے ہیں کہ کلام کے تمام ہونے میں خبر کے محتاج ہوتے ہیں تو اس نقصان کی وجہ سے ان کا نام ناقصہ رکھا جاتا ہے۔

قولہ : تدخل على الجملة الاسمية لافادة نسبتها حكم معناها فترفع الاول وتنصب الثاني فتقول كان زيد قائما

ترجمہ : افعال ناقصہ داخل ہوتے ہیں جملہ اسمیہ پر جملہ کی نسبت کو اپنے معنی کے اثر کا فائدہ دینے کے لئے پس رفع دیتے ہیں اول کو اور نصب دیتے ہیں ثانی کو۔

تشریح : مصنف افعال ناقصہ کا عمل بتا رہے ہیں کہ یہ افعال ناقصہ جملہ اسمیہ پر داخل ہوتے ہیں پہلے اسم یعنی مبتدا کو رفع دیتے ہیں اور ان کو اسم کہا جاتا ہے اور دوسرے اسم کو نصب دیتے ہیں جس کا نام خبر رکھا جاتا ہے جیسے کان زید قائما اصل میں زید قائم جملہ اسمیہ خبریہ تھا تو اس پر کان نے داخل ہو کر مبتدا کو رفع اور خبر کو نصب دیا اور اس کان نے اپنے فاعل یعنی زید کے لئے اپنے مصدر والی صفت کون کو ثابت نہیں کیا بلکہ اپنے مصدر کے علاوہ کسی اور صفت یعنی خبر والی صفت کو جو کہ قیام ہے زید کے لئے ثابت کیا ہے اور افعال تام اپنے فاعل کے لئے اپنے مصدر والی صفت کو ثابت کرتے ہیں جیسے ضرب زید ، ضرب فعل نے اپنے فاعل زید کے لئے اپنے مصدر ضرب والی صفت کو ثابت کیا ہے۔

وجہ تسمیہ ①: ان افعال کو افعال ناقصہ اس لئے کہا جاتا ہے کہ یہ افعال دوسرے افعال کی نسبت ناقص ہیں کیونکہ ان کی دلالت فقط زمانے پر ہوتی ہے۔

وجہ تسمیہ ②: یہ افعال اپنے فاعل یعنی اپنے مرفوع کے ساتھ ملکر تمام نہیں ہوتے بلکہ منصوب اور خبر کی طرف محتاج ہوتے ہیں جب کہ دوسرے افعال اپنے فاعل کے ساتھ تمام ہو جاتے ہیں اور پوری کلام بن جاتے ہے کسی منصوب کی طرف محتاج نہیں ہوتے اس لئے ان افعال کو افعال ناقصہ کہتے ہیں۔

سوال : افعال ناقصہ جملہ اسمیہ پر کیوں داخل ہوتے ہیں؟

جواب : افعال ناقصہ اپنے معنی کے ثبوت کا حکم اور اثر خبر کو عطا کرنے کے لئے جملہ اسمیہ پر داخل ہوا کرتے ہیں جیسے کان زید قائما میں کان فعل ناقص ہے جو زید قائما جملہ اسمیہ پر داخل ہے اس لئے کہ یہ اپنے معنی ثبوت کے حکم کا اثر اپنی خبر یعنی قیام کو عطا کر رہا ہے۔

قولہ : وکان علیٰ ثلثة اقسام ناقصہ وہی تدل علی ثبوت خبرها لفاعلها فی الماضی اما دائما نحو کان اللہ علیما حکیمًا او منقطعًا نحو کان زید شابًا وتامة بمعنى ثبت وحصّل نحو کان القتال ای حصّل القتال ترجمہ : اور کلمہ کان تین قسم پر ہے ایک ناقصہ اور وہ ہے جو اپنے فاعل کے لئے زمانہ ماضی میں اپنی خبر کے ثابت ہونے پر دلالت کرے خواہ یہ ثبوت زمانہ ماضی میں دائمی ہو جیسے کان اللہ علیما حکیمًا یا منقطع ہو یعنی خبر اسم سے جدا ہونے والی ہو جیسے کان زید شابا اور دوسری قسم تامہ بمعنی ثبت وحصّل ہے جیسے کان القتال یعنی حصّل القتال۔

تشریح : مصنف ایک فائدہ بیان کر رہے ہیں کہ کان تین قسم پر ہوتا ہے ① ناقصہ ② تامہ ③ زائدہ۔

ناقصہ : وہ جو اپنی خبر اپنے فاعل کے لئے ثابت کرے عام ازیں زمانہ ماضی میں ہو خواہ وہ ثبوت دائمی ہو جیسے کان اللہ علیما حکیمًا یا منقطع ہو جیسے کان زید شابا یا زمانہ حال استقبال میں ہو۔

تامة: اس کو تامة اس لئے کہتے ہیں کہ یہ اپنے اسم پر تامة ہوتا ہے خبر کا محتاج نہیں ہوتا جیسے كان القتال کا معنی ہے حصل القتال کہ قتال ہوا۔

قوله: وزائدة لا يتغير باسقاطها معنى الجملة كقول الشاعر

شعر: جِيَادُ ابْنِي ابِي بَكْرٍ تَسَامِيْ عَلِيَّ كَانِ الْمَسُوْمَةَ الْعَرَابِ اى على المسومة

ترجمہ: اور تیسری قسم زائد ہے جس کے گرانے سے جملہ کا معنی تبدیل نہیں ہوتا جیسے شاعر کا قول ہے شعر الخ

تشریح: زائدہ: وہ جس کے حذف کر دینے سے جملے کے معنی میں تبدیلی نہ ہو۔ جیسے شاعر کا شعر ہے:

جِيَادِ ابْنِ ابِي بَكْرٍ تَسَامِيْ عَلِيَّ كَانِ الْمَسُوْمَةَ الْعَرَابِ

اس میں كان زائدہ ہے اصل عبارت ہے على المسومة العراب۔

سوال: كان کی یہ دو قسمیں كان تامة، كان زائدہ یہ دونوں افعال ناقصہ سے تو نہیں ان کو یہاں کیوں بیان کیا گیا یہ تو خروج عن المبحث ہے؟

جواب: بطور فائدہ کے ذکر کیا تا کہ طالب علم کو تمام استعمالات کا علم ہو جائے کہ كان کی کتنی قسمیں ہیں اور کتنی استعمالیں ہیں۔

قوله: و صار للانتقال نحو صار زيد غنيا

ترجمہ: اور صار ایک حالت سے دوسری حالت کی طرف انتقال کے لئے آتا ہے جیسے صار زيد غنيا۔

تشریح: افعال ناقصہ میں سے صار انتقال کے لئے آتا ہے اور انتقال کی چند صورتیں ہیں۔

پہلی صورت: کہ ایک صفت سے دوسری صفت کی طرف انتقال ہو جائیں جیسے صار زيد عالما کہ زيد صفت جاہل سے صفت علم کی طرف منتقل ہو گیا۔

دوسری صورت: ایک حقیقت سے دوسری حقیقت کی طرف انتقال ہو جیسے صار الطين یعنی خزفا کچھ دھیکر ہو گئی۔

تیسری صورت: صار کبھی ایک جگہ سے دوسری جگہ کی طرف انتقال کے لئے آتا ہے۔

چوتھی صورت: ایک ذات سے دوسری ذات کی طرف انتقال کے لئے آتا ہے ان آخری دو صورتوں میں یہ صار الی کے ساتھ

متحدی ہوتا ہے جیسے صار زيد من قرية الى قرية۔ ایک جگہ سے دوسری جگہ کی طرف انتقال کی مثال ہے اور ایک ذات سے

دوسری ذات کی طرف انتقال کی مثال جیسے صار زيد من نخايد الى عامر۔

سوال: اور رجع اور ارتد اور استحال اور تحوّل یہ بھی صار کے معنی میں آتے ہیں ان کو یہاں کیوں بیان نہیں

کیا؟ قرآن مجید میں آتا ہے فَارْتَدُّ بِصِيْرٍ اَيْ صَارَ يَعْقُوبُ بِصِيْرًا؟

جواب : یہ افعال صار سے ملتی ہیں اس لئے اصل کو بیان کیا ہے فرغ کو ترک کر دیا ہے۔

قوله : واصبح وامسى واضحى تدل على اقتران مضمون الجملة بتلك الاوقات نحو اصبح زيد ذاکر ای کان ذاکر افی وقت الصبح وبمعنى صار نحو اصبح زيد غنياً وتامةً بمعنى دخل فى الصباح والضحى والمساء

ترجمہ : اصبح اور امسى اور اضحى یہ تینوں افعال مضمون جملہ کو اپنے اوقات صبح و شام اور چاشت کے ساتھ مقترن ہونے پر یعنی ملانے پر دلالت کرتے ہیں جیسے اصبح زيد ذاکر ای کان ذاکر فى وقت الصبح اور یہ تینوں کبھی بمعنی صار بھی ہوتے ہیں جیسے اصبح زيد غنياً اور تینوں کبھی تامہ بھی ہوتے ہیں اس وقت اصبح کا معنی ہوگا دخل فى الصباح والضحى والمساء۔

تشریح : افعال ناقصہ میں سے اصبح ، امسى اور اضحى یہ تینوں جملے کے مضمون کو اپنے وقت کے ساتھ ملانے کے لئے آتے ہیں جیسے اصبح زيد ذاکر زيد صبح کے وقت ذکر کرنے والا تھا اور امسى زيد مسرور از يد شام کے وقت خوش ہوا فائدہ : مضمون جملہ سے مراد یہ ہے کہ خبر یا متعلق خبر کا مصدر نکال کر اس کی طرف اس کی اضافت کر دی جائے تو یہ مرکب اضافی بن جاتا ہے اسی کو مضمون جملہ کہتے جیسے امسى زيد قائماً اس کا مضمون جملہ بنے گا قیام زيد۔

سوال : ہر فعل جملہ کے مضمون کو اپنے وقت کے ساتھ ملاتا ہے اقتران پر دلالت کرتا ہے لہذا ان افعال ثلاثہ کا اس حکم کے ساتھ خاص کرنے کا کیا مقصد ہے؟

جواب : یہاں اوقات سے مراد مطلق اوقات نہیں بلکہ وہ اوقات جو ان افعال کے معانی اور مدلولات ہیں اور یہ بات ظاہر ہے کہ باقی افعال اوقات پر دلالت کرتے ہیں لیکن وہ اوقات ان کے معانی اور مدلولات نہیں ہوتے۔

فائدہ : یہ تینوں افعال کبھی صار کے معنی میں آتے ہیں اس وقت ان کے معنی کے اندر اوقات کا لحاظ نہیں ہوتا جیسے اصبح زيد غنياً کا معنی ہے صار زيد غنياً۔

فائدہ : یہ تینوں افعال کبھی تامہ بھی ہوتے ہیں اس وقت فاعل ان افعال کے معنی میں داخل ہوتا ہے اصبح زيد کہ زيد صبح کے وقت داخل ہوا۔

قوله : وظلّ وباتّ يدلّان على اقتران مضمون الجملة بوقتيهما نحو ظلّ زيد كاتباً وبمعنى صار ترجمہ : اور ظل اور بات یہ دونوں مضمون جملہ کو اپنے اپنے اوقات یعنی دن اور رات کے ساتھ ملانے پر دلالت کرتے ہیں جیسے ظل زيد كاتباً اور یہ دونوں کبھی صار کے معنی میں ہوتے ہیں۔

تشریح : افعال ناقصہ میں ظل اور بات یہ دونوں فعل جملہ کے مضمون کو اپنے اوقات کے ساتھ ملانے کے لئے آتے ہیں جیسے ظل زید کاتباً زید تمام دن لکھنے والا رہا۔

فائدہ : کبھی یہ دونوں فعل صار کے معنی میں بھی آتے ہیں جیسے ظل زید غنیاً بمعنی صار زید غنیاً زید مالدار ہو گیا۔

سوال : جب ظل بات یہ دونوں فعل اصبح ، امسى ، اضحیٰ کی طرح مضمون جملہ کو اپنے وقت کے ساتھ ملاتے ہیں تو ان پانچوں فعلوں کو اکٹھا ذکر کیوں نہیں کیا گیا اور ان دو کو علیحدہ ذکر کیوں کیا گیا ہے؟

جواب : یہ پانچوں فعل دو چیزوں میں مشترک تھے ① اقتران مضمون کے اندر ② صار کے معنی میں بھی لیکن تامہ ہونے میں افتراق تھا کہ وہ تامہ واقع ہوتے ہیں اور ان کا تامہ واقع ہونا انتہائی قلیل ہے اسی وجہ سے مصنف نے ان دو کو علیحدہ ذکر کیا۔

قولہ : وما زال و ما فتى و ما برح و ما انفك تدلُّ على استمرار ثبوت خبرها لفاعليها مذ قبله نحو ما زال زيد اميراً ويلزمها حرف النفي

ترجمہ : ما زال و ما فتى و ما برح و ما انفك یہ چاروں دلالت کرتے ہیں ثبوت کے استمرار و دوام پر اپنی خبر کے ثبوت کا اپنے فاعل کے لئے جب سے فاعل نے خبر کو قبول کیا جیسے ما زال زید امیراً اور حرف نفی ان کو لازم ہے۔

تشریح : افعال ناقصہ یہ چاروں افعال اپنی خبر کو اپنے فاعل کے لئے دائمی اور استمراری طور پر ثابت کرتے ہیں البتہ یہ ثبوت استمرار مطلقاً نہیں ہوتا بلکہ اس زمانے سے ہوتا ہے جب سے فاعل نے اس خبر کو قبول کیا ہو جیسے ما زال زید امیراً زید کی امارت اس زمانہ سے دائمی ہے جب سے زید نے امارت کو قبول کیا ہے۔

سوال : یہ چاروں افعال استمرار پر کیوں دلالت کرتے اسکی کیا وجہ اور علت ہے؟

جواب : ان افعال کے معنی میں نفی پائی جاتی ہے پھر جب ان پر نفی داخل ہوتی ہے تو نفی اٹھی ہو جاتی ہے اور نفی کی نفی سے استمرار اور دوام حاصل ہوتا ہے لہذا دوام و استمرار پر دلالت کرتے ہیں۔

ضابطہ : ان چاروں افعال کے لئے حرف نفی کا ہونا لازمی ہے جب ان افعال سے دوام و استمرار والا معنی مقصود ہو اور نفی سے مراد عام ہے خواہ وہ نفی لفظوں میں ہو یا تقدیراً اور حرف نفی لفظی کی مثال گذر چکی ہے۔ حرف نفی تقدیری کی مثال تَالِه تَفْتُو تَذْكُرُ يُوَسِّفُ اصل میں تھا لا تفتتو تذکر يوسف ، ما زال اصل میں تھا زال جس کا معنی ہوتا ہے زائل ہونا حرف نفی کے آجانے کی وجہ سے ہمیشہ والا معنی ہوتا ہے۔

فائدہ : باب سمع بسمع سے آتا ہے زال یزال باب نصر سے زال یزول نہیں وہ افعال تامہ سے ہے اور ما فتى فتى سے جس کا معنی کے ختم کرنا اور حرف نفی کے داخل ہونے کے بعد اسکا معنی بھی ہمیشہ والا ہے اور یہ باب بھی سمع بسمع سے ہے اور ما

برح یہ براح سے بمعنی زائل ہونا حرف نفی کے داخل ہونے کے بعد اس کا معنی بھی ہمیشہ والا ہو گیا ہے اور یہ باب بھی سمع سمع سے آتا ہے اور ما انفک یہ انفاک سے ہے جس کا معنی ہے جدا ہونا لیکن حرف نفی کے داخل ہونے کے بعد ان چاروں افعال کے اندر معنی ہمیشہ والا ہوگا۔

قوله : وما دام یدل علی توفیت امرٍ بمدّة ثبوتِ خبرها لفاعِلِها نحو اَقومُ ما دَامَ الامیرُ جالسًا
ترجمہ : اور مادام دلالت کرتا ہے کسی چیز کو موقت کرنے پر اپنی خبر کے ثابت ہونے کی مدت کے ساتھ اپنے فاعل کے لئے جیسے اقوم مادام الامیر جالسًا۔

تشریح : افعال ناقصہ میں سے مادام اپنے اسم کے لئے اپنی خبر کو ایک وقت مقرر میں ثابت کرنے کے لئے آتا ہے جس وقت تک اس کی خبر اس فاعل کے لئے ثابت ہو جیسے اقوم مادام الامیر جالسًا میں کھڑا رہوں گا اس وقت تک کہ امیر بیٹھنے والا ہے اسمیں کہنے والے نے اپنے بیٹھنے کی مدت اپنے امیر کی مدت تک معین اور مودک کر دیا ہے اور یاد رکھیں مادام پہلے جملے کے لئے ظرف واقع ہوتا ہے جیسے اجلس مادام زید جالسًا۔

قوله : ولس یدل علی نفی معنی الجُملة حالًا وقیل مطلقًا
ترجمہ : اور لیس دلالت کرتا ہے اوپر نفی معنی جملہ کے در انحالیکہ وہ حال ہو اور کہا گیا ہے مطلق نفی پر دلالت کرتا ہے۔
تشریح : افعال ناقصہ میں سے لیس کے بارے میں اختلاف ہے بعض کے نزدیک لیس زمانہ حال کی نفی کے لئے آتا ہے زمانہ ماضی اور استقبال کی نفی نہیں کرتا اور بعض کے نزدیک لیس مطلق نفی کے لئے آتا ہے زمانہ ماضی ہو یا حال ہو یا استقبال۔

قوله : وقد عرفت بقیة احکامها فی القسم الاول فلانعیذھا
ترجمہ : اور تحقیق پہچان چکا ہے تو بقیہ احکام ان افعال ناقصہ کے قسم اول میں پس ہم ان کو نہیں لوٹائیں گے۔
تشریح : افعال ناقصہ کے بقایا احکام مثلاً خبروں کا اسموں پر مقدم کرنا اور اسی طرح اخبار کا افعال پر مقدم ہونا قسم اول میں گذر چکے ہیں ان کو دوبارہ ذکر نہیں کیا جاتا۔

بحث افعال مقاربه

فصل : افعال المقاربه هی افعالٌ وُضعتُ للدلالة علی ذنوب الخبر لفاعِلِها
ترجمہ : افعال مقاربه وہ افعال ہیں جو وضع کئے گئے ہیں کہ دلالت کریں اپنی خبر کو اپنے فاعل کے نزدیک کرنے پر۔
تشریح : مصنف اس فصل میں مقاربه کو بیان کر رہے ہیں۔

افعال مقاربه کی تعریف: افعال مقاربه ایسے افعال کو کہا جاتا ہے جو اپنے اسم کے لئے خبر کو قریب کرنے کے لئے وضع کئے گئے ہوں۔

قولہ: وهى ثلثة اقسام الاول للرجاء وهو عسى وهو فعل جامد لا يستعمل منه غير الماضي وهو فى العمل مثل كاذب الا ان خبره فعل مضارع مع ان نحو عسى زيد ان يقوم

ترجمہ: اور وہ تین قسم پر ہیں پہلا امید کے لئے ہے اور وہ عسى ہے اور وہ فعل جامد ہے نہیں استعمال کیا جاتا اس سے سوا ماضی کے اور وہ عمل میں کاذب کی طرح ہے مگر تحقیق اس کی خبر فعل مضارع ہوتی ہے ان کے بغیر جیسے عسى زيد ان يقوم۔

تشریح: پہلی قسم: امید کے لئے ہے یعنی متکلم امید رکھتا ہے کہ خبر کا حاصل ہونا قائل کے لئے قریب ہے اور اس پہلی قسم کے لئے افعال مقاربه میں سے فعل عسى ہے اور یہ فعل جامد ہے اس سے صرف ماضی آتی ہے مضارع امر و نھی، اسم قائل و اسم مفعول وغیرہ کے صیغے نہیں آتے اور ماضی کے بھی فقط چند صیغے استعمال ہوتے ہیں ① واحد مذکر غائب عسى ② واحد مؤنث غائبه عست اور چھ مخاطب کے عسیت، عسیتما، عسیتم، عسیت، عسیتما، عسیتن ایک واحد متکلم کا عسیث تو یہ کل نو صیغے استعمال ہوتے ہیں۔

فائدہ: عسى عمل میں کاذب کی طرح ہے یعنی جس طرح اسم کو رفع دیتا ہے اور خبر اس کی فعل مضارع ہوتی ہے اسی طرح عسى بھی اسم کو رفع دیتا ہے اور خبر فعل مضارع ہے۔ البتہ تھوڑا فرق ہے کہ عسى کی خبر فعل مضارع مع ان ہوتی ہے اور کاذب کی خبر فعل مضارع بغیر ان کے آتی ہے جیسے عسى زيد ان يقوم انہیں زيد عسى کا اسم ہونے کی وجہ سے مرفوع ہے اور ان يقوم یہ مضارع منصوب محلا خبر ہے۔

قولہ: ويجوز تقليدیم الخبر علی اسمہ نحو عسى ان يقوم زيد وقد يحذف ان نحو عسى زيد يقوم

ترجمہ: اور جائز ہے مقدم کرنا خبر کو عسى کے اسم پر جیسے عسى ان يقوم زيد اور کبھی ان کو حذف بھی کر دیا جاتا ہے جیسے عسى زيد يقوم۔

تشریح: ضابطہ: عسى کی خبر کو اس کے اسم پر مقدم کرنا جائز ہے جیسے عسى زيد ان يقوم کو عسى ان يقوم زيد پڑھنا جائز ہے اس عبارت میں عسى ان یخرج زيد میں ترکیبی احتمال تین ہیں۔

پہلی ترکیب: زيد یہ اسم مؤخر ہو ان یخرج مضارع یہ خبر مقدم ہو۔

دوسری ترکیب: یہ ترکیب باب تنازع سے ہو اور تنازع ہے عسى اور یخرج کا زيد کے اندر اگر دوسرے فعل کو عمل دیا جائے گا تو عسى کا اسم انہیں ضمیر مستتر ہوگی جو زيد کی طرف لوٹے گی اور خبر یہ ہے ان یخرج۔

تیسری ترکیب : ان یخرج زید مرفوع اور منصوب دونوں کے قائم مقام ہو جیسا کہ جب جملہ ان کے ساتھ ہو تو افعال قلوب دو مفعولوں کے قائم مقام ہوا کرتا ہے تو یہ بھی قائم مقام بن جائے گا ان تینوں ترکیبوں کے اندر عسی فعل ناقص ہی رہے گا۔

چوتھی ترکیب : ان یخرج زید یہ فاعل بن جائے گا عسی کا اس کو خبر کی احتیاجی نہ ہو تو یہ فعل تام بن جائے گا۔

سوال : عسی یہ فعل جامد فعل غیر متصرف کیوں ہے اس کی وجہ اور علت کیا ہے؟

جواب : یہ عسی انشاء طمع کے لئے آتا ہے اور انشاءات اکثر استعمال میں حروف کے معانی ہوتے ہیں اور چونکہ حروف غیر متصرف ہوتے ہیں لہذا عسی بھی غیر متصرف ہوگا۔

قد یحذف ان نحو عسی اس عبارت سے ضابطے کا بیان۔

ضابطہ : کبھی استعمال اول کے اندر عسی کی خبر سے ان مصدریہ کو حذف کر دیا جاتا ہے اس لئے عسی کی مشابہت ہے کساد کے ساتھ مقاربت میں جس طرح اس کی خبر بغیر مضارع کے آجاتی ہے تو اس کی خبر سے ان کو حذف کر دینا جائز ہے عسی زید یقوم۔

قولہ : والثانی للحُصُولِ وَهُوَ كَادٌ وَخَبْرُهُ مَضَارِعٌ دُونَ أَنْ نَحْوِ كَادٍ زَيْدٌ يَقُومُ وَقَدْ تَدْخُلُ أَنْ نَحْوِ كَادٍ زَيْدٌ أَنْ يَقُومَ

ترجمہ : اور دوسری قسم حصول کے لئے ہے اور وہ کاد ہے اور اس کی خبر فعل مضارع بغیر ان کے ہوتی ہے جیسے کاد زید یقوم اور کبھی داخل ہوتا ہے ان (مصدریہ) کاد کی خبر پر جیسے کاد زید ان یقوم۔

تشریح : افعال مقاربت کی دوسری قسم حصول کے لئے ہے یعنی متکلم یہ بتاتا ہے کہ خبر کا حصول فاعل کے لئے یقینی ہونے والا ہے اور اس معنی کے لئے افعال مقاربت میں سے کاد آتا ہے جیسے کاد زید یخرج زید یقیناً کھڑا ہونے کے قریب اور کاد کی خبر فعل مضارع بغیر ان کے آتی ہے جیسے کاد زید یقوم۔

قولہ : والثالث للاخذ والشروع في الفعلِ وَهُوَ طَفِقَ وَجَعَلَ وَكَرَبَ وَاخْتَدَ وَاسْتَعْمَلَهَا مِثْلَ كَادٍ نَحْوِ طَفِقَ زَيْدٌ يَكْتُبُ وَأَوْشَكَ وَاسْتَعْمَلَهَا مِثْلَ عَسَى وَكَادَ

ترجمہ : اور تیسری قسم اخذ اور شروع کے لئے فعل میں اور وہ طفق اور جعل اور کرب اور اخذ اور ان چاروں کا استعمال کاد کی طرح ہے جیسے کاد زید یکتب اور تیسری قسم میں ایک لفظ اوشک بھی ہے اور اس کا استعمال عسی اور کاد دونوں کی طرح ہے۔

تشریح : تیسری قسم : افعال مقاربت کی وہ فعل کے شروع کرنے کے لئے ہے یعنی متکلم فاعل کے لئے خبر کے حصول کے قریب کی

خبر دیتا ہے اس وجہ سے کہ مشکلم کو اس کے شروع کا یقین ہے اس کے معنی کے لئے چار فعل ہیں طفق ، اخذ ، جعل ، کرب ۔
ان چاروں افعال کا استعمال کساد کی طرح ہے کہ جس طرح کساد اسم و خبر کو چاہتا ہے اس طرح یہ بھی اسم و خبر کو چاہتے ہیں اور جس طرح کساد کی خبر مضارع بغیر ان کے آتی ہے اس طرح ان کی بھی آتی ہے البتہ او شک کا استعمال عسنی اور کساد کی طرح ہے اور عسنی کے دونوں استعمالوں کی طرح یہ بھی مستعمل ہے یعنی کبھی خبر کو چاہتا ہے جیسے او شک زید ان یقوم کبھی خبر کو نہیں چاہتا جیسے او شک ان یقوم اور وہ کبھی کساد کی طرح اسم و خبر کو چاہتا ہے لیکن خبر فعل مضارع بغیر ان کے ہوتی ہے او شک زید یقوم ۔

بحث فعل تعجب

فصل : فعلا التعجب ما وُضِعَ لانشاء العجب ولهُ صيغتان ما فاعلُهُ نحو ما أَحْسَنَ زَيْدًا اى ائى شىءٍ أَحْسَنَ زَيْدًا و فى أَحْسَنَ ضمير و هو فاعلُهُ و أَفْعُلُ بِهِ نَحْوُ أَحْسَنَ بَزِيدٍ
ترجمہ : تعجب کے دو فعل ، فعل تعجب وہ ہے جو وضع کیا گیا ہو انشاء تعجب کے لئے اور اس کے لئے دو صیغے ہیں ایک ما فاعلہ اور دوسرا افعل بہ ۔

تشریح : مصنف اس فصل میں فعل تعجب کی بحث ذکر کی ہے تعجب اصطلاح میں کہتے ہیں انفعال النفس عند ادراك ما خفى سببہ کہ نفس کا ایسی چیز کے ادراک کے وقت جس کا سبب مخفی ہو متاثر ہونا ۔
تعریف : فعل تعجب وہ ہے جو انشاء تعجب اور اظہار تعجب ایجاد تعجب کیلئے وضع کیا گیا ہو ۔
فعل تعجب کے دو صیغے آتے ہیں ① ما فاعلہ جیسے ما احسن زید ② افعل بہ جیسے احسن زید ۔

ای ائى شئى احسن زید و فى احسن ضمير و هو فاعلہ ۔ مصنف اس پہلے صیغہ کی ترکیب بتا رہے ہیں جس میں تین قول ہیں ۔

پہلا قول : ما استفہامیہ بمعنی ائى شئى مبتدا احسن فعل ضمیر دورے مستتر مرفوع محلا فاعل اور زید منصوب محلا مفعول بہ فعل فاعل مفعول بہ ملکر جملہ فعلیہ یہ خبر ہے مبتدا خبر ملکر جملہ اسمیہ انشائیہ یہ فزرا کا مذہب ہے ۔ مصنف کو فزرا کا مذہب پسند ہے اس لئے اس ترکیب کو ذکر کیا ۔

دوسرا مذہب : سیبویہ کے نزدیک ما بمعنی شئى مکرہ مبتدا اور ما بعد والا جملہ خبر ہے ۔

تیسرا مذہب : انفش کے نزدیک یہ ما موصولہ ہے اور اس کا ما بعد جملہ صلہ ہے موصول کا ، موصول صلہ ملکر مبتدا ہے جس کے لئے

خبر محذوف شیء عظیم ہے۔

و افعِلْ بِهِ نَحْوَ احْسَنْ بَزِيدٍ - اس دوسرے صیغے کی ترکیب میں اختلاف ہے سبب وہی ہے کہ نزدیک احسن صیغہ امر کا ہے لیکن ماضی احسن کے معنی میں ہے اور زید پر با جارہ زائدہ ہے اور زید اس کا فاعل ہے اور ہمزہ صیرورت کا ہے تو اس ترکیب میں احسن کے اندر کسی قسم کی کوئی ضمیر نہیں تو معنی یہ ہوگا صار زید ذا احسن زید صاحب حسن ہو گیا۔

امام انفش کے نزدیک یہ احسن صیغہ امر کا اپنے معنی پر باقی ہے اور یہ مشتق ہے احسن لازم بمعنی ثبوت حسن سے اور ضمیر اکس فاعل اور بزید میں با تعدیہ کی ہے اور زید اس کا مفعول بہ ہے اور ہمزہ صیرورت کا ہے تقدیر عبارت یہ ہوگی احسن انت بزید ای صرت ذا احسن اور اگر احسن یہ احسن متعدی سے مشتق مانا جائے تو بازائدہ ہوگی اور ہمزہ تعدیہ کا ہوگا اور اس صورت کے اندر بھی احسن کے اندر ضمیر فاعل ہوگی عبارت یہ ہوگی احسن انت زید لیکن یاد رکھیں دونوں مذہبوں کے مطابق ترجمہ ایک ہی ہوگا ”زید کیا ہی حسین ہے“۔

قوله : وَلَا يُسَيَّنُ إِلَّا مَمَائِيْنِي مِنْهُ اَفْعَلُ التَّفْضِيلِ وَيَتَوَصَّلُ فِي الْمَمْتَنِعِ بِمَثَلِ مَا أَشَدَّ اسْتِخْرَاجًا فِي الْاَوَّلِ وَأَشَدُّ بِاسْتِخْرَاجِهِ فِي الثَّانِي كَمَا عُرِفَتْ فِي اسْمِ التَّفْضِيلِ

ترجمہ : اور نہیں بنائے جاتے یہ دو صیغے مگر اسی سے جس سے افعِلُ التَّفْضِيلِ بنایا جاتا ہے اور ممتنع میں ذریعہ بنایا جائے گا ما اشد استخراجا کی مثل کو اول صیغہ میں اور اشدد با استخراجہ کو ثانی صیغہ میں جیسا کہ اسم تفضیل میں آپ پہچان چکے ہیں۔

تشریح : مصنف ” فعل تعجب کے بارے ضابطہ بیان کرنا چاہتے ہیں کہ کن ابواب سے فعل تعجب آتا ہے اوکن ابواب سے نہیں۔ جس کا حاصل یہ ہے کہ فعل تعجب کے دونوں صیغے ان ابواب سے بنائے جاتے ہیں جن ابواب سے اسم تفضیل بنایا جاتا ہے لہذا فعل تعجب کے دونوں صیغے ثلاثی مجرد کے ان ابواب سے بنائے جائیں گے جن میں لون اور عیب والا معنی بھی نہ ہو اور زیادت اور نقصان کو قبول بھی کرتے ہوں لہذا موت سے فعل تعجب نہیں آئے گا کیونکہ موت زیادت اور نقصان کو قبول نہیں کرتی۔

سوال : اس ضابطے کی علت اور دلیل کیا ہے؟

جواب : فعل تعجب اور فعل تفضیل میں مشابہت ہے کہ یہ دونوں تاکید اور مبالغے کے لئے آتے ہیں۔

فائدہ : جس طرح فعل تفضیل کا صیغہ فاعل کے لئے آتا ہے اس طرح فعل تعجب کا صیغہ بھی فاعل کے لئے آتا ہے مفعول کے لئے نہیں اور ما اشغله یہ مفعول کے لئے آتا ہے لیکن یہ قلیل اور شاذ ہیں۔

ضابطہ : اگر ان ابواب سے فعل تعجب کا معنی حاصل کرنا ہو جن سے فعل تعجب نہیں آتا تو اس کی صورت کیا ہوگی اس کا حاصل یہ ہے کہ پہلے صیغے کو اس طرح بنایا جائے گا کہ ما اشد یا اس جیسا کلمہ ما اضعف ، ما احسن یا ما اقبح لایا جائے گا اور اس کے بعد

وہ مصدر جس سے فعل تعجب کا معنی حاصل کرنا ہو اس کو بطور تمیز کے ذکر کر دیا جائے گا جیسے ما اشد استخراجا اور دوسرا صیغہ اس طرح بنایا جائے گا اس سے پہلے اشد دیا اس جیسا کلمہ اس کے شروع میں لایا جائے گا اور اس کے بعد اس مصدر کو ذکر کیا جائے جس سے فعل تعجب کا معنی حاصل کرنا ہے اور اس پر با زائدہ جارہ کو داخل کیا جائے گا جیسے اشد با استخراجه پہلے صیغے کا ترجمہ لفظی تو یہ ہوگا کہ کسی چیز نے اس کے استخراج کو صاحب شدت کیا اور با محاورہ ترجمہ یہ ہوگا کہ اس کا باہر نکالنا کیا ہی سخت مشکل ہے اور دوسرے صیغے اشد با استخراجه اس کا باہر نکالنا کیا ہی سخت ہے۔

قوله : ولا يجوز التصرف فيهما بتقديم ولا تاخير ولا فصل والمازني اجاز الفصل بالظرف نحو ما احسن اليوم زيذا

ترجمہ : اور نہیں جائز تصرف ان دونوں میں تقدیم و تاخیر کا اور نہ ہی فصل۔ اور مازنی نے جائز کیا فصل ساتھ ظرف کے جیسے ما احسن اليوم زيذا۔

تشریح : ضابطہ : کہ فعل تعجب کے دونوں صیغوں میں تقدیم اور تاخیر کا تصرف بالکل نہیں ہوگا یہاں تک کہ چار اور مجرور اور مفعول بہ کو بھی ان پر مقدم نہیں کیا جائے گا لہذا ما زیدا احسن اور بزید احسن کہنا نا جائز ہے اور فعل تعجب اور اس کے معمول کے درمیان فاصلہ بالکل نا جائز ہے لہذا ما احسن فی الدار زیدا اور اسی طرح احسن اليوم بزید کہنا بھی نا جائز ہے۔ لیکن مازنی کے نزدیک ظروف کا فاصلہ جائز ہے جس طرح دوسرے مقامات میں ظروف کے لئے گنجائش نکالی جاتی ہے اسی طرح یہاں پر بھی ظروف میں وسعت ہے اور ان کا فاصلہ جائز ہے ما احسن اليوم زید کہنا جائز ہے۔

فائدہ : یاد رکھیں! فعل تعجب کے ان دونوں صیغوں سے نہ مضارع آتا ہے نہ فعل مجہول اور نہ نہی اور نہ اس کے ساتھ علامت تانیث کی لگتی ہے نہ تشبیہ کی نہ جمع کی۔

سوال : فعل تعجب کے دونوں صیغوں میں تصرف کیوں جائز نہیں؟

جواب : یہ دونوں فعل تعجب کے صیغے صدارت کلام کا تقاضا کرتے ہیں اس لئے کہ ان میں انشاء کا معنی موجود ہے اور انشاء صدارت کلام کا تقاضا کرتا ہے اسی وجہ سے ان کے معمول کو مقدم کرنا جائز نہیں۔

بحث افعال مدح و ذم

فصل : افعال المدح والذم ما وضع لانشاء مدح او ذم

ترجمہ : افعال مدح اور ذم وہ ہے جو وضع کیا گیا ہو واسطے انشاء مدح اور ذم کے۔

تشریح : اس فصل میں مصنف افعال مدح و ذم کی بحث ذکر کرنا چاہتے ہیں۔

تعریف : افعال مدح و ذم وہ فعل ہیں جو انشاء مدح و ذم یعنی اظہار مدح و ذم کے لئے وضع کئے گئے ہیں لہذا مدحت ، ذممت اور اس جیسے فعل نکل جائیں گے کیونکہ یہ فعل اخبار مدح و ذم کے لئے وضع کئے گئے ہیں انشاء کے لئے نہیں۔

سوال : یہ تعریف دخول غیر سے مانع نہیں امدح اور اذم پر صادق آتی ہے کیونکہ دونوں فعل انشاء مدح اور انشاء ذم کے لئے وضع کئے گئے ہیں حالانکہ یہ افعال مدح و ذم سے نہیں؟

جواب : ہماری مراد وہ افعال ہیں جو اس لقب کے ساتھ مشہور ہوں اور یہ افعال وضع مدح و ذم کے لئے ہے لیکن اس نام اور لقب کے ساتھ مشہور نہیں۔

قولہ : اَمَّا الْمَدْحُ فَلَهُ فِعْلَانِ نِعْمٌ وَفَاعِلُهُ اسْمٌ مَعْرُوفٌ بِاللَّامِ نَحْوُ نِعْمَ الرَّجُلُ زَيْدٌ اَوْ مُضَافٌ اِلَى الْمَعْرُوفِ بِاللَّامِ نَحْوُ نِعْمِ غُلَامُ الرَّجُلِ زَيْدٌ

ترجمہ : لیکن مدح کے لئے دو فعل ہیں ایک نعم اور اس کا فاعل اسم معرف باللام ہوتا ہے جیسے نعم الرجل زید یا مضاف طرف معرف باللام کے جیسے نعم غلام الرجل زید۔

تشریح : افعال مدح دو ہیں ① نعم اور حبذ۔ نعم پر شہد والا قانون جاری ہے یہ فعل کی صورت ہے اور حلقی العین ہے اسکو چار وجہ سے پڑھنا جائز ہے نِعْمٌ ، نَعْمٌ ، نَعْمٌ ، نِعِمٌ۔

نعم کے فاعل کی تین صورتیں ہیں :

پہلی صورت : کہ اس کا فاعل معرف باللام ہوگا جیسے نعم الرجل۔

دوسری صورت : اس کا فاعل مضاف ہوگا معرف باللام کی طرف جیسے نعم صاحب الرجل زید۔

قولہ : وَقَدْ يَكُونُ فَاعِلُهُ مُضْمَرًا وَيَجِبُ تَمْيِيزُهُ بِكِرَّةٍ مَنْصُوبَةٍ نَحْوُ نِعْمِ رَجُلًا زَيْدًا اَوْ بِمَا نَحْوُ قَوْلِهِ تَعَالَى

فِنِعْمَتَاهِ اَي نِعْمَ شَيْئًا هِيَ

ترجمہ : اور کبھی ہوتا ہے اس (نعم) کا فاعل ضمیر مستتر اور واجب ہے اس وقت اس کی تمییز نکرہ منصوبہ کے ساتھ جیسے نعم رجلاً زید یا ساتھ ما کے جیسے اللہ تعالیٰ کا فرمان فِنِعْمَتَاهِ اَي نِعْمَ شَيْئًا هِيَ۔

تشریح : تیسری صورت : کبھی نعم کا فاعل ضمیر مستتر ہوگی اور اس وقت اس ضمیر مبہم کے لئے نکرہ منصوبہ تمییز لانا واجب ہوگا جیسے

نعم رجلاً زید اسی نعم کے اندر ضمیر مستتر فاعل ہے اور رجل اس سے تمییز ہے اور کبھی تمییز لفظ ما ہوگی بمعنی شیء ہو کر منصوب محلاً تمییز ہوگی جیسے باری تعالیٰ کا فرمان ہے فِنِعْمَتَاهِ اَي نِعْمَ شَيْئًا هِيَ کہ وہ صدقات از روئے شیء کے اچھے ہیں اس مثال میں نعم کے

اندر ضمیر مستتر فاعل ہے اور ما نکرہ بمعنی شی یہ تمیز ہے۔

قوله : وزيدٌ يسمَى المخصوصَ بالمدح

ترجمہ : اور زيد نام رکھا جاتا ہے اس کا مخصوص بالمدح ۔

تشریح : افعال مدح و ذم کے فاعل کے بعد ایک اسم واقع ہوتا ہے اگر وہ فعل مدح کے بعد ہے تو اسے مخصوص بالمدح کہتے ہیں اگر فعل ذم کے بعد ہے تو اسے مخصوص بالذم کہتے ہیں۔

وجہ تسمیہ : کہ یہ افعال و مدح و ذم لانے کا مقصد ان کی مدح و ذم ہوتی ہے اسی وجہ سے اسے مخصوص بالمدح یا مخصوص بالذم کہا جاتا ہے۔

ضابطہ : یہ مخصوص بالمدح یا مخصوص بالذم فاعل کے مطابق لانا واجب ہے افراد اور تشبیہ اور جمع میں اور اسی طرح تذکیر و تانیث میں جیسے نعم الرجل زيد ، نعم الرجلان الزيدان ، نعم الرجال الزيدون ، نعم المرأة هند ، نعمت المرأتان هندان و نعمت النسباء الهندات ۔

سوال : بِسْمِ مَثَلُ الْقَوْمِ الَّذِينَ كَذَبُوا بآيَاتِنَا اس آیت قرآنی میں فاعل مفرد ہے اور مخصوص بالذم الذین جمع ہے تو یہاں مطابقت نہ ہوئی لہذا یہاں آپکا ضابطہ ٹوٹ گیا؟

جواب : یہاں پر یہ تاویل کریں گے مخصوص بالذم کے شروع میں لفظ مثل محذوف مانیں گے اصل عبارت یہ ہوگی بسنس مثل القوم مثل الذین کذبوا بآیاتنا لہذا فاعل بھی مفرد ہوگا اور مخصوص بالذم بھی مفرد۔

فائدہ : مخصوص بالمدح مخصوص بالذم کی دو ترکیبیں ہو سکتی ہیں نعم الرجل زيد کی۔

پہلی ترکیب : نعم الرجل فعل فاعل مل کر خبر مقدمہ اور زيد مخصوص بالمدح مبتدأ مؤخر۔

دوسری ترکیب : نعم الرجل یہ علیحدہ جملہ فعلیہ ہے اور زيد مخصوص بالمدح خبر ہے مبتدأ محذوف کی جو کہ ہو ہے پہلی ترکیب کے اندر ایک جملہ اور دوسری ترکیب کے اندر دو جملے ہوں گے۔

سوال : پہلی ترکیب میں لازم آتا ہے جملہ کا خبر لانا بغیر عائد کے حالانکہ جب جملہ خبر لائی جائے تو اس میں عائد کا ہونا ضروری ہوتا ہے؟

جواب : اتنی بات تو ہم تسلیم کر لیتے ہیں کہ خبر کے لئے عائد کا ہونا ضروری ہے لیکن یہ قطعاً تسلیم نہیں کرتے کہ عائد صرف ضمیر ہوتی ہے بلکہ عائد کی چند قسمیں ہیں جو کہ ماقبل میں گذر چکی ہیں تو یہاں پر عائد الف لام ہے جو الرجل پر موجود ہے۔

قوله : وحيداً نحو حيداً زيدٌ حَبَّ فعلُ المدح و فاعلهُ ذا او المخصوصُ بالمدح زيدٌ

ترجمہ : اور جبذا جیسے جبذا زید حب فعل مدح ہے اور اس کا فاعل ذا اور مخصوص بالمدح زید ہے۔

تشریح : دوسرا فعل مدح جبذا ہے جو کہ فعل اور فاعل سے مرکب ہے حب فعل ہے اور ذا اس کا فاعل ہے۔

ضابطہ : یہ ذا ہمیشہ فاعل ہوتا ہے اور یہ نہ کبھی محذوف ہوتا ہے نہ کبھی تبدیل ہوتا ہے لہذا وہ قاعدہ یہاں جاری نہیں ہوگا کہ مخصوص بالمدح فاعل کے مطابق کہ اس کا مخصوص بالمدح تثنیہ ہو جمع ہو مذکر ہو، مؤنث ہو ہر حالت میں اس کا فاعل ذا ہی رہے گا جیسے جبذا زید الیٰ آخرہ۔

قولہ : ويجوزُ ان يقع قبل مخصوص او بعدہ تمييزُ نحو جبذا رجلاً زید و جبذا زید رجلاً او حالٌ نحو جبذا راکباً زید و جبذا زید راکباً

ترجمہ : اور جائز ہے کہ واقع ہو مخصوص بالمدح سے پہلے یا اس کے بعد تمیز جیسے جبذا زید رجلاً یا حال جیسے جبذا راکباً زید و جبذا زید راکباً۔

تشریح : ضابطہ : جبذا کے مخصوص بالمدح سے پہلے یا اس کے بعد تمیز اور حال کا لانا جائز ہے جو نہ تثنیہ نہ جمع ہے نہ تذکیر و تانیث مخصوص بالمدح کے مطابق لانا جیسے جبذا رجل زید ، جبذا زید رجلاً مثال کے اندر مخصوص بالمدح سے تمیز مقدم اور دوسری سے مؤخر اور حال کی مثال جبذا راکباً زید ، جبذا زید راکباً۔
یاد رکھیں ! یہ تمیز اور حال سے ہوگی مخصوص بالمدح سے نہیں۔

قولہ : واما اللم فله فعلان ايضاً بئس نحو بئس الرجل عمرو و بئس غلام الرجل عمرو و بئس رجلاً عمرو و ساء نحو ساء الرجل زید و ساء غلام الرجل زید و ساء رجلاً زید و ساء مثل بئس في سائر الاقسام

ترجمہ : اور لیکن ذم پس اس کے لئے بھی دو فعل ہیں ایک بئس جیسے بئس الرجل عمرو الخ اور دوسرا ساء اور ساء الرجل زید اور ساء بئس کی طرح ہے تمام اقسام میں۔

تشریح : ذم کے لئے بھی دو فعل ہیں ایک بئس اور دوسرا ساء اور ان دونوں فعلوں کا استعمال نعم کی طرح ہے لہذا جس طرح نعم فاعل معرف باللام کی طرف مضاف ہوگا یا ان کا فاعل ضمیر مستتر ہوگا یا تمیز نکرہ منصوبہ ہوگی اسی طرح یہ ہی حال ہوگا ان دونوں فعلوں کے فاعل کے لئے جیسے بئس الرجل عمرو ، بئس غلام الرجل عمرو ، بئس رجل عمر ، ساء الرجل زید ، ساء غلام الرجل زید ، و ساء رجلاً۔

فائدہ : بئس کو بھی نعم کی طرح چار وجہ سے پڑھا جاسکتا ہے بئس ، بئس ، بئس ، بئس۔

فعل کی بحث بفضل اللہ مکمل ہوگی۔

القسم الثالث فی الحروف

تیسری قسم حروف میں

قولہ : وقد مضی تعریفہ و اقسامہ سبعة عشر حُرُوفَ الجر والحُرُوفُ المشبهةُ بالفعل و حُرُوفُ العطف و حُرُوفُ التنبيه و حُرُوفُ النداء و حُرُوفُ الایجاب و حُرُوفُ الزیادة و حُرُوفُ التفسیر و حُرُوفُ المصدر و حُرُوفُ التحصیص و حُرُوفُ التوقع و حُرُوفُ الاستفہام و حُرُوفُ الشرط حرفُ الرّدع و تاءُ التانیث الساکنۃ و التنوین و نونا التاکید

ترجمہ : اور حرف کی تعریف گذر چکی ہے اور اس کے سترہ قسمیں ہیں حروف الجر..... الخ۔

تشریح : مصنف تیسری قسم بیان کرنا چاہتے ہیں جو کہ حروف کی بحث میں ہے قسم اول میں اسماء کی بحث تھی قسم ثانی میں افعال کی بحث تھی اب اس تیسری قسم میں حروف کی بحث ہے و قد مضی تعریفہ مصنف نے بتا دیا اے طالب علم حروف کی تعریف ضرور یاد کر لے جو کہ ماقبل اور مقدمہ میں گذر چکی ہے۔

حروف کی سترہ قسمیں ہیں ① حروف جارہ ② حروف مشبہہ ③ حروف عطف ④ حروف التنبیہ ⑤ حروف النداء ⑥ حروف الایجاب ⑦ حروف الزیادہ ⑧ حرفا التفسیر ⑨ حروف المصدر ⑩ حروف التحصیص ⑪ حروف التوقع ⑫ حرفا الاستفہام ⑬ حروف الشرط ⑭ حروف الرّدع ⑮ تاء نیث ساکنہ ⑯ تنوین ⑰ نونا التاکید۔

بحث حروف جارہ

فصل : حُرُوفُ الجر حُرُوفٌ وُضِعَتْ لافضاء الفعل وشبهہ او معنی الفعل الی ماتلیہ نحو مررتُ بزید وانا مارٌ بزید و هذا فی الدار ابوک ای اشیر الیہ فیہا

ترجمہ : حروف جر وہ حروف ہیں جو وضع کئے گئے ہیں واسطے پہنچانے فعل اور شبہ فعل یا معنی فعل کے طرف اس چیز کے جس چیز کے ساتھ یہ حروف متصل ہیں۔

تشریح : اس پہلی فصل میں مصنف حروف جارہ کو بیان کر رہے ہیں۔

سوال : مصنف نے حروف جارہ کو تمام حروف پر کیوں مقدم کیا حالانکہ مناسب یہ تھا کہ حروف مشبہہ بالفعل کو مقدم کیا جائے کیونکہ

حروف مشبہ بالفعل ناصب اور رافع ہیں جب کہ یہ حروف جارہ ہیں جس طرح ماقبل میں مرفوعات کو منصوبات پر اور منصوبات کو مجرورات پر مقدم کیا اس طرح ان کے عوامل کو بھی مقدم کرنا چاہیئے تھا مجرورات کے عوامل پر۔

جواب اول : حروف جارہ کا عمل یہ اصالت کی وجہ سے ہے مشابہت اور فرعیت کی وجہ سے نہیں جب کہ حروف مشبہ بالفعل کا عمل فرعیت کی وجہ سے ہے یعنی فعل کے ساتھ مشابہت کی وجہ سے ہے تو اس اصالت کا اعتبار کرتے ہوئے مصنف نے حروف جارہ کو مقدم کیا۔

جواب ثانی : کہ حروف جارہ کثیر ہیں اور العزۃ للتکثیر کے قاعدے کی بنا پر مصنف نے اسے مقدم کر دیا۔
حروف جارہ کی تعریف : حروف جارہ ایسے حروف کو کہا جاتا ہے جو فعل یا شبہ فعل یا معنی فعل کو ایسے اسم کی طرف پہنچائیں جو اسم ان حروف کے متصل ہیں یعنی اپنے مدخول کی طرف پہنچائیں، فعل کی تعریف تو ماقبل میں گذر چکی ہے۔
شبہ فعل کی تعریف : شبہ فعل وہ اسم ہے جو فعل جیسا عمل کرے اور فعل کے مادہ سے ہو جیسے مصدر اور اسم فاعل اور اسم مفعول اور صفت شبہ وغیرہ۔

معنی فعل کی تعریف : معنی فعل وہ ہے جس سے معنی فعل مستنبط ہو لیکن وہ فعل کے مادہ سے نہ ہو جیسے اسم اشارہ، اسمائے افعال، حروف تشبیہ ظرف، جارہ مجرور، حروف تمنی، حروف ترجی، حروف تشبیہ یہ معنی فعل پر دلالت کرتے ہیں لیکن فعل کے مادہ سے نہیں جیسے اسم اشارہ یہ اشیر پر دلالت کرتا ہے حروف تشبیہ یہ انبہ فعل پر دلالت کرتے ہیں۔ فعل کی مثال مررت بزید شبہ فعل کی مثال ان مار بزید اسمیں مار شبہ فعل ہے اور معنی فعل کی مثال جیسے هذا فی الدار ابوک اسمیں معنی فعل ہے تو معنی یہ ہوگا اشیر الی ابیک فی الدار۔

سوال : مصنف نے حروف جارہ کی تعریف میں لفظ ما کیوں ذکر کیا حالانکہ مراد اس سے اسم تھا تو اسم کو ذکر کر دیتے؟
جواب : لفظ ما کو ذکر کر کے تعریف بیان کر دی کہ اسم عام ہے خواہ اسم صریحی ہو جیسے مررت بزید یا اسم تاویلی ہو جیسے وَصَافَتْ عَلَيْهِمُ الْأَرْضُ بِمَا رَحَّبَتْ یہ ما مصدریہ ہے اور رحبت مصدر کی تاویل میں ہے تقدیر عبارت یوں ہوگی ضاقت علیہم الارض برحبتہا۔

فائدہ : مصنف کو چاہیئے تھا کہ حروف جارہ کی تعریف میں افضاء کے بعد الفعل سے پہلے بال لاتے یوں کہتے وضعت للافضاء بالفعل کیونکہ الافضاء لازمی ہے جس کا معنی وصول ہے پہنچانا نہیں جس طرح کے صاحب نے بالائی ہے للافضاء بالفعل۔

فائدہ : حروف جارہ تین قسم پر ہیں ① جو فقط حروف ہیں ② جو مشترک ہیں اسمیت اور حریت میں ③ جو مشترک ہیں فعلیت

اور حریت میں جس کی تفصیل احقر کی تصنیف ”ضوابط نحویہ“ حروف جارہ کی بحث میں دیکھئے۔

قوله : وهی تسعة عشر حرفاً من وهی لا ابتداء الغایة و علامته ان یصح فی مقابلیته الانتهاء کما تقول سرت من البصرة الی الکوفه

ترجمہ : حروف جرائس حرف ہیں ایک ان میں من ہے اور وہ ابتداء غایت کے لئے آتا ہے اور علامت اس کی یہ ہے کہ صحیح ہو اس مقابلہ میں انتہاء جیسے کہے تو سرت من البصرة الی الکوفه ۔

تشریح : حروف جارہ میں سے مصنف ”سب سے پہلے من کی بحث ذکر کر رہے ہیں کہ من ابتداء غایت کے لئے آتا ہے اور یہ معنی کثیر استعمال ہے یہاں تک کہ بعض نے یہ دعویٰ کیا ہے کہ من کا معنی حقیقی ہے ہی ابتداء غایت والا، باقی معانی میں استعمال ہونا مجازی ہے۔

سوال : مصنف نے حروف جارہ میں سے من کو کیوں مقدم کیا؟

جواب : من کا معنی ابتداء ہے تو مقام کے مناسب یہی تھا کہ ایسے حرف سے ابتداء کرتے جس کا معنی ابتداء والا ہو۔

سوال : ابتداء کی اضافت کرنا غایت کی طرف غلط ہے اس لئے ابتداء کا معنی ہے اول الشیء اور غایت کا معنی ہوتا ہے آخر الشیء یہ تقیض کی دو طرفیں ہیں حالانکہ مضاف اور مضاف الیہ کے درمیان مناسبت کا ہونا ضروری ہوتا ہے؟

جواب : غایت کا معنی یہاں مسافت ہے تو یہ من قبیل اطلاق الجزء علی الكل سے ہے اور مصنف نے ابتداء کی غایت کی طرف اضافت کر کے اس بات کی طرف اشارہ کر دیا کہ کلمہ من اس چیز کی ابتداء بتانے کے لئے آتا ہے جس کی انتہاء ہو اور اس چیز کی ابتداء بتانے کے لئے ہرگز نہیں آتا جس کی کوئی انتہاء نہ ہو جیسے امور ابدیہ ۔

من ابتداء سے کی پہچان : اور علامت یہ ہے کہ اس کے مقابلے میں الی کا ذکر صحیح ہو جو انتہاء غایت کے لئے آتا ہے یا ایسی چیز کا ذکر کرنا جو الی کے معنی میں ہو۔ اول کی مثال جیسے سرت من البصرة الی الکوفه ۔ دوسرے کی مثال اعوذ باللہ من الشیطان الرجیم امیں اعوذ باللہ کے معنی التجنی الیہ کے ہیں کہ امیں با الی کے معنی میں ہے اور لہاء کا معنی ہوتا ہے پناہ لینا۔

قوله : وللتبیین و علامته ان یصح وضع لفظ الذی مکانہ کقولہ تعالیٰ فَاجْتَنِبُوا الرِّجْسَ مِنَ الْاَوْثَانِ

ترجمہ : اور ثابت ہے واسطے وضاحت کے اور علامت اس کی یہ ہے کہ من کی جگہ لفظ الذی رکھنا صحیح ہو جیسے فاجتنبوا الرجس من الاوثان ۔

تشریح : من حرف جار کے معانی میں سے ایک معنی تبیین ہے من سے پہلے ایک امر مبہم ذکر ہوتا ہے اور من کو اس امر مبہم سے

جو مقصود ہے اس کو بیان کرنے کے لئے ذکر کیا جاتا ہے۔

من میانہ کی پہچان : علامت یہ ہے کہ اس کی جگہ الذی کارکھنا درست ہے فاجتنبو الرجس من الاوثان میں من میانہ ہے کہ اس کی جگہ الذی کارکھنا جائے جیسے فاجتنبو الرجس الذی هو الاوثان۔

قوله : وللتبعض و علامته ان یصح لفظ بعض مکانہ نحو اخذت من الدرہم ترجمہ : اور من ثابت ہے واسطے تبعض کے اور علامت اس کی یہ ہے کہ لفظ بعض کو اس کی جگہ رکھنا صحیح ہوتا ہے جیسے اخذت من الدرہم۔

تشریح : اور من تبعض کے لئے بھی آتا ہے یعنی اس امر کے لئے کہ فعل بعض مجرور کے ساتھ متعلق ہے۔

من معیضیہ ہونے کی پہچان : پہچان یہ ہے کہ من کی جگہ لفظ بعض رکھا جائے تو معنی درست ہو جیسے اخذت من الدرہم میں من معیضیہ ہے اس من کو ہٹا کر اس کی جگہ بعض رکھا جائے تو تقدیر عبارت یوں ہوگی اخذت بعض الدرہم میں نے بعض درہم دیئے یہ معنی بالکل درست ہے۔

قوله : وزائده و علامته ان لا یختل المعنی باسقاطها نحو ما جاءنی من احد

ترجمہ : (زائدہ کا عطف ہے للابتداء پر اور وہی مبتداء کی خبر ہونے کی وجہ سے مرفوع ہے) یعنی من جرزائدہ ہوتا ہے اور اس کی علامت یہ ہے کہ اس کو گرانے سے معنی فاسد نہیں ہوتا جیسے ما جاءنی من احد۔

تشریح : من زائدہ کی پہچان : علامت یہ ہے کہ اگر اس کو کلام سے ساقط کر دیا جائے تو معنی میں کوئی خرابی نہ آئے جیسے ما جاءنی من احد کے اندر من زائدہ ہے اس کو حذف کر دیا جائے تو معنی پھر بھی درست رہتا ہے جیسے ما جاءنی احد میرے پاس کوئی نہیں آیا اس طرح هل جاءك من احد کو هل جاءك احد بھی پڑھنا درست ہے۔

قوله : ولا تزاؤ من فی الکلام الموجب خلافاً للکوفیین و اما قولهم قد کان من مطرٍ وشبهه فمناوّل

ترجمہ : اور کلمہ من نہیں زائدہ ہوتا کلام موجب میں بخلاف کوفیوں کے (ان کے نزدیک کلام موجب میں بھی زائدہ ہوتا ہے) اور لیکن عرب کا قول قد کان من مطر اور اس کے مثل کوئی اور قول پس وہ ماوّل ہوگا۔

تشریح : ضابطہ : کہ من کلام غیر موجب میں زائدہ ہوتا ہے کلام موجب میں نہیں اور کلام غیر موجب اس کو کہتے ہیں جسمیں نفی یا نہی یا استفہام ہو اور کلام موجب وہ ہے جسمیں نفی، نہی، استفہام نہ ہو یہ مذہب بصرین کا ہے اور کوفین کے نزدیک من کلام موجب میں بھی زائدہ ہوتا ہے۔

دلیل : یَغْفِرُ لَكُمْ مِنْ ذُنُوبِكُمْ یہاں من زائدہ ہے کہ جمع گناہوں کا بخشا مقصود ہے جیسے ان اللہ یَغْفِرُ الذُّنُوبَ جَمِيعًا۔

دلیل کا جواب : یغفر لکم من ذنوبکم یہ خطاب ہے نوح علیہ السلام کی قوم کو جس میں من تعیضیہ ہے جس میں بعض گناہوں کے بخشے کا وعدہ ہے جبکہ دوسری آیت اِنَّ اللّٰهَ یَغْفِرُ الذُّنُوْبَ جَمِیْعًا یہ امت محمدیہ علی صاحبہا الصلوٰت کو خطاب ہے ان کے لئے وعدہ جمع گناہوں کو بخشے کا ہے۔

و اما قولہم قد کان من مطر و شبہہ فمتاویل یک سوال مقدرہ کا جواب ہے۔

سوال : قد کان من مطر یہ کلام موجب ہے آپس میں زائدہ آیا ہوا ہے لہذا کلام موجب میں بھی من زائدہ آتا ہے؟

جواب : مصنف نے جواب دیا کہ اس قسم کی مثالوں میں تاویل کی جائے گی یعنی ہر وہ کلام جس میں من کی زیادتی معلوم ہوتی ہے تو سب کی تاویل کی جائے گی کہ وہ من تعیضیہ یا من تہینیہ ہے اور مثال مذکور قد کان من مطر میں من تعیضیہ ہے معنی قد کان بعض مطر یا تہین کے لئے ہو تو عبارت ہوگی قد کان شیء من مطر یا برسبیل حکایت واقع ہے گویا کہ کسی کہنے والے نے کہا ہل کان من مطر تو اس کے جواب کہا قد کان من مطر۔

فائدہ : مصنف نے من کے چند معانی بیان کئے ہیں لیکن یاد رکھیے من کے چند اور معانی بھی آئے ہیں من بمعنی فی کے ہے نودی للصوة من یوم الجمعة ای فی یوم الجمعة اور کبھی من بمعنی با کے آتا ہے جیسے بنظرون من طرف حقی یہاں من بمعنی با کے ہے بطرف حقی اور کبھی بمعنی بدل کے بھی آتا ہے جیسے ارضیتہم بالحیوہ الدنیا من الاخرہ آپس میں بمعنی بدل کے ہے بدل الاخرہ اور کبھی بمعنی علی کے بھی آتا ہے جیسے نصرناہ من القوم ای علی القوم اور من بمعنی قسم کے بھی آتا ہے جیسے من ربی لا فعلن کذا اور کبھی یہ من فصل کے لئے بھی آتا ہے جبکہ دو متضادین امرین میں سے دوسرے امر پر داخل ہو جیسے واللہ یعلم المفسد من المصلح۔

قولہ : والی وہی لانتہاء الغایۃ کما مرّ

ترجمہ : اور دوسرا حرف جر میں سے الی ہے اور وہ ثابت ہے واسطے انتہاء غایت کے جیسا کہ گزر چکا ہے۔

تشریح : حروف چارہ میں سے دوسرا حرف الی ہے۔

سوال : حروف چارہ میں الی کو باقی حروف چارہ سے مقدم کیوں کیا؟

جواب : پہلے حرف من کو ذکر کیا جو ابتدائے غایت کے لئے آتا ہے تو مناسب یہ تھا کہ اس کے بعد ایسے حرف کو لایا جائے جو انتہاء غایت بتائے وہ الی تھا اس لئے الی کو ذکر کیا ہے من کے بعد اور باقی حروف چارہ سے مقدم کیا اور یہ کلمہ الی انتہاء غایت کے لئے آتا ہے اور یہ انتہاء کبھی مکان میں ہوگی جیسے سرت من البصرۃ الی الکوفہ اور کبھی زمان میں ہوگی جیسے تم اتموا الصیام الی اللیل کہ تم روزوں کو رات تک پورا کرو۔

فائدہ : الیٰ کا ابعدا قبل میں داخل ہوگا یا نہیں اس کی تفصیل احقر کی تصنیف ”رفقہ العوامل شرح ما ثمة عامل“ میں دیکھئے۔

سوال : انتہاء کی اضافت غایت کی طرف صحیح نہیں اس لئے کہ اضافت الشئ الیٰ نفسہ لازم آتا ہے حالانکہ اضافت ایسی نسبت کا نام ہے جو مضاف اور مضاف الیہ کے درمیان مغایرت کا تقاضہ کرتی ہے یہاں پر انتہاء اور غایت ایک چیز ہے جن میں بالکل مغایرت نہیں؟

جواب : یہاں غایت سے مراد مسافت ہے لہذا جو جزء کا نام تھا اسی کا کل کے نام پر اطلاق کر دیا ہے یہ اضافت الجزء الیٰ الكل کے قبیلے سے ہے۔

قوله : و بمعنی مع قليلاً كقوله تعالى فَاغْسِلُوا وُجُوهَكُمْ وَايْدِيَكُمْ إِلَى الْمَرَافِقِ

ترجمہ : اور بمعنی مع بھی آتا ہے آنا قلیل جیسے اللہ تعالیٰ کو فرمان ہے فاغسلوا..... الخ

تشریح : اور کبھی الیٰ مع کے معنی میں آتا ہے لیکن کم جیسے باری تعالیٰ کے فرمان میں فاغسلوا ووجوهکم و ایدیکم الیٰ المرافق یہاں الیٰ بمعنی مع کے ہے یعنی اپنے چہروں کو دھوؤ اور اپنے ہاتھوں کو کہنیوں سمیت۔

قوله : وحتیٰ وہی مثل الیٰ نحو نمتُ البارحة حتی الصبح و بمعنی مع كثيراً نحو قدم الجاج حتی المشاة

ترجمہ : اور تیسرا حتیٰ ہے اور وہ مثل الیٰ کے ہے جیسے نمت البارحة حتی الصبح اور بمعنی مع آتا ہے کثرت کے ساتھ جیسے قدم الحاج حتی المشاة یعنی مع الشاة۔

تشریح : حروف جارہ میں سے تیسرا حرف حتیٰ ہے اور وہ مثل الیٰ کے انتہاء غایت کے لئے ہے جیسے نمت البارحة حتی الصبح کہ گزشتہ رات میں صبح تک سویا رہا ہوں۔

حتیٰ بمعنی مع کے آتا ہے لیکن کثیر جیسے قدم الحاج حتی المشاة امیں حتیٰ بمعنی مع کے ہے ای مع المشاة مصنف نے اس عبارت میں الیٰ اور حتیٰ کے درمیان فرق بھی بتا دیا۔

پہلا فرق : الیٰ بھی مع کے معنی میں حتیٰ بھی مع کے معنی میں آتا ہے لیکن الیٰ کا مع کے معنی میں آنا قلیل ہے جبکہ حتیٰ کا مع کے معنی میں آنا کثیر ہے۔

قوله : ولاتدخل الاعلی الظاهر فلا يقال حتاه

ترجمہ : اور حتیٰ نہیں داخل ہوتا مگر اسم ظاہر پر پس نہیں کہا جائے گا حتاه۔

تشریح : مصنف دوسرا فرق بتا رہے ہیں الٰہی اور حتّٰی کے درمیان کہ الٰہی اسم ظاہر پر اور اسم ضمیر پر بھی داخل ہوتا ہے لیکن حتّٰی اسم ظاہر کے ساتھ خاص ہے اسم ضمیر پر ہرگز داخل نہیں ہو سکتا۔

سوال : حتّٰی اسم ظاہر کے ساتھ کیوں خاص ہے اسم ضمیر پر کیوں داخل نہیں ہوتا؟

جواب : حتّٰی کے بعد ضمیر منصوب بھی آتی ہے اور ضمیر مجرور بھی آتی ہے کیونکہ حتّٰی دو قسم پر ہے ایک جارہ اور دوسرا عاطفہ لہذا اگر حتّٰی جارہ کے بعد ضمیر آجائے تو التباس لازم آئے گا کہ یہ ضمیر منصوب ہے یا مجرور ہے اس التباس سے بچنے کے لئے قاعدہ بنا دیا کہ حتّٰی کبھی بھی ضمیر پر داخل نہیں ہوتا۔

قولہ : خلافاً للمبرد وقول الشاعر شعراً

فَلَا وَاللَّهِ لَا يُقِي أَنَا سَ فَتَى حَتَّكَ يَا بَنَ أَبِي زِيَادٍ شَاذٌ

ترجمہ : اختلاف ہے مبرد کا اور شاعر کا قول فلا واللہ شاذ ہے۔

تشریح : مبرد کا اس مسئلہ میں اختلاف ہے اس کے نزدیک حتّٰی ضمیر پر بھی داخل ہوتا ہے جس پر وہ اس شعر کو پیش کرتے ہیں جس میں حتّٰی (ک) کا ضمیر پر داخل ہے۔ مصنف نے جمہور نحاۃ کی طرف سے جواب دیا کہ یہ استدلال ضعیف ہے چند وجوہ سے

① غیر شعر کو شعر پر قیاس کرنا ضعیف ہے کیونکہ ضرورت شعری کی وجہ سے بہت ساری ناجائز چیزیں جائز ہو جاتی ہیں۔

② کہ یہ قلیل ہے اور قاعدہ ہے کہ القلیل کالمعدوم۔

قولہ : وفي وهي للظرفية نحو زيد في الدار والماء في الكوز

ترجمہ : اور چوتھا حرف جر فی ہے اور وہ ثابت ہے واسطے ظرفیۃ کے جیسے زید فی الدار اور الماء فی الكوز۔

تشریح : ان حرف جارہ میں سے چوتھا حرف فی ہے اور یہ کلمہ فی ظرفیت کے لئے آتا ہے یعنی اپنے مابعد کو اپنے ماقبل کے لئے ظرف بناتا ہے خواہ وہ ظرف حقیقی ہو جیسے زید فی الدار اسمیں الدار ظرف ہے اور زید مظهر وف ہے اسی طرح الماء فی الكوز اسمیں ماء مظهر وف ہے اور کوز ظرف ہے یا مجازاً ظرف ہو جیسے النحاۃ فی الصدق اسمیں صدق اگرچہ حقیقتاً ظرف نہیں لیکن حکماً ظرف ہے۔

قولہ : وبمعنى على قليلاً نحو قوله تعالى وَلَا صَلِّبَنَّكُمْ فِي جُدُوعِ النَّخْلِ

ترجمہ : اور فی بمعنی علی قلیل ہے جیسے اللہ تعالیٰ کا فرمان ہے وَلَا صَلِّبَنَّكُمْ فِي جُدُوعِ النَّخْلِ۔

تشریح : فی علی کے معنی میں آتا ہے لیکن کم جیسے باری تعالیٰ کا ارشاد ہے فی جُدُوعِ النَّخْلِ اسمیں فی علی کے معنی میں ہے۔

فائدہ : صاحب مفصل اور صاحب کافہ کا اختلاف ہے کہ یہاں فی علی کے معنی میں ہے یا نہیں؟ صاحب مفصل کے نزدیک یہاں فی اپنے معنی میں ہے علی کے معنی میں نہیں اس لئے کہ مصلوب کا جزع میں متمکن ہونا ایسا ہی ہے جیسا کہ شیء کا گھر میں متمکن ہونا۔

اور علامہ ابن حاجب کے نزدیک یہاں فی علی کی معنی میں ہے انہوں نے یہ ضابطہ بیان فرمایا ہے کہ ہر وہ شیء جس میں استقرار منزلت کے معنی میں ہو تو وہاں پر فی کا مقام ہوتا ہے اور ہر وہ چیز جس میں استعلاء کے معنی ہوں استقرار کا معنی نہ ہو تو وہاں علی کی جگہ ہوتی ہے اور ہر وہ شیء جس میں استقرار اور استعلاء کا معنی دونوں بن سکتے ہوں وہاں دونوں حرفوں میں سے جس کو لایا جائے درست ہے جیسے جلست فی الارض کہنا بھی درست ہے اور جلست علی الارض کہنا بھی درست ہے لیکن اس آیت میں حذوع ایک ایسی چیز ہے جس میں استعلاء کے معنی ہیں اسی وجہ سے یہاں فی اپنے حقیقی معنی پر نہیں بلکہ علی کے معنی میں ہے۔

فائدہ : فی چند اور معنی میں بھی آتا ہے مثلاً فی مع کے معنی میں آتا ہے جیسے باری تعالیٰ کا فرمان ہے : **اُدْخُلُوْا فِیْ اَمَمٍ**۔ یہاں فی مع کے معنی میں ہے اور فی تعلیل کے لئے بھی آتی ہے جیسے باری تعالیٰ کا فرمان ہے : **لَمَسَّكُمْ فِیْ مَا اَخَذْتُمْ فِیْهِ عَذَابٌ عَظِیْمٌ** یہاں فی بمعنی لام تعلیل کے ہے لسا اخذتم۔ اسی طرح رسول اللہ ﷺ کا فرمان ہے : **عذبت امرءة فی ہرہ ای لاجل ہرہ۔ اور فی مقابلے کے لئے بھی آتا ہے جیسے اللہ تعالیٰ کا فرمان ہے : وَمَا مَتَاعُ الْحَيٰوةِ الدُّنْيَا فِی الْآخِرَةِ اِلَّا قَلِیْلٌ** یہاں پر فی مقابلے کے لئے ہے، پس نہیں ہے دنیا کی زندگی آخرت کے مقابلے میں مگر تھوڑی۔

قولہ : **والباء وهی للالصاق نحو مررت بزید ای التصق مروری بموضع یقرب منه زید** ترجمہ : اور پانچواں حرف با ہے اور وہ ثابت ہے واسطے الصاق کے جیسے مررت بزید یعنی چمٹا ہوا ہے گزرنا میرا ساتھ جگہ کے جس کے قریب ہے زید۔

تشریح : حروف جارہ میں سے پانچواں حرف باء ہے یہ چند معانی کے لئے آتا ہے اسمیں ایک معنی الصاق ہے۔ الصاق کا معنی ایک شیء کا دوسری شیء کے ساتھ متصل ہونا یعنی اپنے مدخول کے ساتھ کسی شیء کے چمٹنے کا فائدہ دیتا ہے عام ازیں کہ اتصال حقیقتاً ہو یا مجازاً ہو حقیقت کی مثال بہ داء اور مجاز کی مثال جیسے مررت بزید میں زید کے پاس گزرنا یہ گزرنا حقیقتاً اس جگہ کے متصل ہے جو زید کے قریب ہے التصق مروری میرا گزرنا اس جگہ کے ساتھ جس جگہ سے زید قریب ہے یہ مثال الصاق مجازی کی ہے حقیقی کی نہیں۔

سوال : مصنف نے صرف مجازی کی مثال پر اکتفا کیا ہے حقیقی کی مثال کیوں نہیں دی؟

جواب : یہ واضح ہے کہ الصاق حقیقی واضح اور ظاہر تھا اور الصاق مجاز میں خفاء تھا اس لئے الصاق حقیقی کی مثال چھوڑ کر الصاق مجازی کی مثال دی ہے۔

قوله : وللاستعانة نحو كُتِبْتُ بِالْقَلَمِ

ترجمہ : اور با ثابت ہے واسطے استعانت کے جیسے کُتِبْتُ بِالْقَلَمِ۔

تشریح : اور باء استعانت کے لئے بھی آتی ہے استعانت کا لغوی معنی مدد چاہنا ہے اور یہ با استعانت کے لئے آتی ہے۔ یعنی یہ بتلانے کے لئے کہ میرا مدخول فعل کے لئے آگے ہے اسی وجہ سے اس کو باء الہ کی بھی کہتے ہیں۔ جیسے کُتِبْتُ بِالْقَلَمِ ای مستعیناً بالقلم میں نے قلم کی مدد سے لکھا ہے یا درکھیں کبھی باء استعانت کو با سمیت بھی کہتے ہیں اور لکہ کو بمنزل سبب کے قرار دیتے ہیں۔

قوله : وقد يكونُ للتعليل كقوله تعالى إِنَّكُمْ ظَلَمْتُمْ أَنْفُسَكُمْ بِاتِّخَاذِكُمُ الْعُجْلِ وَلِلْمَصْحَابَةِ كَخُرُوجِ زَيْدٍ بَعْشِيرَتِهِ وَلِلْمُقَابَلَةِ كِبِعْتُ هَذَا بَذَاكَ وَلِلتَّعْدِيَةِ كَذَهَبْتُ زَيْدًا وَلِلظَرْفِيَةِ كَجَلَسْتُ بِالْمَسْجِدِ

ترجمہ : اور کبھی کبھی با ہوتی ہے تعلیل کے لئے جیسے اللہ تعالیٰ کا فرمان ہے إِنَّكُمْ ظَلَمْتُمْ أَنْفُسَكُمْ بِاتِّخَاذِكُمُ الْعُجْلِ اور با ثابت ہے واسطے مصاحبت کے مثل خرج زيد بعشيرته اور با ثابت ہے واسطے مقابلے کے مثل بعث هذا بذاك اور با ثابت ہے واسطے تعدیہ کے مثل ذهب زيد اور با ثابت ہے واسطے ظرفیت کے مثل جلست بالمسجد۔

تشریح : اور کبھی باء تعلیل کا معنی بھی دیتی ہے یعنی یہ بتاتی ہے کہ میرا مدخول فعل کا سبب اور علت ہے جیسا کہ باری تعالیٰ کے اس فرمان میں بِاتِّخَاذِكُمُ الْعُجْلِ اسمیں با تعلیلیہ ہے کہ تحقیق تم نے اپنے نفسوں پر بچھڑا کے الہ بنانے کے سبب ظلم کیا اسمیں سبب اور علت ہے ظلم کی۔

وللمصاحبة كخرج زيد بعشيرته: یعنی مع کے معنی میں آتی ہے اور اس بات کا فائدہ دیتی ہے کہ اس کا مجرور دوسرے کے ساتھ فعل کے تعلق میں شریک ہے باء مصاحبت کی دو علامتیں ہیں۔

پہلی علامت : یہ ہے کہ اس باء کی جگہ لفظ مع کو رکھا جائے تو معنی صحیح ہو۔

دوسری علامت : اس کے مدخول کو مصحوب سے حال بنایا جاسکتا ہے جیسے اللہ تعالیٰ کا فرمان ہے قَدْ جَاءَكُمْ الرَّسُولُ بِالْحَقِّ مِنْ رَبِّكُمْ ای مع الحق یا پھر محققاً۔

فائدہ : مصاحبت اور الصاق میں فرق ہے کہ مصاحبت عام ہے اور الصاق خاص ہے مثلاً خرج زيد بعشيرته کہ با مصاحبت کے لئے قبیلہ اور زيد کا خروج میں اشتراک ضروری ہے کہ دونوں نکلے ہوں لیکن ان کا خروج کے وقت اتصال ضروری نہیں کہ دونوں

اکٹھے نکلے ہوں جبکہ الصاق میں یہ بات لازم ہے۔

و للمقابلة كبعث هذا بذالك باء مقابلة کے لئے آتی ہے یعنی اس بات کا فائدہ دینے کے لئے کہ اس کا مدخول کسی دوسری چیز کے مقابلہ میں ہے جیسے بعث هذا بذالك ای مقابلة ذاك ہم نے اس کو اس چیز کے مقابلہ میں بیچا ہے۔ اور جیسے باری تعالیٰ کا فرمان **أَرْضِيْتُمْ بِالْحَيٰوةِ الدُّنْيَا مِنَ الْآخِرَةِ**

فائدہ: ابن مالک کے نزدیک جو باء مقابلہ امثال اور اعواض پر داخل ہو تو اس باء کو بادل باء عوض کہا جاتا ہے اس لئے کہ وہ عوض اور بدل پر داخل ہوتی ہے۔

للتعدية كذهبت بزید۔ باء تعدیہ کے لئے آتی ہے، تعدیہ کا لغوی معنی تجاوز کرنا ہے اور اصطلاحی معنی فعل لازمی کو متعدی کرنا تو یہ باء فعل لازمی کو فعل متعدی بناتی ہے جیسے ذهب زید کہ زید چلا گیا ہے اسمیں ذهب لازمی لیکن باء جب داخل ہوئی فاعل پر ذهب بزید تو باء فعل متعدی ہو گیا تو معنی یہ ہو گیا لے گیا میں زید کو اسی طرح **ذَهَبَ اللّٰهُ بِنُورِ هِمّ** لے گیا اللہ ان منافقین کے نور کو

سوال: یہ تعدیہ باء کے ساتھ مختص نہیں بلکہ تمام حروف جارہ میں موجود ہے؟

جواب: تعدیہ کے دو معنی ہیں ① فعل میں تصحیر کے معنی کی تضمین کر لینا ② فعل کو اس کے معمول تک پہنچانا پہلے معنی کے اعتبار سے یہ مختص ہے باء کے ساتھ اور یہاں پر تعدیہ سے مراد یہ پہلا ہی معنی ہے۔

قوله: **وزائدة قیاساً فی خبر النفی نحو مازید بقائم** وفی الاستفہام نحو هل زید بقائم

ترجمہ: اور بازائدہ ہوتی ہے قیاسی طور پر نفی کی خبر میں جیسے مازید بقائم اور استفہام میں جیسے هل زید بقائم۔

تشریح: زائدہ کا عطف ہے لئلا الصاق پر اور یہ بنا بر خبریت مرفوع ہے کہ باء زائدہ بھی ہوتی ہے سماعاً بھی اور قیاساً بھی اور باء کا قیاسی طور پر زائدہ ہونا دو مقام پر ہے۔

پہلا مقام: نفی کی خبر پر باء زائدہ ہوتی ہے لیکن یاد رکھیں مطلق نفی مراد نہیں بلکہ ما اور لیس مراد ہے جیسے مازید بقائم اور لیس عمرو بقاعد۔

دوسرا مقام: کہ استفہام کی خبر میں بھی باء زائدہ ہوتی ہے لیکن یاد رکھیں یہاں بھی استفہام سے مراد مطلق استفہام نہیں بلکہ هل مراد ہے کہ هل کی خبر پر باء زائدہ آتی ہے هل زید بقائم اسمیں باء زائدہ ہے۔

سوال: مصنف نے نفی اور استفہام کو مطلق ذکر کیا جو نفی لیس کو ما ولا المشبہتین بلیس کو اور لانی جنس کو بھی شامل اور استفہام کو مطلق ذکر کیا ہے یہ بھی ہمزہ استفہام اور هل کو شامل ہے حالانکہ یہ حکم خاص ہے ما مشبہ بلیس اور هل کے ساتھ تو

مصنف نے مطلق کیوں ذکر کیا؟

جواب : چونکہ اس باب میں یہ مشہور تھا اس مشہور ہونے کی وجہ سے مطلق کو ذکر کر کے خاص مراد لیا ہے۔

قولہ : وسماعاً فی المرفوع نحو بحسبک زیدُ ای حَسْبُكَ زَيْدٌ وکفیٰ باللہ شہیداً ای کفی اللہ وفی المنصوب نحو القی بیدہ ای القی یدہ

اور سماعی طور پر مرفوع میں جیسے بحسبک الخ اور منصوب میں جیسے القی بیدہ الخ

تشریح : اور باء سماعی طور پر بھی زائد ہوتی ہے مرفوع میں بھی اور منصوب میں بھی مرفوع میں پھر تعمیم ہے خواہ مرفوع مبتدا ہو جیسے بحسبک زید اس میں باء زائدہ ہے بحسبک مبتدا ہے یا خبر پر باء زائدہ ہو جیسے حسبک بزید اسمیں حسبک مبتدا ہے اور زید خبر ہے اور اس پر باء زائدہ ہے یا وہ مرفوع فاعل ہو جیسے کفیٰ باللہ شہیداً اسمیں لفظ اللہ فاعل ہے اور باء زائدہ ہے اور اس طرح سماعی طور پر منصوب میں بھی زائد ہوتی ہے جیسے القی بیدہ، بیدہ اصل میں منصوب ہے القی یدہ اس پر باء زائدہ ہے اس طرح قرآن مجید میں ہے : وَلَا تَلْقُوا بِأَيْدِيكُمْ إِلَى التَّهْلُكَةِ ای لَا تَلْقُوا أَنْفُسَكُمْ إِلَى الْهَلَاكِ بِتَرْكِ الْجِهَادِ -

فائدہ : باء عن کے معنی میں بھی آتی ہے جیسے باری تعالیٰ کا فرمان ہے سَسَلْ سَائِلٌ بَعْدَآبٍ تو یہاں باء عن کے معنی میں ہے ای عن عذاب کسی سوال کرنے والے نے عذاب سے سوال کیا اور اس طرح باء من کے معنی میں آتی ہے جیسے قرآن مجید میں ہے وَيَوْمَ تَشْقُقُ السَّمَاءُ بِالْغَمَامِ ای من الغمام اور باء علی کے معنی میں بھی آتا ہے جیسے باری تعالیٰ کا فرمان ہے مَنْ إِنْ تَأَمَّنْهُ بِقِنْطَارٍ يُؤَدِّهِ إِلَيْكَ اباء تجرید کے لئے بھی آتی ہے جیسے رائت زیدا بالعلم ای خالياً عن العلم -

قولہ : واللام وهی للاختصاص نحو الْجُلُ لِلْفَرَسِ وَالْمَالُ لِلزَّيْدِ وللتعليل كضربتہ للتاديب

ترجمہ : اور چھٹا حرف جلام ہے اور وہ ثابت ہے واسطے اختصاص کے جیسے الجمل للفرس والمال لزید اور لام ثابت ہے واسطے تعلیل کے مثل ضربتہ للتاديب -

تشریح : حروف جارہ میں سے چھٹا حرف لام ہے اور یہ اختصاص کے لئے آتا ہے اختصاص مصدر ہے باب افتعال کا یہ لازمی اور متعدی دونوں طرح آتا ہے خاص کرنا اور خاص ہونا اختصاص کا مطلب یہ ہے کہ لام کا مدخول ایک شیء کے لئے ثابت اور دوسری شیء سے منفی ہوتا ہے تو پھر یہ اختصاص دو طرح کا ہوتا ہے ایک اختصاص بطور استحقاق کے اور ایک اختصاص بطور ملک کے پہلے کی مثال جیسے الجمل للفرس میں اور دوسرے کی مثال المال لزید یا درکھیں ایک اختصاص نسبت ہوتا ہے جیسے زید ابن عمرو -

وللتعليل كضربتہ للتاديب اور لام تعلیل کے لئے آتا ہے لام تعلیلیہ یہ بتاتا ہے کہ میرا مدخول ماقبل کے لئے علت اور سبب بن رہا ہے جیسے ضربتہ للتاديب میں نے اسے مارا ادب سیکھانے کے لئے -

قوله : وزائدة كقوله تعالى رَدِفَ لَكُمْ اى رَدَفَكُمْ

ترجمہ : اور لام زائدہ ہوتا ہے مثل اللہ تعالیٰ کا فرمان رَدِفْ لَكُمْ اى رَدَفَكُمْ ۔

تشریح : اور لام زائدہ بھی آتا ہے جیسے باری تعالیٰ کا فرمان ہے : رَدِفَ لَكُمْ اى رَدَفَكُمْ کہ وہ تمہارے پیچھے ہو یہ لام زائدہ ہے اس لئے رَدِفَ فعل متعدی بنفسہ ہوا کرتا ہے اور اسمیں بھی رَدِفَ متعدی بنفسہ ہے۔

قوله : وبمعنى عَنْ اِذَا اسْتَعْمَلَ مَعَ الْقَوْلِ كَقَوْلِهِ تَعَالَى قَالَ الَّذِيْنَ كَفَرُوْا لِلَّذِيْنَ اٰمَنُوْا لَوْ كَانَ خَيْرًا مَّا سَبَقُوْنَا اِلَيْهِ

ترجمہ : اور لام بمعنی عَنْ ہوتا ہے جب استعمال کیا جائے سمیت قول کے جیسے اللہ تعالیٰ کا فرمان قَالَ الَّذِيْنَ كَفَرُوْا الخ وفيه نظرٌ اور اس میں نظر ہے۔

تشریح : لام عن کے معنی میں بھی آتا ہے لیکن لام کا عن کے معنی میں استعمال ہونے کے لئے شرط یہ ہے کہ قول یا اس کے مشتقات کے ساتھ متصل ہو جیسے باری تعالیٰ کا فرمان ہے قَالَ الَّذِيْنَ كَفَرُوْا اِخِ اسْمِيْنَ لِلَّذِيْنَ اٰمَنُوْا لَوْ كَانَ خَيْرًا مَّا سَبَقُوْنَا اى اس کے معنی میں ہے یعنی عن الَّذِيْنَ اٰمَنُوْا ان لوگوں نے کہا جن لوگوں نے کفر کیا ان لوگوں کے حق میں جو ایمان لائے کہ اگر یہ دین بہتر ہوتا تو مومنین ہم پر اس دین کے طرف سبقت نہ کرتے بلکہ اولاً ہم ایمان لاتے اس لئے کہ ہم ان سے عقل و فہم میں زیادہ ہیں۔

وفيه نظر : مصنف بتا رہے ہیں کہ اس آیت سے استدلال کرنا اور استشہاد پیش کرنا کہ لام عن کے معنی میں آتا ہے محل نظر ہے درست نہیں اس لئے اگر لام عن کے معنی میں ہوتا تو سبقونا کی جگہ سبقتمونا ضروری تھا اس لئے کہ جب قول کا صلہ عن ہوتا مخاطب کے معنی میں ہوتا ہے۔ البعض نے جواب دیا ہے کہ کفار نے اس قول کے تکلم کے وقت بعض مومنوں سے خطاب کیا تھا جیسے ابراہیم اور ان کے ساتھی اور ما سبقونا سے دوسرے مومنین مراد ہیں جن سے خطاب نہیں کیا تھا جیسے عبد اللہ بن سلام اور ان کے ساتھی لہذا یہ اعتراض وارد نہیں ہوتا کہ کافروں نے بعض مومنین سے خطاب کر کے کہا کہ آخردین محمدی برحق ہوتا اور ہمارے دین سے اچھا ہوتا تو عبد اللہ بن سلام وغیرہ مومنین ہم سے اس کی طرف سبقت نہ کرتے بلکہ ہم پہلے ہی ایمان لاتے۔

اور بعض شارحین نے اس امر کی دلیل دی ہے کہ یہاں لام بمعنی عن ہے کہ اگر لام عن کے معنی میں نہ ہوتا تو سبقونا کی جگہ سبقتمونا ہوتا اس لئے کہ قول کا صلہ جب لام ہو اور وہ بمعنی خطاب ہو تو مثلاً قالہ کہا جائے تو معنی یہ ہوگا اس نے اس سے خطاب کیا یعنی اس سے مخاطب ہو کر کہا اور جب قول کا صلہ لام بمعنی عن ہو تو اس وقت قول بمعنی روایت ہوتا ہے جیسے قلت لزيد انه لم يفعل اشراً اى روایت عن زيد اس نے زيد کی طرف سے کہا کہ اس نے شر نہیں کیا۔

وبمعنى الواوِ فى القسمِ للتعجبِ كقول الهزلىّ شعر ۛ

لِلّٰهِ يَبْقَىٰ عَلَى الْاَيَّامِ ذُو حَيْدٍ بِمُشْمَخٍ بِهِ الطَّيَّانُ وَالْاَسْمُ

ترجمہ: اور لام بمعنی واؤ کے آتا ہے قسم میں جو قسم تعجب کے لئے ہو جیسے ہزلی کا قول..... الخ

تشریح: اس عبارت کی ترکیب سمجھیں کہ یہاں قسم سے مراد مقسم بہ ہے اور فی القسم ظرف مستقر ہو کر الواو سے حال ہے اور للتعجب یہ قسم متعلق ہے۔

اب تقدیر عبارت یوں ہوگی ان السلام یکون بمعنی الواو حال کو نہ فی المقسم بہ الذی یکون جو ابہ من الامور العظام التی من شانها ان يتعجب منها یعنی لام جارہ بمعنی واو قسم کے آتا ہے جس کا جواب قسم امور عظام میں سے ہوتا ہے جن سے تعجب کیا جاسکتا ہو جیسے للہ لا یوخر الا اجل اللہ کی قسم موت موخر نہیں ہوتی یا وہ موت کو موخر نہیں کرتا اس کا استعمال امور میں ہوتا ہے لہذا یوں کہنا للہ طار الذباب یہ غلط ہے اس لئے جواب قسم طار الذباب امور عظام میں سے نہیں۔

فائدہ: لام جارہ کبھی فی کے معنی میں بھی آتا ہے جیسے باری تعالیٰ کا قول ہے: وَنَضَعُ الْمَوَازِينَ الْقِسْطَ لِيَوْمِ الْقِيَامَةِ اٰی فی یوم القیامہ اور لام جارہ عند کے معنی میں بھی آتا ہے جیسے اسی آیت میں اٰی عند یوم القیامہ اور لام جارہ بمعنی بعد بھی آتا ہے جیسے اَقِمِ الصَّلَاةَ لِدُلُوكِ الشَّمْسِ اٰی بعد زوالها اور یہ بمعنی مع کے بھی آتا ہے جیسے باری تعالیٰ کا فرمان: فَلَمَّا اَسْلَمًا وَتَلَّ لِلْجَبِيْنِ اٰی مع الجبین اور لام الٰی کے معنی میں بھی آتا ہے جیسے باری تعالیٰ کا فرمان ہے: كُلُّ يَجْرِيْ لَا جَلِّ مُسْمًى اس طرح الْحَمْدُ لِلّٰهِ الَّذِيْ هَدَنَا۔

قوله: وَرُبَّ وَهَى لِلتَّقْلِيْلِ كَمَا اَنَّ كَمِ الْخَبْرِيَّةَ لِلتَّكْثِيْرِ وَتَسْتَحِقُّ صَدْرَ الْكَلَامِ

ترجمہ: اور ساتواں حرف جر رب ہے اور وہ ثابت ہے واسطے تقلیل کے جیسا کہ تحقیق کم خبریہ ثابت ہے واسطے تکثیر کے اور یہ مستحق ہوتا ہے صدارت کلام کا۔

تشریح: ساتواں حرف جر رب ہے اور یہ انشاء تقلیل کے لئے آتا ہے یعنی ربّ یہ بتاتا ہے کہ میرے مدخول سے کم افراد مراد ہیں جس طرح کہ کم خبریہ انشاء تکثیر کے لئے آتا ہے کم خبریہ یہ بتاتا ہے میرے مدخول کے افراد کثیر مراد ہیں۔

فائدہ: ربّ کا استعمال مجازاً اکثر اظہار کثرت کے لئے ہوتا ہے یہ بھی یاد رکھیں کہ کم خبریہ کا استعمال اظہار قلت کے لئے بالکل نہیں ہوتا اور ربّ کی مثال قد ہے جس طرح قد مضارع میں تقلیل کے لئے آتا ہے پھر تکثیر کے لئے مضارع کے اندر بھی استعمال ہوتا ہے جب مقام مدح میں ہو جیسے باری تعالیٰ کا فرمان ہے: قَدْ يَعْلَمُ اللّٰهُ الْمُعْوِقِيْنَ میں قد تکثیر کے لئے ہے۔

فائدہ: انفس کے نزدیک یہ ربّ اسم ہے اور صاحب مقاح کے ہاں بھی ربّ کا اسم ہونا مختار ہے۔

ربّ صدارت کلام کا تقاضا کرتا ہے اس لئے کہ اسمیں انشاء تقلیل ہے اور جس طرح کم خبریہ بھی انشاء تکثیر ہے وہ صدارت کلام کا

تقاضا کرتا ہے اسی طرح یہ بھی صدارت کلام کا تقاضا کرتا ہے یا درکھیں صاحب کافیہ کے نزدیک رب کے لئے صدارت کلام ضروری اور واجب ہے۔

قوله : وَلَا تَدْخُلْ إِلَّا عَلَىٰ نَكَرَةٍ مَوْصُوفَةٍ نَحْوِ رَبِّ رَجُلٍ كَرِيمٍ لَقَيْتُهُ

ترجمہ: اور رب نہیں داخل ہوتا مگر نکرہ موصوفہ پر جیسے رب رجل کریم لقیته۔

سوال : رب نکرہ پر داخل کیوں ہوتا ہے پھر نکرہ موصوفہ پر کیوں داخل ہوتا ہے اس کی علت اور وجہ کیا ہے؟

جواب : کہ رب انشاء تقلیل کے لئے اور کم خبریہ انشاء تکثیر کے لئے تو اس طرح کم خبریہ تمیز کا تقاضا کرتا ہے اسی طرح رب کا مدخول بھی تمیز ہوتی ہے اور یہ بات ظاہر ہے کہ تمیز ہمیشہ نکرہ ہی ہوتی ہے۔ باقی رہی یہ بات کہ نکرہ ہو کر موصوفہ کیوں ہوتا ہے اس کا جواب یہ ہے کہ رب کا مدلول تقلیل ہے تو تقلیل اور قلت کو تحقق اور ثابت کرنے کے لئے موصوفہ ہونے کی قید لگا دی اس لئے جو شیء موصوفہ ہوتی ہے وہ غیر موصوفہ سے انحصار اور اقل ہوتی ہے۔

قوله : او مضمير مبهم مفرد مذکر ابدأ مميّز بنكرة منصوبه نحو رَبَّةٌ رَجُلًا وَرَبَّةٌ رَجُلَيْنِ وَرَبَّةٌ رَجَالًا وَرَبَّةٌ

امرأة كذلك وعند الكوفيين يجب المطابقة نحو رَبَّهُمَا رَجُلَيْنِ وَرَبَّهُم رَجَالًا وَرَبَّهَا امْرَأَةً

ترجمہ : یا ایسی ضمیر مبہم پر جو مفرد مذکر ہوگی ہمیشہ نکرہ منصوبہ کے ساتھ جیسے ربہ رجلا۔ الخ اسی طرح کو فیوں کے ہاں

ضمیر اور تمیز میں مطابقت واجب ہے جیسے ربہما رجلین الخ۔

تشریح : کہ رب یہ تو نکرہ موصوفہ پر داخل ہوگا یا ضمیر مبہم پر یعنی ایسی ضمیر جس کے لئے کوئی مرجع معین نہیں ایسی ضمیر مبہم پر جو ضمیر مبہم ہمیشہ مفرد مذکر ہوگی اور جس کی تمیز نکرہ منصوبہ ہوگی کیونکہ جب مبہم ہے تو ابہام کے دور کرنے کے لئے تمیز لائی جاتی ہے تو اس لئے نکرہ منصوبہ تمیز لائی جائے گی۔

فائدہ : یہ مذہب بصرین کا ہے کہ ضمیر ہمیشہ مفرد مذکر رہے گی خواہ تمیز تشنیہ ہو جمع ہو مذکر ہو یا مؤنث ہو اور کوفین کے نزدیک ضمیر مبہم اور تمیز کے درمیان مطابقت ہونا ضروری ہے کہ اگر تمیز تشنیہ ہے تو ضمیر بھی تشنیہ کی ہوگی جیسے ربہما رجلین اور تمیز جمع ہو تو ضمیر بھی جمع ہوگی جیسے ربہما رجلاً اگر تمیز مؤنث ہے تو ضمیر بھی مؤنث ہوگی جیسے ربہما امرأة، ربہما امرأتین اور ربہن نساء۔

قوله : وقد تلحقها ما الكافة فتدخل على الجمليتين نحو رَبَّمَا قَامَ زَيْدٌ وَرَبَّمَا زَيْدٌ قَائِمٌ

ترجمہ : یعنی بھی لاحق ہو جاتی ہے ما کافہ پس داخل ہوتی ہے دو جملوں پر جیسے رَبَّمَا قَامَ زَيْدٌ اور رَبَّمَا زَيْدٌ قَائِمٌ۔

فائدہ : کہ کبھی رب کے ساتھ کافہ لاحق ہوتی ہے اور کافہ کا معنی ہوتا ہے روکنے والی کہ وہ رب کو عمل کرنے سے روک لیتی

ہے اور جب رب کے ساتھ ما کا فہ لاحق ہو تو یہ جملہ پر داخل ہوتا ہے جملہ اسمیہ پر بھی داخل ہوتا ہے جملہ فعلیہ پر بھی داخل ہوتا ہے اور یاد رکھیں اس وقت وہ نسبت کی تقلیل اور تکثیر کے لئے ہوتا ہے جملہ فعلیہ پر داخل ہو اس کی مثال ربما قام زید اور اسمیہ کی مثال ربما زید قائم۔

قائدہ: ما کا فہ ہمیشہ متصل بغیر فاصلے کی لکھی جاتی ہے اور اس کے علاوہ ما اسمیہ وغیرہ مفصولاً جدا کر کے لکھی جاتی ہے یہ ہی علامت اور پہچان ہے ما کا فہ اور غیر کا فہ کی۔

قولہ: ولا بد لها من فعلٍ ماضٍ لأنَّ رَبَّ للتقليل المحقق وهو لا يتحقق الا به وَيُحَذَفُ ذَلِكَ الْفِعْلُ غَالِبًا كَقَوْلِكَ رَبُّ رَجُلٍ اِكْرَمَنِي فِي جَوَابِ مَنْ قَالَ هَلْ لَقِيتَ مَنْ اِكْرَمَكَ اِي رَبُّ رَجُلٍ اِكْرَمَنِي لَقِيتُهُ فَاِكْرَمَنِي صِفَةُ الرَّجُلِ وَلَقِيتُهُ فَعْلُهُا وَهُوَ مَحْذُوفٌ

ترجمہ: اور لازمی ہے اس (رب) کے لئے فعل ماضی اس لئے کہ تحقیق رب تقلیل کے لئے ہے اور وہ نہیں متحقق ہوتی مگر فعل ماضی کے ساتھ اور حذف کیا جاتا ہے یہ فعل اکثر مثل تیرے قول رب رجل اکرمنی جواب میں اس شخص کے جس کے نے کہا هل لقیتم من اکرمک..... الخ

ضابطہ: کہ رب کے لئے جواب رب فعل ماضی کا ہونا ضروری ہے اس لئے کہ بر تقلیل واقع کے لئے آتا ہے اور یہ بات ظاہر ہے کہ قلت واقعی کا اظہار فعل ماضی کے ساتھ ہی ہو سکتا ہے اس لئے اس کا متعلق فعل ماضی ہونا ضروری ہے۔

سوال: باری تعالیٰ کا فرمان ہے: رَبَّمَا يُوَدُّ الَّذِينَ كَفَرُوا لَوْ كَانُوا مُسْلِمِينَ یہاں پر رب مضارع پر داخل ہے اس کا کیا جواب ہے؟

جواب: یہاں تاویل کر لیں گے کہ مضارع يود بمعنى ماضی و ذ کے ہے اس لئے کہ وہ وعدہ سچا اور یقینی ہے گویا وہ ہو ہی چکا ہے بمزول متحقق کے ہے۔

قولہ: وواو رُبَّ وهى الواو التى تبتدأ بها فى اول الكلام كقول الشاعر شعر

وبلدة ليس بها أنيس إلا اليعاقبة والأييس

ترجمہ: آٹھواں حرف جرواؤ رب ہے اور وہ وہ واؤ ہے جس کے ساتھ کلام کو شروع کیا جائے جیسے شاعر کا قول..... الخ

تشریح: آٹھواں حرف جار واو رب ہے واو رُبَّ وہ واو ہے جو شروع کلام میں لائی جاتی ہے اور یہ واو رب کے معنی میں ہونے کی وجہ سے رب کا حکم رکھتی ہے جس طرح رُبَّ نکرہ موصوفہ پر داخل ہوتا ہے یہ بھی نکرہ موصوفہ پر داخل ہوتی ہے اور جس طرح رب کا متعلق فعل ماضی ہوتا ہے اور اکثر محذوف ہوتا ہے اس کا بھی متعلق فعل ماضی ہوتا ہے اور اکثر محذوف ہوتا ہے البتہ

ایک فرق ہے کہ رب ضمیر مبہم پر داخل ہوتا ہے لیکن واو رب ضمیر مبہم پر داخل نہیں ہوتی۔

فائدہ : واؤ رب کے عامل ہونے میں اختلاف ہے۔

سیویہ اور بصرین کے نزدیک واؤ رب کے بعد رب مقدر ہوتا ہے وہ ہی جارہ اور عامل ہوتا ہے اور یہ واو عطف کے لئے ہوتی ہے۔

دوسرا مذہب کو فین مجرد کا ہے ان کے نزدیک یہ واؤ رب خود جارہ ہے ان کی دلیل یہ ہے کہ یہ قصائد کی ابتدا اور افتتاح میں آتی ہے اگر یہ واو عطف کے لئے ہوتی تو یہ کبھی بھی ابتداء میں واقع ہو سکتی نہیں۔

بصرین کی طرف سے جواب دیا جاسکتا ہے کہ ممکن ہے کہ متکلم اس واؤ کو قصیدہ کے اول میں اس بناء پر لایا کرتے ہوں کہ اس سے ایسی چیز پر عطف ڈالنا چاہتے ہوں جو ان کے ذہن میں ہے اور بصرین کی دلیل اس واو عطف ہونے کے لئے یہ ہے کہ اگر یہ واو عطف نہ ہوتی حرف جار ہوتی تو جس طرح اور حروف جارہ کے شروع میں حرف عطف آسکتے ہیں اس طرح اس کے شروع میں بھی حرف عطف آسکتے ہیں حالانکہ بالکل ایسا نہیں کہ اس کے شروع میں حرف عطف نہیں آسکتے یہ واضح دلیل ہے کہ واو عطف ہے جارہ نہیں۔

قوله : وواو القسم وهی تختص بالظاهر نحو واللہ الرحمن لاضر بنّ فلا یقال وک

ترجمہ : نواں حرف جر واؤ قسم ہے اور وہ خاص کیا گیا ہے ساتھ اسم ظاہر کے جیسے واللہ الخ پس نہ کہا جائے گا وک۔

تشریح : حروف جارہ میں سے نواں حرف جار واو قسم یاد رکھیں کہ واو قسمیہ کے لئے تین تخصیصیں ہیں یا تین شرطیں سمجھی جائیں ① اس کا فعل قسم مخذوف ہوتا ہے ② کہ واو قسمیہ سوال کے ساتھ نہیں لائی جاسکتی۔ ③ یہ ہمیشہ اسم ظاہر پر داخل ہوتی ہے ضمیر پر کبھی نہیں لہذا واللہ و الرحمن تو کہہ سکتے ہیں لیکن واو قسمیہ کو کاف ضمیر پر داخل کر کے وک نہیں کہہ سکتے۔

قوله : وتاء القسم وهی تختص باللہ وحده فلا یقال تالرحمن وقولهم ترب الکعبة شاذ

ترجمہ : اور دو نواں حرف جر تاء قسم ہے اور وہ خاص کیا گیا ہے ساتھ لفظ اللہ فقط پس نہیں کہا جائے گا تالرحمن اور عرب کا قول ترب الکعبة شاذ ہے۔

تشریح : حروف جارہ میں دو نواں حرف جار تاء قسمیہ ہے اس تاء قسمیہ کے لئے بھی وہی شرطیں ہیں جو واو قسمیہ کے لئے تھیں ① فعل کا خذف ہونا ② غیر سوال کے لئے استعمال ہونا البتہ ایک فرق اور تخصیص ہے کہ واو قسمیہ تو ہر اسم ظاہر پر داخل ہوتی ہے جبکہ تاء قسمیہ صرف لفظ اللہ کے ساتھ خاص ہے کسی اور اسم ظاہر پر داخل نہیں ہوتی لہذا تالرحمن ، تالرحیم کہنا درست نہیں۔

سوال : اہل عرب تو ترب الکعبة کہتے ہیں تو تاء قسمیہ رب پر داخل ہے؟

جواب : یہ شاذ ہے جس پر قیاس نہیں کیا جاسکتا البتہ امام احنف کا نظریہ یہ ہے کہ تاقسمیہ لفظ اللہ کے سوا اور اسموں پر بھی داخل ہو سکتی ہے جنکی دلیل یہ بھی مقولہ ہے جس کا جواب دیا جا چکا ہے۔

قوله : وباء القسم وهي تدخل على الظاهر والمضمر نحو بالله وبالرحمن وبك ولا بدًا للقسم من الجواب وهي جملة تسمى المقسم عليها

ترجمہ : اور گیارہواں حرف جر با قسم ہے اور وہ داخل ہوتی ہے اسم ظاہر اور اسم ضمیر پر جیسے باللہ اور بالرحمن اور بك اور لازمی ہے قسم کے لئے جواب قسم اور وہ ایسا جملہ ہے جس کا نام رکھا جاتا ہے مقسم علیہا۔

تشریح : حروف جارہ میں سے حرف جر باء قسمیہ ہے اس باء قسمیہ میں تین تعمیمیں ہیں۔

پہلی تعیم : یہ قسم مذکور اور محذوف دونوں طرح استعمال ہو سکتی ہے یوں کہنا باللہ اور اقسام باللہ کہنا بھی درست ہے۔

دوسری تعیم : کہ سوال اور غیر سوال دونوں کے لئے استعمال ہوتی ہے جیسے باللہ لا فعلن یا باللہ اجلس۔

تیسری تعیم : یہ اسم ظاہر پر بھی داخل ہوتی ہے اور ضمیر پر بھی داخل ہوتی ہے جیسے باللہ لا فعلن بك لا فعلن پھر اسم ظاہر میں بھی تعیم ہے کہ لفظ اللہ پر بھی اور اس کے علاوہ اسموں پر بھی داخل ہوتی ہے۔

سوال : واو قسمیہ کے لئے تم نے پہلی یہ شرط لگائی کہ فعل قسم محذوف ہو اور دوسری شرط لگائی کہ وہ سوال میں استعمال نہیں ہو سکتی یوں نہیں کہا جاسکتا واللہ اخبارنی اس کی وجہ اور علت کیا ہے؟

جواب : یہ واو قسمیہ قسم میں کثرت استعمال کی وجہ سے فعل کے مذکور ہونے کی ضرورت نہیں اور دوسری شرط کہ یہ واو سوال میں استعمال نہیں ہوتی اس کی علت اور وجہ یہ ہے کہ باء قسم میں اصل ہے اور یہ فرع ہے اور یہ بات ظاہر ہے کہ فرع کا اصل سے درج کم ہوتا ہے اسی وجہ سے باء قسمیہ تو سوال اور غیر سوال دونوں میں استعمال ہوتی ہے جبکہ یہ غیر سوال میں استعمال ہوتی ہے تیسری شرط یہ تھی کہ اسم ظاہر کے ساتھ خاص اس کی علت اور وجہ بھی یہی ہے کہ باء قسمیہ اصل ہے اور یہ فرع ہے تو اصل اسم ظاہر ضمیر دونوں پر داخل ہوتی ہے یہ چونکہ فرع ہے اس کا درجہ اس سے کم ہے اس لئے یہ صرف اسم ظاہر پر ہی داخل ہوتی ہے۔

سوال : ناء قسمیہ کو لفظ اللہ کے ساتھ خاص کیوں کیا گیا ہے؟

جواب : اس کا درجہ واو سے بھی کم ہے تو اس لئے اس کو اسم ظاہر میں سے صرف لفظ اللہ کے ساتھ خاص کیا گیا ہے کیونکہ لفظ اللہ باب قسم میں اصل ہے۔

قوله : فان كانت موجبةً يجبُ دخولُ اللامِ في الاسمِيةِ والفعليةِ نحو واللّٰه لزيدٌ قائمٌ واللّٰه لا فَعَلَنَ كذا وإنّ في الاسمِيةِ نحو واللّٰه إنّ زيدا لقائمٌ وإنّ كانت منفيّةً وجب دخولُ ما ولا نحو واللّٰه ما زيدٌ بقائمٌ واللّٰه

لايقومُ زيدٌ

ترجمہ : پس اگر وہ جملہ (جواب قسم) موجب ہے واجب ہے داخل کرنا لام کا جملہ اسمیہ ہو یا فعلیہ جیسے واللہ لزيد..... الخ اور جملہ اسمیہ میں لان کا داخل کرنا ضروری ہے جیسے واللہ ان زيدا لقائم اور اگر وہ جملہ منفیہ ہو تو واجب ہے داخل کرنا لفظ ما اور لا کا جیسے واللہ ما زيد..... الخ۔

تشریح : لام تاکید اور ان دونوں داخل ہوتے ہیں کبھی ان میں سے کوئی ایک اور اگر وہ جملہ جو جواب قسم ہے وہ منفیہ ہو خواہ اسمیہ ہو یا فعلیہ تو اس وقت جواب قسم پر لفظ ما یا لا کا داخل کرنا ضروری ہے جملہ اسمیہ پر لفظ ما داخل ہونے کی مثال واللہ ما زيد بقائم جملہ فعلیہ پر لا نافیہ داخل ہونے کی مثال : واللہ لايقومُ زيد۔

قولہ : واعلم انہ قد يحذف حرف النفي لزوال اللبس كقوله تعالى تالله تفتو تذكرو يوسف اي لا تفتو ويحذف جواب القسم ان تقدم ما يدل عليه نحو زيد قائم واللہ او توسط القسم نحو زيد واللہ قائم ترجمہ : اور جان لیجئے تحقیق شان یہ ہے کہ حذف کیا جاتا ہے کبھی کبھی حرف نفی کو بوجہ زائل ہونے التباس کے مثل اللہ تعالیٰ کے فرمان تالله..... الخ اور حذف کیا جاتا ہے جواب قسم اگر قسم پر ایسی چیز مقدم ہو جو جواب قسم پر دلالت کرتی ہو جیسے زيد قائم واللہ یا جواب قسم درمیان میں ہو جیسے زيد..... الخ۔

تشریح : تالله تفتو یعنی لا تفتو جواب قسم ہے اس سے حرف نفی کو حذف کیا گیا اصل میں لا تفتو تھا یہاں التباس کا خطرہ نہیں تھا کیونکہ جب مضارع مثبت جواب قسم ہوتا ہے تو اس پر لام تاکید یہ کا آنا ضروری ہے اور یہاں تفتو مضارع مثبت میں لام تاکید یہ نہیں تو معلوم ہوا کہ مضارع مثبت نہیں بلکہ منفی ہے اور حرف نفی محذوف ہے۔

قولہ : وعن للمجاوزه نحو رميت السهم عن القوس الى الصييد

ترجمہ : بارہاں حرف جر عن ہے جو ثابت ہے واسطے مجاوزت کے لئے جیسے رميت..... الخ۔

تشریح : حروف جارہ میں سے بارہاں حرف جار عن ہے یہ حرف جار تجاوز کے لئے آتا ہے یعنی اپنے مجرور سے کسی چیز کو دور کرنے سے مجاوزة تین طریقے سے ہوتی ہے۔

① وہ چیز مفصول عن کے مدخول سے زائل ہو کر کسی دوسری چیز کی طرف چلی جائے جیسے رميت السهم عن القوس میں نے تیر کو کمان سے شکار کی طرف پھینکا۔

② وہ مفصول چیز عن کے مجرور سے زائل ہوئے بغیر کسی دوسری چیز کی طرف چلی جائے جیسے اخذت عنه العلم میں نے اس

سے علم لیا۔

③ وہ چیز مفصول مجرور عن سے بغیر وصول کے زائل ہو کر کسی دوسری چیز کی طرف چلی جائے جیسے اتیت عنه الدین الی زید میں اس کی طرف سے زید کو قرضہ ادا کر دیا۔

فائدہ : عن چند اور معانی کے لئے بھی آتا ہے جیسے بدل کے واسطے جیسے وَأَتَّقُوا يَوْمًا لَا تَجْزِي نَفْسٌ عَنْ نَفْسٍ شَيْئًا یعنی بدل نفس

استعلاء کے لئے جیسے فَإِنَّمَا يَنْحَلُّ عَنْ نَفْسِهِ۔

تعلیل کے لئے جیسے وَمَا نَحْنُ بِتَارِكِي آلِهِنَا عَنْ قَوْلِكَ یعنی لاجل قولك۔

استعانت کے لئے جیسے رميت السهم عن القوس۔

بعد کے معنی کے لئے جیسے لَتَرْكَبُنَّ طَبَقًا عَنْ طَبَقٍ یعنی حالة بعد حالة۔

من کے معنی میں جیسے وَهُوَ الَّذِي يَقْبَلُ التَّوْبَةَ عَنْ عِبَادِهِ اى من عبادہ اور زائدہ بھی آتا ہے۔

قولہ : وعلی للاستعلاء نحو زيدٌ علی السطحٍ وقد يكونُ عن وعلی اسمین اذا دخل علیهما من کما تقول جلستُ من عن يمينه ونزلتُ من علی الفرس

ترجمہ : اور تیر ہواں حرف جر علی ہے جو ثابت ہے واسطے استعلاء کے جیسے زید علی السطح اور کبھی کبھی ہوتے ہیں عن اور علی دونوں اسم جب داخل ہواں دونوں پر من جیسے کہے تو جلستُ الخ۔

تشریح : تیر ہواں حرف جر علی ہے یہ استعلاء کے لئے آتا ہے عام ازیں کہ استعلاء حقیقی جیسے زید علی السطح کہ زید چھت پر ہے یا استعلاء مجازی جیسے و علیہ دین کہ اس پر قرض ہے۔

فائدہ : کہ عن اور علی کبھی اسم بھی ہوتے ہیں جس کی نشانی اور علامت یہ ہے کہ ان پر من جارہ داخل ہوتا ہے اور اس وقت

عن جانب کے معنی میں ہوتا ہے اور علی بمعنی فوق کے ہوتا ہے جیسے جلست من عن يمينه یعنی من جانب يمينه اس کی دائیں جانب سے بیٹھ گیا میں اور نزلت من علی الفرس یعنی من فوق الفرس یعنی میں گھوڑے کے اوپر سے اترا۔

قولہ : والكاف للتشبيه نحو زيدٌ كعمرو وزائدة كقولہ تعالیٰ لَيْسَ كَمِثْلِهِ شَيْءٌ

ترجمہ : اور چودھواں حرف جر کاف ہے جو ثابت ہے واسطے تشبیہ کے۔

تشریح : چودھواں حرف جار کاف ہے یہ تشبیہ کے لئے آتا ہے جیسے زید کالاسد اسمیں کاف تشبیہ کے لئے ہے۔

یہ کاف زائدہ بھی ہوتا ہے جیسا باری تعالیٰ کا فرمان ہے لَيْسَ كَمِثْلِهِ شَيْءٌ۔

فائدہ : اسمیں تین احتمال اور تین صورتیں ہیں۔

پہلی صورت : کہ کاف زائدہ ہو لیکن لفظ مثل زائدہ نہ ہو۔

دوسری صورت : کہ کاف زائدہ نہ ہو لفظ مثل زائدہ ہو اس لئے کہ کاف پہلے ہے اور لفظ مثل بعد میں ہے لہذا کاف سے ضرورت پوری ہوگی تو لفظ مثل زائدہ ہو گیا۔

تیسری صورت : یہ ہے کہ نہ کاف زائدہ ہو نہ لفظ مثل اس لئے کہ نفی مثل کے مثل کی جارہی ہے جس سے بطور کنایہ مثل کی نفی لازم آتی ہے اس لئے کہ مماثلت تو دونوں طرفوں سے ہوا کرتی ہے جبکہ اللہ کے مثل کے لئے مثل نہیں تو اللہ کے لئے بھی مثل نہیں اور قاعدہ ہے الکنایۃ ابلغ من الصریح لہذا اسی صورت کو ترجیح حاصل ہے کہ نہ کاف زائدہ ہے نہ لفظ مثل۔

قولہ : وَقَدْ تَكُونُ اسْمًا كَقَوْلِ الشَّاعِرِ - يَضْحَكُنَّ عَنِ كَالْبُرْدِ الْمُنْهَمِّ

ترجمہ : اور کاف جارہ کبھی اسم ہوتا ہے جیسے شاعر کا قول..... الخ۔

تشریح : کاف عن اور علی کی طرح اسمیہ ہوتا ہے جیسے اس شعر میں کاف مثلیہ اسمیہ ہے اسی وجہ سے اس پر عن حرف جر داخل ہے۔

قولہ : وَمُنْذُ وَمُنْذُ لِلزَّمَانِ اِمَّا لِلابْتِدَاءِ فِي الْمَاضِي كَمَا تَقُولُ فِي شَعْبَانَ مَا رَأَيْتُهُ مُذْ رَجَبٍ اَوْ لِلظَّرْفِيَةِ فِي الْحَاضِرِ نَحْوِ مَا رَأَيْتُهُ مُذْ شَهْرِنَا وَمُنْذُ يَوْمَنَا اِي فِي شَهْرِنَا وَفِي يَوْمِنَا

ترجمہ : اور پندرہواں اور سولہواں حرف جر مذ اور منذ ہیں جو ثابت ہونے والے ہیں واسطے زمان کے..... واسطے ابتداء کے ماضی میں جیسا کہ کہے تو ماہ شعبان میں ما رایتہ مذ رجب یا واسطے ظرفیت کے زمانہ موجودہ میں جیسے ما رایتہ..... الخ۔

تشریح : پندرہواں حرف مذ ہے اور سولہواں منذ ہے اور یہ دونوں حروف یاد رکھیں زمان کے لئے آتے ہیں اور یہ زمانہ ماضی میں زمانہ فعل کی ابتداء کے لئے آتے ہیں جیسے ما رایت مذ الشهر الماضی اس کو گذشتہ ماہ سے دیکھا ہی نہیں یا زمانہ حاضر میں ظرفیت کے لئے جیسے ما رایتہ مذ یومنا یعنی اس کو میرے نہ دیکھنے کا دن آج کا دن ہے مزید تفصیل مذ اور منذ کی تنویر شرح نحو میر میں اور ضوابط نحویہ میں دیکھ لیجئے۔

قولہ : وَخَلَا وَعَدَا وَحَاشَا لِلِاسْتِثْنَاءِ نَحْوِ جَاءَ نَبِيُّ الْقَوْمِ خَلَا زَيْدٌ وَحَاشَا عَمْرٍو وَعَدَا بَكْرٌ

ترجمہ : سترہواں اور اٹھارواں اور انیسواں حرف جر خلا اور عدا اور حاشا ہیں جو ثابت ہیں واسطے استثناء کے جیسے جاء نبی..... الخ۔

تشریح : حروف جارہ میں سے سترہواں حرف جر خلا اور اٹھارواں عدا ہے اور انیسواں حاشا ہے۔ یہ تینوں استثناء کے

لئے آتے ہیں یاد رکھیں کہ ان کے بعد اگر ان کا مدخول مجرور ہے تو یہ حروف جارہ ہوں گے اگر منصوب ہے تو یہ فعل ہوں گے۔
مزید تفصیل کے لئے ضوابط نحویہ حروف جارہ کی بحث دیکھیے۔

بحث حروف مشبہ بالفعل

فصل : الحروف المشبهة بالفعل ستة إنَّ وَاَنَّ وَكَانَ وَلَكِنَّ وَلَيْتَ وَلَعَلَّ۔

ترجمہ : حروف مشبہ بالفعل چھ ہیں..... الخ

تشریح : حروف کی بحث میں دوسری فصل حروف مشبہ بالفعل کے بیان میں ہے حروف مشبہ بالفعل چھ ہیں ① اِنَّ ② اَنَّ ③ ان ④ كان ⑤ لكن ⑥ لبت ⑦ لعل

وجہ تسمیہ : ان حروف کو مشبہ بالفعل کیوں کہتے ہیں ان کی وجہ تسمیہ کیا ہے اس کا حاصل یہ ہے کہ ان چھ حروف کو مشابہت ہے فعل کے ساتھ چار چیزوں میں لفظاً، عملاً، معناً، اقساماً جس کی تفصیل مرفوعات کی بحث میں گذر چکی ہے۔

قولہ : هذه الحروف تدخل على الجملة الاسمية تَنْصِبُ الاسمَ وترفعُ الخبرَ كما عرفتَ نحو انَّ زيدًا لقائمٌ وقد يلقحها ما الكافةُ فَتَكْفُفُهَا عَنِ الْعَمَلِ وَحِينَئِذٍ تَدْخُلُ عَلَى الْاَفْعَالِ تَقُولُ اِنَّمَا قَامَ زَيْدٌ

ترجمہ : یہ حروف داخل ہوتے ہیں جملہ اسمیہ پر نصب دیتے ہیں اسم کو اور رفع دیتے ہیں خبر کو جیسا کہ تو پہچان چکا ہے مثل ان زيدًا لقائمٌ اور تحقیق لاحق ہوتی ہے ان کے ساتھ ما کافہ پس روک دیتی ہیں ان کو کُل سے اور اس وقت داخل ہوں گے افعال پر بھی جیسا کہ کہے گا تو انما قام زيد۔

تشریح : مصنف حروف مشبہ بالفعل کا عمل بتا رہے ہیں کہ حروف مشبہ بالفعل جملہ اسمیہ پر داخل ہوتے ہیں کہ مبتداء کو نصب دیتے ہیں اور ان کو اسم کہا جاتا ہے اور خبر کو رفع دیتے ہیں ان کو خبر کہا جاتا ہے جیسے ان زيدًا قائمٌ میں ان نے زيد کو نصب دی اور قائم کو رفع دیا ہے جیسے بلغنی ان زيد ان تعلمه يكرمك مجھے یہ بات پہنچی ہے کہ تحقیق زيد کو اگر تم علم دیتے وہ تیرا اکرام کرے گا تو عبارت یہ بن جائے بلغنی اكرام زيد عند تعليمك اياه۔

قولہ : واعلم أنَّ إنَّ المكسورة الهمزة لا تغيّرُ معنى الجملة بلْ توكّدها وَأَنَّ المفتوحة الهمزة مع مابعدَها من الاسمِ والخبرِ في حكمِ المُفْرَدِ وَلِذَلِكَ يَجِبُ الْكُسْرُ اِذَا كَانَ فِي اِبْتِدَاءِ الْكَلَامِ نَحْوِ اِنَّ زَيْدًا قَائِمٌ

ترجمہ : اور جان لیجئے کہ تحقیق ان مكسورة الهمزة نہیں تبدیل کرتا جملہ کے معنی کو بلکہ اس کو پکا کرتا ہے اور ان مفتوحة الهمزة اپنے مابعد

اسم اور خبر کے ساتھ مل کر مفرد کے حکم میں ہوتا ہے اسی وجہ سے کسرہ واجب ہے جب ہو ابتداء کلام میں جیسے اِنَّ زَيْدًا قَائِمٌ۔

تشریح : مصنف اسی ضابطہ پر تفریح بیان کر رہے ہیں جس کے ضمن میں مصنف ان مکسورہ کے مقامات اور ان مفتوحہ کے مقامات بیان فرمائیں گے۔ تفریح کا حاصل یہ ہے جس مقام پر تملے کی ضرورت ہے وہاں پر ان مکسورہ ہوگا اور جس مقام پر جملے کی ضرورت نہیں مفرد کی ضرورت ہے وہاں پر ان مفتوحہ ہوگا دیکھئے۔

اِنَّ مکسورہ کے مقامات : پہلا مقام : ابتداء کلام میں اِنَّ مکسورہ ہوتا ہے جیسے ان زیداً قائم اور ابتداء کلام سے مراد عام ہے کہ وہ متکلم کی کلام کے شروع میں ہو جیسے یہ ہی مثال متکلم کی کلام کے درمیان میں ہو لیکن دوسری کلام کی ابتدا میں ہو جیسے اکرم زید انہ فاضل تو انہ فاضل یہ جملہ معللہ ہے یہاں پر اِنَّ مکسورہ ہی پڑھا جائے گا۔

فائدہ : یاد رکھیں حروف تنبیہ اور حروف افتتاح اور حسی ابتداء اور کلا زجر یہ اور حروف تخصیض کے بعد ان ہوتو یہ بھی ابتداء کلام ہے حکماً جیسے اَلَا اِنَّهُمْ هُمُ السُّفَهَاءُ اور قُلْ اِيُّ وِرَثِي اِنَّهٗ لَحَقِّقٌ اور كَلَّا اِنَّ مَعِيَ رَبِّي سَيَهْدِيْنِ۔

سوال : ابتداء کلام میں اِنَّ مکسورہ کی وجہ اور علت کیا ہے؟

جواب : ابتداء کلام جملہ کی جگہ اور مقام ہے اس لئے کہ مفردات کے ساتھ تکلم کرنا باطل ہوتا ہے کیونکہ مفردات سے کلام کرنے سے کوئی فائدہ تامہ حاصل نہیں ہوتا لہذا ابتداء کلام جب جملہ کی جگہ ہے اور جملہ کی تاکید کے لئے ان مکسورہ پڑھنا واجب ہے۔

قولہ : وبعْدَ الْقَوْلِ كَقَوْلِهِ تَعَالَى يَقُولُ اِنَّهَا بَقْرَةٌ وبعْدَ الْمَوْصُولِ نَحْوَ مَا رَأَيْتُ الَّذِي اِنَّهٗ فِى الْمَسَاجِدِ وَاِذَا كَانَ فِى خَيْرِهَا اللّٰمِ نَحْوِ اِنَّ زَيْدًا لَقَائِمٌ

ترجمہ : اور بعد قول کے جیسے اللہ تعالیٰ کا فرمان ہے بقول انہا بقرة اور بعد موصول کے جیسے ما رأيت الذى انہ فى المساجد اور جب ہو اس کی خبر میں لام جیسے اِنَّ زَيْدًا لَقَائِمٌ۔

تشریح : دوسرا مقام : اِنَّ مکسورہ کا یہ ہے کہ کلمہ قول اور اس کے مشتقات کے بعد جب واقع ہو تو وہاں بھی اِنَّ مکسورہ ہوگا جیسے باری تعالیٰ کا فرمان ہے يَقُولُ اِنَّهَا بَقْرَةٌ۔

سوال : قول کے بعد اِنَّ مکسورہ ہونے کی علت اور وجہ کیا ہے دلیل کیا ہے؟

جواب : قول کا مقولہ ہمیشہ جملہ ہوتا ہے اور چونکہ یہ مقولہ کے شروع میں ہے اور قاعدہ یہ ہے کہ جملہ کے مقام میں اِنَّ ہی ہوتا ہے لہذا یہاں پر اِنَّ مکسورہ ہی ہوگا۔

تیسرا مقام : اِنَّ مکسورہ کا کہ موصول کے بعد ہو تو بھی اِنَّ پڑھا جائے گا جیسے ما رأيت الذى انہ فى المساجد یہ الذى

موصول کے بعد ہے اس لئے ان ہے۔

سوال : اس مقام پر ان مکسورہ ہونے کی دلیل اور علت کیا ہے؟

جواب : کہ صلہ ہمیشہ جملہ ہوتا ہے تو بنا برضابطہ جہاں جملے کا مقام اور جگہ ہو وہاں ان مکسورہ ہوتا ہے۔

چوتھا مقام : کہ جب اس کی خبر پر لام ہو تو اس وقت بھی ان مکسورہ ہوگا جیسے ان زید لقائم۔

سوال : اس مقام پر ان کے مکسورہ ہونے کی دلیل کیا ہے؟

جواب : لام جملے کے معنی کی تاکید کے لئے آتا ہے بنا برضابطہ جو جملے کی جگہ ہے وہاں ان مکسورہ ہی ہوتا ہے لہذا یہاں پر بھی ان

مکسورہ ہی ہوگا۔ مصنف نے ان مکسورہ کے چار مقامات بیان فرمائے ہیں، ان کے علاوہ اور مقامات بھی ہیں جن کی تفصیل تنویر شرح نحو میر صفحہ (۵۳) پر دیکھی جاسکتی ہے۔

قوله : وَيَجِبُ الْفَتْحُ حَيْثُ يَقَعُ فَاعِلًا نَحْوَ بَلَّغْنِي اِنَّ زَيْدًا قَائِمٌ وَحَيْثُ يَقَعُ مَفْعُولًا نَحْوَ كَرِهْتُ اَنَّكَ قَائِمٌ وَحَيْثُ يَقَعُ مُبْتَدَأً نَحْوَ عِنْدِي اَنَّكَ قَائِمٌ وَحَيْثُ يَقَعُ مَضَافًا اِلَيْهِ نَحْوَ عَجِبْتُ مِنْ طَوْلِ اَنَّ بَكْرًا قَائِمٌ وَحَيْثُ يَقَعُ مَجْرُورًا نَحْوَ عَجِبْتُ مِنْ اَنَّ بَكْرًا قَائِمٌ وَبَعْدَ لَوْ نَحْوُ لَوْ اَنَّكَ عِنْدَنَا لَا كَرِهْتُكَ وَبَعْدَ لَوْلَا نَحْوُ لَوْلَا اِنَّهُ حَاضِرٌ لِعَابٍ زَيْدٌ

ترجمہ : اور واجب ہے فتح (اِنَّ) جس جگہ واقع ہو فاعل جیسے بلغنی اِنَّ زيدا قائم اور جس جگہ مفعول واقع ہو جیسے کرہت انك قائم اور جس جگہ واقع ہو مبتداء جیسے عندی انك قائم اور جس جگہ واقع ہو مضاف الیہ جیسے عجبت من طول ان بکراً قائم اور جس جگہ واقع ہو مجرور جیسے عجبت من ان بکراً قائم اور بعد لولا کے الخ اور بعد لولا کے الخ

تشریح : دوسرا مقام : جہاں ان اپنے اسم و خبر سے ملکر مفعول واقع ہو وہاں ان مفتوحہ ہی ہوگا جیسے کرہت انك قائم اس کی تاویل ہوگی کرہت قیامت۔

تیسرا مقام : جہاں ان اپنے اسم و خبر سے ملکر مبتداء واقع ہو وہاں ان مفتوحہ ہوگا جیسے عندی انك قائم۔

چوتھا مقام : جہاں ان اپنے اسم و خبر سے ملکر مضاف الیہ واقع ہو جیسے عجبت من طول ان بکراً قائم تاویل مفرد کی یوں ہوگی عجبت من طول قیام بکر کہ میں بکر کے طول قیام سے متعجب ہوا۔

پانچواں مقام : جہاں ان اپنے اسم و خبر سے ملکر مجرور واقع ہو وہاں بھی ان مفتوحہ ہوگا جیسے عجبت من ان بکر قائم تاویل مفرد کی یوں ہوگی عجبت من قیام بکر۔

سوال : ان پانچ مقامات میں ان مفتوحہ ہونے کی کیا وجہ ہے یہاں پر ان مکسورہ کیوں نہیں ہو سکتا؟

جواب : اس لئے کہ فاعل و مفعول اور مبتداء اور مضاف الیہ اور مجرور یہ مفرد ہی ہوتے ہیں اور یہ مقام مفرد کا ہے جملہ کا نہیں لہذا یہاں پر ان مفتوحہ ہی ہو سکتا ہے ان مکسورہ نہیں ہو سکتا۔

چھٹا مقام : لو شرطیہ کے ان مفتوحہ ہوتا ہے جیسے لو ان ك عندنا لا كرمك ۔

سوال : لو شرطیہ کے بعد ان مفتوحہ کیوں ہوگا اس کی علت کیا ہے؟

جواب : لو حرف شرط ہے جو فعل کا تقاضا کرتا ہے خواہ فعل لفظوں میں ہو یا مقدر ہو لہذا لو کا مابعد فعل محذوف کا فاعل ہوگا اور یہ بات ظاہر ہے کہ فاعل ہمیشہ مفرد ہوتا ہے لہذا یہ مقام ان مفتوحہ کا ہے اس لئے ان ہونا واجب اور ضروری ہے۔

ساتواں مقام : لو لا کے بعد ان مفتوحہ ہوگا۔

سوال : لو لا کے بعد ان مفتوحہ ہونا کیوں ضروری ہے؟

جواب : لو لا اتعاضیہ کے بعد مبتداء ہوتا ہے لہذا ان مفتوحہ اپنے اسم اور خبر سے مل کر مبتداء ہوگا اور مبتداء کا مفرد ہونا واجب ہے جیسے لو لا انه حاضر لغاب زید اور لو لا تفضیضیہ کے بعد ان اپنے اسم اور خبر سے مل کر بتاویل مفرد اس فعل کا فاعل یا مفعول ہوتا ہے جس پر لو لا تفضیضیہ کا داخل ہونا ضروری ہے اور یہ بات ظاہر ہے کہ فاعل اور مفعول مفرد ہوتے ہیں۔

قولہ : ويجوزُ العطفُ على اسمِ انَّ المكسورة بالرفع والنصب باعتبار المحلِّ و اللفظ مثلُ انَّ زیدًا قائمٌ وعمرو و عمروا

ترجمہ : اور جائز ہے عطف ان کے اسم پر رفع و نصب کے ساتھ باعتبار محل و لفظ کے مثل ان الخ۔

تشریح : اس عبارت کا عطف ہے بحب الكسرة پر یہ بھی ماقبل پر تفریع کا بیان ہے کہ ان مکسورہ جملے کے معنی میں تبدیلی پیدا نہیں کرتا بلکہ تاکید پیدا کرتا ہے لہذا ان مکسورہ کے اسم پر اگر عطف ڈالنا ہو تو دو صورتیں جائز ہیں رفع بھی اور نصب بھی۔

رفع تو اس بنا پر کہ محل کا اعتبار کیا جائے گا کہ وہ اسم محل کے اعتبار سے مبتداء ہے اور مرفوع ہے اور نصب اس بنا پر لفظ کا اعتبار کیا جائے کہ اسم لفظاً منصوب ہے تو اسے منصوب پڑھا جائے گا جیسے ان زیداً قائم و عمرو رفع کے ساتھ اور عمرو نصب کے ساتھ بھی جائز ہے۔

قولہ : واعلم انَّ انَّ المكسورة يجوزُ دخولُ اللامِ على خبرها

ترجمہ : اور جان لیجئے کہ تحقیق ان کی خبر پر لام کا داخل ہونا جائز ہے۔

تشریح : یہ عبارت بھی اصل میں اسی پر متفرع ہے کہ جب ماقبل سے یہ بات ثابت ہوگئی کہ ان مکسورہ جملے کے معنی میں تبدیلی پیدا نہیں کرتا لہذا اس کی خبر پر لام تاکید کو داخل کرنا جائز بھی ہے کیونکہ لام تاکید بھی جملہ کی تاکید کے لئے آتا ہے البتہ ان مفتوحہ کی خبر پر

لام تاکید کا لانا درست نہیں اس لئے کہ وہ جملہ کو مفرد کی تاویل میں کر دیتا ہے جبکہ لام تاکید جملہ کی تاکید کے لئے آتا ہے اور یاد رکھیں ان مکسورہ کبھی اسم پر بھی داخل ہوتا ہے جبکہ ان اور اس کے درمیان فاصلہ واقع ہو۔

مسئلہ تخفیف

قوله : وقد تُخَفَّفُ فيلزمها اللام كقوله تعالى وَإِنْ كَلَّمَا لَيْوْفَيْنَهُمْ

ترجمہ : اور کبھی کبھی اس کو مخفف کیا جاتا ہے پس اس کو لام لازم ہے جیسے اللہ تعالیٰ کا فرمان وان کلا..... الخ۔

تشریح : یہاں سے تخفیف کا مسئلہ شروع ہو رہا حروف مشبہ بالفعل میں چار حروف مشدد ہیں جن کو مخفف پڑھنا جائز ہے اور بعد تخفیف کون سے عامل رہتے ہیں اور کن کا عمل باطل ہو جاتا ہے سب کی تفصیل آگے آ رہی ہے تو اس عبارت میں ان مکسورہ کی تخفیف کے مسئلے کا بیان ہے کہ ان مکسورہ کو مخفف کر لیا جاتا ہے لیکن ان مخففہ من المنقلہ کے بعد لام کا لانا واجب ہے۔

سوال : ان مخففہ من المنقلہ کے بعد لام لانا کیوں لازم ہے؟

جواب : ان مخففہ اور ان نافیہ کے درمیان فرق کرنے والی یہی لام تاکید ہوتی ہے جیسے ان کَلَّمَا لَيْوْفَيْنَهُمْ اس میں ان مخففہ ہے اور کَلَّا یہ اسم ہے جس پر تنوین مضاف الیہ کے عوض ہے اور لام فارقہ ہے ان مخففہ اور نافیہ کے درمیان اور لَيْوْفَيْنَهُمْ یہ قسم محذوف کا جواب ہے لہذا لَيْوْفَيْنَهُمْ پر جو لام ہے یہ لام جواب قسم ہے تو ان دونوں لاموں کے درمیان ما زائدہ لایا گیا ہے تاکہ دو لاموں کا اجتماع لازم نہ آئے جو کہ مکروہ ہے۔

قوله : وحينئذٍ يجوز الغاؤها كقوله تعالى وَإِنْ كَلَّمَا جَمِيعٌ لَدَيْنَا مُحْضَرُونَ

ترجمہ : اور اس وقت جائز ہے اس کو لغو کرنا جیسے اللہ تعالیٰ کا فرمان وان كل لما..... الخ۔

تشریح : ان مخففہ کے عمل کے بارے بتا رہے ہیں کہ ان مخففہ کا الغاء یعنی اس کے عمل کو باطل کرنا جائز ہے یاد رکھیں ان مخففہ من المنقلہ کا عامل بنانا بھی جائز ہے یعنی اعمال اور الغاء دونوں جائز ہیں۔ لیکن الغاء یہ اعمال سے کثیر الاستعمال۔

سوال : ان مخففہ من المنقلہ کا ابطال عمل یعنی الغاء کیوں جائز ہے پھر الغاء یہ اکثر کیوں ہے؟

جواب : ان کا عامل ہونا فعل کی مشابہت کی وجہ سے تھا اور چونکہ بعد از تخفیف اس کی مشابہت فعل کے ساتھ ناقص ہو گئی تھی اس لئے فعل کا آخری برفتح ہوتا ہے اور فعل نہ حرفی ہوتا ہے جبکہ اس کا آخر ساکن اور یہ دو حرفی ہے اسی وجہ سے ان مخففہ کا عمل باطل ہو گیا لیکن اصل کا اعتبار کرتے ہوئے عمل دینا بھی جائز ہے جیسے گذشتہ آیت میں ان مخففہ کو عمل دیا گیا ہے۔

قولہ : وِجَوَزُ دُخُولِهَا عَلَى الْاِثْمَالِ عَلَى الْمَبْتَدَأِ وَالْخَبَرِ نَحْوَ قَوْلِهِ تَعَالَى وَإِنْ كُنْتَ مِنْ قَبْلِهِ لَمَنِ الْغَافِلِينَ وَإِنْ نَظَنْتَ لَمَنِ الْكٰذِبِينَ

ترجمہ : اور جائز ہے داخل ہونا (اِنْ) کا ان افعال پر جو مبتداء پر داخل ہونے والے ہیں مثل اللہ تعالیٰ کا فرمان..... الخ۔

تشریح : اِنْ مکسورہ مخففہ ہو جانے کے بعد اکتیس دو تغیر اور تبدیلیاں ہوتی ہیں پہلی تبدیلی کہ الغاء جائز ہے جو کہ اکثر ہے۔ دوسری تبدیلی یہ ہے کہ یہ افعال پر بھی داخل ہو جاتا ہے لیکن تمام افعال پر نہیں بلکہ ایسے افعال پر جو مبتداء خبر پر داخل ہوتے ہیں افعال ناقصہ و ان کنت من قبلہ لمن الغفلین دوسرا افعال قلوب ان نظنتک لمن الکذبین تحقیق ہم تم کو جھوٹ بولنے والوں سے خیال کرتے ہیں۔

سوال : افعال پر داخل ہونے کی علت اور وجہ کیا ہے کہ افعال کے لئے یہ شرط ہے کہ ایسے افعال ہوں جو مبتداء اور خبر پر داخل ہوتے ہیں؟

جواب : ان مخففہ کے لئے اصل یہ تھا کہ مبتداء خبر پر داخل ہوں لیکن تخفیف کی وجہ سے یہ اصل جاتی رہی لہذا افعال پر داخل ہونا چاہئے لیکن اصل کی رعایت بھی حتی الامکان کرنی چاہئے اس لئے یہ شرط لگادی کہ وہ افعال ایسے ہوں جو مبتداء خبر پر داخل ہوں۔

قولہ : وَكَذٰلِكَ اَنَّ الْمَفْتُوحَةَ قَدْ تَحْفَفُ فَعَيْنُهَا بِحَبِّ اَعْمَالِهَا فِي ضَمِيرِ شَانٍ مَقْدَرٍ فَتَدْخُلُ عَلَى الْجُمْلَةِ اِسْمِيَّةٌ كَانَتْ نَحْوَ بَلْغَنِي اَنْ زَيْدًا قَائِمٌ اَوْ فَعْلِيَّةٌ نَحْوَ بَلْغَنِي اَنْ قَدْ قَامَ زَيْدٌ

ترجمہ : اور اسی طرح اِنْ کبھی کبھی مخفف کیا جاتا ہے پس اس وقت اس کو ضمیر شان مقدر میں عمل دینا واجب ہے پس وہ جملہ پر داخل ہوگا خواہ اسمیہ ہو یا فعلیہ۔

تشریح : اس میں اِنْ مفتوحہ کی تخفیف کے مسئلے کا بیان ہے کہ ان مفتوحہ کو مخفف کر دینا بھی جائز ہے لیکن جب ان مفتوحہ مخففہ ہو اس وقت اس کا اعمال واجب ہے اِنْ مکسورہ مخففہ کی طرح الغاء جائز نہیں اور اس کا عمل وجوبی طور پر ضمیر شان مقدر میں ہوتا ہے اور بعد والا جملہ جو ضمیر شان کی تفسیر واقع ہوتا ہے وہ خبر واقع ہوتا ہے اور ضمیر شان اسم ہوتا ہے اور یہ ان مفتوحہ مخففہ من المثقلہ جملے پر داخل ہوگا خواہ اسمیہ ہو جیسے بلغنی ان زید قائم یا فعلیہ ہو جیسے بلغنی ان قد قام زید۔

سوال : ان مخففہ ہمیشہ ضمیر شان میں عمل کیوں کرتا ہے اس کی وجہ کیا ہے؟

جواب : ان مفتوحہ نسبت مکسورہ کے فعل کے ساتھ زیادہ مشابہت رکھتا ہے ان مخففہ اصل ہو اور ان مخففہ فرع ہو جبکہ ان مخففہ کلام نثر میں بھی کبھی کبھی عمل کرتا اور ان مفتوحہ مخففہ کبھی بھی عمل نہیں کرتا لہذا ہم نے ان مفتوحہ کے عمل کو لازم کر دیا ضمیر شان مقدر میں تاکہ فرع کی اصل پر زیادتی لازم نہ آئے۔

سوال : پھر بھی فرع کی زیادتی اصل پر لازم آتی ہے اس لئے کہ انکسورہ مخففہ تو اسم ظاہر میں عمل کرتا ہے جبکہ ان مفتوحہ مخففہ تو ضمیر میں عمل کرتا ہے؟

جواب : ہمیشہ ہمیشہ ضمیر میں عمل کرنا یہ اولیٰ اور اقویٰ ہے اسم ظاہر میں کبھی کبھی عمل کرنے سے۔

قوله: وَيَجِبُ دُخُولُ السِّينِ اَوْ سَوْفٍ اَوْ قَدْ اَوْ حَرْفِ النِّفْيِ عَلَى الْفِعْلِ كَقَوْلِهِ تَعَالَى عِلِمٌ اَنْ سَيَكُونُ مِنْكُمْ مَّرْضٰى وَالضَّمِيرِ الْمَسْتَرِ اسْمِ اَنْ وَالْجَمَلَةَ خَبْرُهَا

ترجمہ : اور واجب ہے سین یا سوف یا حرف نفی کا فعل پر داخل ہونا..... الخ

تشریح : ضابطہ : کہ ان مفتوحہ مخففہ فعل پر داخل ہو تو اس وقت فعل پر چار چیزوں میں سے کسی ایک چیز کا داخل کرنا ضروری ہے
① سین ② سوف ③ قد ④ حرف نفی جیسے اس مثال میں۔

سوال : اس کی علت اور وجہ کیا ہے سین سوف ان چار چیزوں میں سے کسی ایک کا داخل کرنا کیوں ضروری ہے؟

جواب : یہ تین چیزیں سین سوف قد ان مخففہ اور ان مصدریہ کے درمیان فرق کرنے کے لئے لائی جاتی ہیں اور باقی رہا حرف نفی وہ چونکہ دونوں کے ساتھ آتا ہے لہذا وہاں پر فرق کرنے کے لئے کسی اور قرینے کی ضرورت ہے جس کے لئے دو قرینے ہیں۔

قرینہ لفظیہ : کہ ان کے بعد اگر فعل مضارع منصوب ہے تو ان مصدریہ ہوگا اور اگر فعل مضارع مرفوع ہے تو ان مخففہ ہوگا۔
قرینہ معنویہ : کہ اگر وہ استقبال کے ساتھ خاص کر دیتا ہے تو ان مصدریہ ہے اگر استقبال کے ساتھ خاص نہیں کرتا تو وہ ان مخففہ ہوتا ہے۔

سوال : وَأَنْ لَّيْسَ لِلْإِنْسَانِ إِلَّا مَا سَعَىٰ اور اسی طرح وَأَنْ عَسَىٰ أَنْ يَكُونَ قَدِ اقْتَرَبَ أَجَلُهُمْ ان دونوں مقامات پر ان فعل پر داخل ہے لیکن ان چار چیزوں میں سے کوئی چیز نہیں؟

جواب : فعل سے مراد فعل متصرف ہے اور آپ نے جو مثال پیش کی ہے فعل غیر متصرف کی ہے فعل غیر متصرف پر ان تین چیزوں میں سے کسی ایک چیز کا لانا ضروری ہے۔

سوال : فعل متصرف اور فعل غیر متصرف میں یہ فرق کیوں کیا جاتا ہے کہ فعل متصرف پر تو ان چیزوں کا لانا واجب اور فعل غیر متصرف پر کیوں واجب نہیں؟

جواب : یہ چیزیں اور یہ حروف ان مخففہ اور ان مصدریہ کے درمیان فرق کرنے کے لئے لایا جاتا ہے اور فعل متصرف میں تو فرق کرنے کی ضرورت ہے لیکن فعل غیر متصرف میں فرق کرنے کی ضرورت نہیں اس لئے کہ فعل غیر متصرف پر ان مصدریہ داخل ہی نہیں

ہوتا لہذا جب بھی فعل غیر متصرف پر ان ہوگا تو ہمیشہ ان مخففہ من الثقلہ ہوگا۔

ضابطہ : مصنف ان مخففہ من الثقلہ کی ترکیب کے لئے ضابطہ بتا رہے ہیں کہ ان مخففہ من الثقلہ کا اسم ہمیشہ ضمیر شان ضمیر مستر ہوتی ہے اور بعد والا جملہ ہمیشہ خبر ہوتا ہے۔

قولہ : وَكَانَ لِلتَّشْبِيهِ نَحْوَ كَأَنَّ زَيْدًا الْإِسْدُ وَهُوَ مَرْكَبٌ مِنْ كَافٍ التَّشْبِيهِ وَإِنَّ الْمَكْسُورَةَ وَإِنَّمَا فَتَحَتْ لِقُدْمِ الْكَافِ عَلَيْهَا تَقْدِيرُهُ إِنَّ زَيْدًا كَالْإِسْدِ وَقَدْ تَخَفَّفُ فَتُلْفِي نَحْوَ كَأَنَّ زَيْدًا إِسْدٌ

ترجمہ : اور کائن ثابت ہے واسطے تشبیہ کے جیسے کائن زید ن الاسد اور وہ مرکب ہے کاف تشبیہ اور ان سے اور سو اس کے نہیں کہ اس کو مفتوح کیا گیا کاف جارہ کے اس پر مقدم ہونے کی وجہ سے اصل عبارت اس کی ان زید کالاسد ہے اور کبھی کبھی اس کو مخفف کیا جاتا ہے پس وہ ملغی عن العمل ہو جاتا ہے جیسے کان زید اسد۔

تشریح : حروف مشبہ بالفعل میں سے ایک کائن ہے جس میں نحو یوں کا اختلاف ہے کہ یہ مرکب ہے یا حرف بنا سے ہی مفرد ہے امام غلیل کے نزدیک یہ مرکب ہے کاف تشبیہ اور ان مکسورہ سے اور جمہور کے نزدیک مفرد ہے باسہ ہے کسی سے مرکب نہیں مصنف کے نزدیک امام غلیل کا مذہب مختار تھا اس لئے اس کو ذکر کیا۔

سوال : یہ کائن حرف تشبیہ اور ان مکسورہ سے مرکب ہے تو کاف کو مقدم کیوں کیا گیا ہے؟

جواب : تاکہ کلام کے ابتداء ہی سے معلوم ہو جائے کہ یہ کلام انشاء تشبیہ کے لئے ہے۔

و انما فتحت لتقدم الكاف عليها تقديره ان زيدا كالاسد یہ سوال مقدر کا جواب ہے۔

سوال : جب کائن مرکب ہے کاف تشبیہ اور ان مکسورہ سے پھر ہمزہ مکسورہ کیوں نہیں ہے مفتوحہ کیسے ہو گیا؟

جواب : کائن میں ہمزہ کو فتح اس لئے دیا گیا کہ کاف حرف جار ہے اور حرف جار ان پر داخل ہوتا ہے ان پر نہیں اسی لئے اگرچہ حرف جار ہونے کے حکم سے نکل گیا لیکن اس کی اصل کی رعایت کرتے ہوئے ہمزہ مکسورہ کو مفتوحہ سے بدل دیا اور کان زیدا الاسد کی تقدیر عبارت یہ ہوگی ان زیدا کا الاسد۔

ضابطہ : کائن مثقلہ مشدودہ کو مخفف پڑھنا جائز ہے لیکن تخفیف کے بعد یہ ملغی عن العمل ہو جاتا ہے عمل نہیں کرتا کیونکہ فعل کے ساتھ اس کی مشابہت ختم ہوگی اس کے آخر میں جو فتح تھا وہ زائل ہو چکا ہے۔

قولہ : وَلَيْكِنَّ لِالِاسْتِدْرَاكِ وَبِتَوْسُطِ بَيْنِ كَلَامَيْنِ مُتَغَايِرَيْنِ فِي الْمَعْنَى نَحْوَ جَاءَ نِي الْقَوْمِ لَيْكِنَّ عَمْرًا جَاءَ وَغَابَ زَيْدٌ لَيْكِنَّ بَكْرًا حَاضِرٌ

ترجمہ : اور لیکن ثابت ہے واسطے استدراک کے اور ایسی دو کلاموں کے درمیان آئے گا جو معنی میں متغایر ہوں جیسے جساء نی

..... الخ -

تشریح : حروف مشبہ بالفعل سے ایک لکن ہے اور یہ استدراک کے لئے آتا ہے۔ استدراک کا لغوی معنی ہے پانا کسی چیز کو اور اصطلاح میں استدراک کہتے ہیں کہ کلام سابق سے پیدا ہونے والے وہم اور ابہام کو دور کرنا اور یہ لکن ایسی دو کلاموں کے درمیان میں آتا ہے جو معنی کے اعتبار سے مختلف ہوں عام ازیں لفظ کے اعتبار سے متغائر ہوں یا نہ ہوں لفظوں کے اعتبار سے متغائر ہو یعنی ایک کلام مثبت ہو اور ایک منفی جیسے جاء زید لکن عمرو الم یحییٰ یا لفظوں کے اعتبار سے متغائر بالکل نہ ہوں جیسے زید حاضر و لکن عمرو اغائب لفظوں کے اعتبار سے متغائر نہیں کہ دونوں مثبت ہیں معنی کے اعتبار سے تغائر ضروری ہے۔

قولہ : ویجوز معھا الواو نحو قام زید و لکن عمرو واقاعد و قد تخفف فتلغی نحو مشی زید لکن بکر عندنا
ترجمہ : اور جائز ہے اس لکن کے ساتھ واو جیسے قام زید الخ اور کبھی کبھی مخفف بھی ہوتا ہے پس اس وقت ملغی عن العمل ہو جاتا ہے جیسے مشی الخ -

تشریح : لکن حرف مشبہ بالفعل کے ساتھ واو کو ذکر کرنا بھی جائز ہے خواہ یہ لکن مشدود ہو یا مخفف ہو جیسے قام زید و لکن عمرو واقاعد -

فائدہ : لکن سے پہلے جو واو آتی ہے اس میں نحاۃ کا اختلاف ہے بعض نحوی اس کو واو عاطفہ قرار دیتے ہیں کہ اس کے ذریعے جملے کا جملے پر عطف ہوتا ہے اور بعض نحویوں کے نزدیک یہ واو اعتراضیہ ہے اور شیخ رضی نے بھی اسی کو اظہر قرار دیا ہے اور اس کی وجہ یہ ہے کہ واو عاطفہ جو جمع کے لئے آئی ہے حالانکہ مقصود یہاں پر جمع نہیں کہ زید کا آنا اور عمر کا نہ آنا یہ دونوں حکم مختلفہ ایک ہی امر میں متحقق ہوں بلکہ یہ تو پہلی کلام سے پیدا ہونے والے وہم کو دفع کرنے کے لئے لائی جاتی ہے اس لئے یہ واو اعتراضیہ ہی ہے۔

و قد تخفف فتلغی نحو مشی زید لکن بکر عندنا لکن۔ میں بھی تخفیف کر لی جاتی ہے لیکن یہ لکن تخفیف کے بعد ملغی عن العمل ہو جاتا ہے عمل نہیں کرتا اس لئے کہ عمل تھا فعل کی مشابہت کی وجہ سے اور فعل کی مشابہت ختم ہوگی اب اس کی مشابہت لکن عاطفہ کے ساتھ ہو چکی ہے لفظاً بھی اور معناً بھی اور جس طرح لکن عاطفہ عامل نہیں اسی طرح یہ بھی عامل نہیں۔

قولہ : ولیت للتمنی نحو لیت ہنداً عندنا واجاز الفراء لیت زیداً قائماً بمعنی اتمنی

ترجمہ : اور لیت ثابت ہے واسطے تمنی کے جیسے لیت ہنداً عندنا اور جائز رکھا ہے امام فراء نے لیت الخ

تشریح : یہ حروف مشبہ بالفعل میں سے لیت ہے اور یہ لیت انشاء تمنی کے لئے آتا ہے یعنی کسی چیز کا بطور محبت طلب کرنا جیسے لیت ہنداً عندنا کاش ہندہ ہمارے پاس ہوتی۔ امام فراء کے نزدیک لیت بمعنی فعل اتمنی کے ہے اور اس کے بعد دونوں جزوؤں کو مفعول ہونے کی بنا پر منصوب پڑھنا جائز ہے جیسے لیت زیداً قائماً بمعنی اتمنی زیداً قائماً کہ میں زید کے قیام کی

تہنا کرتا ہوں۔

قولہ: ولعل للترجی کقول الشاعر شعر

أَحَبُّ الصَّالِحِينَ وَكَسْتُ مِنْهُمْ لَعْلَ اللَّهُ يَرْزُقُنِي صَالِحًا

ترجمہ: اور لعل ثابت ہے واسطے ترجی کے جیسے قول شاعر کا..... اَح

تشریح: حروف مشبہ بالفعل میں سے لعل انشاء ترجی کے لئے آتا ہے جیسے کہ شاعر کہتا ہے کہ میں نیک لوگوں کو دوست رکھتا ہوں اور میں ان میں سے نہیں شاید کہ اللہ تعالیٰ مجھے صلاحیت عطا فرمادے۔ (لیت اور لعل کا فرق تنویر میں دیکھئے)

قولہ: وَشَدًّا لَجْرُبَهَا لَعْلَ زَيْدٍ قَانِمٌ وَفِي لَعْلٍ لَغَاتٌ عَلٌّ وَعَنْ وَأَنَّ وَلَانََّ وَلَعَنَّ وَعِنْدَ الْمَبْرَدِ اَصْلُهُ عَلٌّ زَيْدٌ فِيهِ اللَامُ وَالْبَوَاقِي فُرُوعٌ

ترجمہ: اور لعل کے ذریعے جر پڑھنا شاذ ہے جیسے لعل زید قائم اور لعل میں کئی لغتیں ہیں..... اور مبرد کے ہاں ان میں سے اصل عل ہے اس میں لام زیادہ کیا گیا ہے باقی سب فروعات ہیں۔

تشریح: لعل کو حروف جارہ سے شمار کرنا اور اسی طرح اس کے ساتھ ما بعد کو جردینا یہ شاذ ہے اور خلاف قیاس ہے۔

و فی لعل لغات۔ لعل کے اندر دس لغتیں ہیں مصنف نے چھ کو ذکر کیا ہے دس لغات کی تفصیل یہ ہے

① لام کو حذف کر دیا جائے اور عل باقی رکھا جائے۔

② عن پڑھا جائے جس میں لام اول کو حذف کر دیا گیا ہو اور لام ثانی کو نون سے بدل دیا۔

③ ان یعنی جسمیں لام اول کو حذف کر دیا گیا ہے اور عین کلمہ کو ہمزہ سے تبدیل کر دیا گیا ہے اور لام ثانی کو نون سے تبدیل کر دیا گیا

④ لان عین کو ہمزہ سے تبدیل کیا اور لام ثانی کو نون سے تبدیل کیا۔

⑤ لعن دوسرے لام کو نون مشدد سے تبدیل کیا

⑥ لعل یہ اپنی اصل پر باقی ہے۔

عند المبرد اصله عل مبرد کے نزدیک لعل کی اصل عل ہے پھر عل کے شروع میں لام زائدہ لایا گیا تو لعل ہو گیا اور باقی لغتیں اس کی طرح ہیں لیکن یاد رکھیں جمہور نحو یوں کے نزدیک لعل اُصح ہے اور مشہور ہے۔

بحث حروف عطف

فصل : حروف العطف عشرة الواو والفاء وثم وحتى وأواماً ولا وبَلْ ولكنْ فالاربعة الأولى للجمع فالواو للجمع مطلقاً نحو جاءني زيد وعمرو سواء كان زيداً مقدماً في المعنى او عمرو والفاء للترتيب بلا مهلة نحو قام زيد فعمرو اذا كان زيد متقدماً وعمرو متأخراً بلا مهلة وثم للترتيب بمهلة نحو دخل زيد ثم عمرو اذا كان زيد متقدماً وبينهما مهلة

ترجمہ : حروف عطف دس ہیں جو کتاب میں مذکور ہیں واو اور ثم..... الخ پس چار پہلے جمع کے لئے ہیں پس واو مطلق جمع کے لئے ہے جیسے جاء نی زيد و عمرو برابر ہے ہو زيد پہلے آنے میں یا عمرو اور فاء واسطے ترتیب کے بغیر مہلت کے جیسے قام زيد فعمرو جب زيد پہلے آیا ہو اور عمرو اس کے فوراً بعد بغیر مہلت کے آیا ہو اور ثم واسطے ترتیب کے ہے ساتھ مہلت کے جیسے دخل زيد ثم عمرو جب زيد پہلے داخل ہوا اور عمرو بعد میں اور ان کے درمیان مہلت بھی ہو۔

تشریح : مصنف اس فصل میں حروف عطف کی بحث ذکر کر رہے ہیں حروف عطف دس ہیں ① واو ② فاء ③ ثم ④ حتى ⑤ او ⑥ اما ⑦ ام ⑧ لا ⑨ بل ⑩ لکن۔

وجہ تسمیہ : سوال : ان حروف کو حروف عطف کیوں کہتے ہیں؟

جواب : عطف کا لغوی معنی ہے مائل کرنا اور یہ حروف بھی چونکہ معطوف کو حرکات اور اعراب کے اندر معطوف علیہ کی طرف مائل کرتے ہیں اس لئے ان کو حروف عطف کہا جاتا ہے۔

فالاربعة الاول للجمع مصنف چند حروف عطف کی تفصیل بیان کر رہے ہیں کہ پہلے چار حروف عطف یعنی واو، فاء، ثم، حتى، یہ جمع کے لئے آتے ہیں یعنی معطوف اور معطوف علیہ کو ایک حکم میں جمع کرنے کے لئے آتے ہیں یہ ان کے مابہ الاشتراك ہے

فالواو للجمع مطلقاً مصنف یہاں پر چار حروف عطف کے درمیان فرق بتا رہے ہیں کہ واو مطلق جمع کے لئے آتی ہے جس میں معطوف اور معطوف علیہ کے درمیان کسی قسم کی تفریق اسی طرح معیت کا تقدیم و تاخیر کا کوئی اعتبار و لحاظ نہیں ہوتا جیسے جاء نی زيد و عمرو واو نے صرف اتنا فائدہ دیا کہ زيد اور عمرو دونوں آئے ہیں لیکن اس میں یہ بھی احتمال ہے کہ زيد پہلے آیا ہو اور عمرو کچھ دیر بعد آیا ہو اور اسمیں یہ بھی احتمال ہے کہ دونوں اکٹھے آئے ہوں لیکن مہلت ہو اسمیں یہ بھی احتمال ہے کہ زيد اور عمرو دونوں ایک ہی وقت میں آئے ہوں۔

سوال : حروف عطف میں سے واؤ کو کیوں مقدم کیا گیا؟

جواب : باب عطف میں اصل یہی واؤ ہے اس لئے اس کو مقدم کیا گیا۔

و الفاء للترتیب بلا مہلۃ حروف عطف میں سے فاء ترتیب کے لئے آتی ہے بغیر مہلت کے یعنی یہ معطوف علیہ اور معطوف کے درمیان ترتیب بتاتی ہے لیکن دونوں میں مہلت نہیں ہوتی جیسے قام زید فعمر و فاء نے بتایا کہ زید معطوف علیہ پہلے آیا یعنی پہلے کھڑا ہوا اور عمر و بعد میں کھڑا ہوا جن میں مہلت نہیں تھی جو نبی زید کھڑا ہوا فوری طور پر عمر و بھی کھڑا ہو گیا۔

و ثم للترتیب بمہلۃ۔ ثم ترتیب مع مہلت کے لئے آتا ہے یعنی یہ معطوف علیہ اور معطوف کے درمیان تاخیر اور مہلت بتاتا ہے جیسے دخل زید ثم عمرو، ثم نے بتایا کہ زید پہلے داخل ہوا اور کچھ دیر بعد عمرو داخل ہوا۔

قولہ : وحتی کثمت فی الترتیب والمہلۃ الا ان مہلتہا اقل من مہلۃ ثم ویشترط ان یکون معطوفہا داخلا فی المعطوف علیہ وہی تفیذ قوۃ فی المعطوف نحو مات الناس حتی الانبیاء وضعفا نحو قدم الحاج حتی المشاء

ترجمہ : اور حتی مثل ثم کے ہے ترتیب اور مہلت میں مگر مہلت حتی کی کم ہے مہلت ثم سے اور شرط کیا گیا حتی میں کہ اس کا معطوف، معطوف علیہ میں داخل ہو اور یہ فائدہ دیتا ہے قوت کا معطوف میں جیسے مات الخ یا ضعف کا فائدہ دیتا ہے جیسے قدم الحاج الخ۔

تشریح : اور حتی ترتیب اور مہلت کے لئے آتا ہے جس طرح کہ ثم آتا ہے البتہ تھوڑا سا ان میں فرق ہے حتی میں مہلت کم ہوتی ہے اور ثم میں کچھ زیادہ ہوتی ہے۔

ویشترط ان یکون معطوفہا مصنف حتی کے عطف کے لئے شرط بیان کر رہے ہیں اصل یہ ہے کہ حتی کا معطوف معطوف علیہ میں داخل ہو یعنی معطوف اپنے متبوع کا جزء ہو اور اسی طرح کہ حتی معطوف میں یا تو قوت کا فائدہ دیتا ہے یا ضعف کا یعنی اگر جزء قوی ہے تو قوت کا فائدہ دے گا جیسے مات الناس حتی الانبیاء کہ لوگ مر گئے یہاں تک کہ انبیاء علیہم السلام بھی وفات پا گئے اور اگر معطوف معطوف علیہ کا جزء ضعیف ہو تو ضعف کا فائدہ دے گا جیسے قدم الحاج حتی المشاء کہ سوار حاجی بھی آگئے یہاں تک کہ پیادہ حاجی بھی۔

حتی کے لئے کل چار شرطیں ہیں ① اسم ہو ② اسم ظاہر ہو ③ معطوف معطوف علیہ کا بعض ہو ④ ما قبل سے زیادتی ہو جیسے مات الناس حتی الانبیاء یا ما قبل سے نقص ہو جیسے المؤمن یجزی بالحسنات حتی مثقال ذرۃ۔

فائدہ : ثم اور حتی میں تین فرق ہوں گے۔

پہلا فرق : حتیٰ میں مہلت کم ہوتی ہے اور ثم میں زیادہ۔

دوسرا فرق : حتیٰ کا معطوف معطوف علیہ میں داخل ہوتا ہے۔

تیسرا فرق : حتیٰ میں مہلت ذہنی ہوتی ہے اور ثم میں مہلت خارجی ہوتی ہے جیسا کہ گذشتہ مثال سے واضح ہے مات الناس حتیٰ الانبیاء میں یہ تمام آدمیوں کی وفات کے بعد انبیاء کی وفات ایک ذہنی چیز ہے خارج میں یہ ترتیب نہیں بلکہ انبیاء کرام علیہم السلام کی وفات انسانوں کی موت کے درمیان میں ہے۔

قولہ : **وَأَوْوَأَمَّا وَأَمَّ ثَلُثَتْهَا لثُبُوتِ الْحَكْمِ لِأَحَدِ الْأَمْرَيْنِ مِثْمَا لِأَبْعَيْنِهِ نَحْوِ مَرْرَتِ بَرَجِلٍ أَوْ امْرَأَةٍ وَأَمَّا إِذَا تَكُونُ حُرُوفُ الْعَطْفِ إِذَا تَقَدَّمَتْهَا إِمَّا أُخْرَى نَحْوِ الْعَدَدِ أَمَّا زَوْجٌ وَأَمَّا فَرْدٌ وَيَجُوزُ أَنْ يَتَقَدَّمَ إِمَّا عَلَيَّ أَوْ نَحْوِ زَيْدٍ أَمَّا كَاتِبٌ أَوْ أُمِّي**

ترجمہ : اور اما اور ام یہ تینوں حروف دو چیزوں میں سے کسی ایک مبہم غیر معین چیز کے لئے حکم کو ثابت کرنے کے لئے آتے ہیں جیسے مررت برجل اور امراة اور اما سو اس کے نہیں کہ وہ ہوتا ہے حرف عطف جب اس سے پہلے ایک اور اما ہو جیسے العدد اما زوج و اما فرد اور جائز ہے تقدیم اما کی اوپر جیسے زید اما کاتب او اُمی۔

تشریح : حروف عاطف میں سے او اور اما اور ام یہ تینوں حروف دو امر میں سے کسی ایک امر مبہم کے لئے حکم ثابت کرنے کے لئے آتے ہیں جو امر متکلم کے ہاں معین نہیں ہے۔ یاد رکھیں اس وقت دونوں امروں کو مراد بھی نہیں لیا جاسکتا اور نہ ہی یہ ہو سکتا ہے کہ دونوں امر میں سے کوئی ایک بھی مراد نہ ہو کسی ایک کے لئے بھی حکم ثابت نہ ہو۔

اما کے عاطف ہونے کے لئے شرط یہ ہے کہ اس سے پہلے دوسرا اما ہوتا کہ ابتدا ہی سے مخاطب کو یہ معلوم ہو جائے کہ حکم دو امروں میں سے کسی ایک کے لئے ہے نہ کہ دونوں کے لئے لیکن یاد رکھیں او حرف عاطف سے پہلے اما کالا نا واجب نہیں جائز ہے جیسے زید اما کاتب او امی یا زید کاتب او امی دونوں طرح جائز ہے۔

فائدہ : اما کے بارے میں نحو یوں کا اختلاف ہے۔

پہلا اختلاف : کہ کتب کے نزدیک اما کو فتح ہمزہ اما پڑھنا بھی جائز ہے جبکہ باقی اور نحاۃ کے نزدیک اما بکسر ہمزہ ہی پڑھا جائے گا بفتح ہمزہ پڑھنا جائز نہیں۔

دوسرا اختلاف : یہ کلمہ مفرد مستقل ہے یا مرکب ہے۔ امام سیبویہ کے نزدیک یہ مرکب ہے ان اور مسا سے اور جمہور کے نزدیک یہ مفرد مستقل کلمہ ہے جس طرح کہ حروف میں اصل مفرد ہونا ہے مرکب ہونا نہیں۔

تیسرا اختلاف : عبدالقاہر اور ابوعلی کے نزدیک یہ حرف عاطف نہیں اس پر وہ دو دلیل پیش کرتے ہیں۔

جہلی دلیل : یہ معطوف علیہ کے اول میں آتا ہے حالانکہ حرف عطف معطوف سے پہلے نہیں آیا کرتے درمیان میں آتے ہیں۔
دوسری دلیل : اما سے پہلے واو عاطفہ موجود ہوتی ہے جو کہ حروف عاطفہ میں سے اصل ہے لہذا وہی واو عاطفہ ہوگی اما نہیں ہوگا تو
یہ دونوں اما عطف کی صلاحیت نہیں رکھتے۔

قولہ : وَأَمْ عَلِيٌّ قَسَمَيْنِ مَتَّصِلَةٌ وَهِيَ مَا يُسَالُ بِهَا عَنْ تَعْيِينِ أَحَدِ الْأَمْرَيْنِ وَالسَّائِلُ بِهَا يَعْلَمُ ثُبُوتَ أَحَدِهِمَا
مُبْهَمًا بِخِلَافِ أَوْ أَمَّا فَإِنَّ السَّائِلَ بِهِمَا لَا يَعْلَمُ ثُبُوتَ أَحَدِهِمَا أَصْلًا

ترجمہ : اور ام دو قسم پر ہے ایک متصلہ اور وہ ہے کہ سوال کیا جائے ساتھ اس کے دو چیزوں میں سے کسی ایک کی تعیین کا اور سوال
کرنے والا ساتھ اس کے جانتا ہے ثابت ہونا ایک چیز کا ان دو میں سے بخلاف او اور اما کے پس تحقیق سوال کرنے والا ساتھ ان
دونوں کے نہیں جانتا ثابت ہونا کسی ایک چیز کا بالکل۔

تشریح : مصنف حروف عطف میں سے ام کی تحقیق بیان فرما رہے ہیں اور ساتھ ہی ان تینوں حروف عاطفہ ام اور اما اور او
کے درمیان فرق بھی بتا رہے ہیں اس لئے کہ ام کی دو قسمیں ہیں ① متصلہ ② منقطعہ۔

ام متصلہ کی تعریف : ام متصلہ وہ ہے جس کے ذریعے دو امروں میں سے کسی ایک کی تعیین کے بارے سوال کیا جاتا ہے اور متکلم اور
سائل اس بات کو جانتا ہے کہ ان دونوں امروں میں سے کوئی ایک لاعلی تعیین ضرور ثابت ہے لیکن یاد رکھیں او اور اما کے ذریعے
سوال کرنے والا قطعاً نہیں جانتا کہ ان امروں میں سے کوئی ایک ثابت ہے نہ تو علی تعیین جانتا ہے اور نہ بطریق ابہام جانتا ہے۔
ام اور اما اور او کے درمیان فرق کا خلاصہ یہ ہوا کہ ام کے ذریعے تعیین کا سوال ہوتا ہے ثبوت کا علم پہلے ہے ہوتا ہے جبکہ او اور
اما کے ذریعے ثبوت کا سوال ہوتا ہے جیسے ازید عندك عمرو ، ام متکلم سے مقصود یہ ہے کہ زید اور عمرو میں سے کوئی ایک مخاطب
کے پاس موجود ہے تعیین کا علم نہیں مخاطب سے تعیین کرانا چاہتا ہے لیکن جب یہ کہا جائے گا کہ ازید عندك او عمرو یا اما لایا
جائے او اما زید عندك و اما عمرو اس میں متکلم یہ نہیں جانتا کہ زید اور عمرو میں سے کوئی ایک موجود ہے یا نہیں، بلکہ اسی کے
بارے میں سوال کر رہا ہے مخاطب سے کہ آپ بتائیے ان میں سے کوئی ایک موجود ہے یا نہیں تو ان کے ذریعے ثبوت اور وجود کا
سوال کیا جاتا ہے نہ کہ تعیین کا۔

قولہ : وَتُسْتَعْمَلُ بِثَلَاثَةِ شَرَائِطٍ الْأُولَى أَنْ يَقَعَ قَبْلَهَا هَمْزَةٌ نَحْوُ أَزِيدُ عِنْدَكَ أَمْ عَمْرٌو وَالثَّانِي أَنْ يَكِلَيْهَا لَفْظٌ مِثْلُ
مَائِلِي الْهَمْزَةَ اعْنِي إِنْ كَانَ بَعْدَ الْهَمْزَةِ اسْمٌ فَكَذَلِكَ بَعْدَ أَمْ كَمَا مَرَّ وَإِنْ كَانَ بَعْدَ الْهَمْزَةِ فِعْلٌ فَكَذَلِكَ بَعْدَهَا
نَحْوَ أَقَامَ زَيْدٌ أَمْ قَعَدَ فَلَا يُقَالُ أَرَأَيْتَ زَيْدًا أَمْ عَمْرًا

ترجمہ : اور استعمال کیا جاتا ہے ام تین شرائط کے ساتھ اول یہ کہ واقع ہو اس سے پہلے ہمزہ جیسے ازید عندك ام عمرو دوسری

شرط: کہ ام متصل کے بعد وہ لفظ واقع ہو جو اس لفظ کی مثل ہو جو ہمزہ استفہام کے بعد واقع ہوا ہے یعنی اگر ہو بعد ہمزہ کے اسم پس اسی طرح ام کے بعد بھی اسم ہو جیسا کہ گذر چکا ہے اور اگر ہو بعد ہمزہ کے فعل اسی طرح ام کے بعد بھی فعل ہو جیسے اقسام زید ام قعد پس نہیں کہا اریت زیداً ام عمروا۔

تشریح: مصنف ام متصل کے استعمال کے لئے تین شرطیں ذکر کر رہے ہیں۔

پہلی شرط: کہ ام متصل سے پہلے ہمزہ استفہام ہو اور ہمزہ استفہام میں تعین ہے خواہ وہ لفظوں میں ہو یا مقدر ہو۔

دوسری شرط: ام متصل کے بعد اس طرح کا لفظ ہمزہ استفہام کے بعد ہو یعنی اگر ہمزہ کے بعد اسم ہو تو ام کے بعد بھی اسم ہو جیسا کہ گذشتہ مثال میں اور اگر ہمزہ کے بعد فعل ہے تو ام کے بعد بھی فعل ہو جیسے قام زید ام قعد لہذا اریت زیداً ام عمرو یہ کہنا غلط ہوگا کیونکہ ہمزہ استفہام کے بعد فعل ہے اور ام کے بعد اسم۔

قولہ: والثالث أن يكون أحد الأمرين المستويين محققاً وانما يكون الاستفهام عن التعيين فلذلك يجب أن يكون جواب أم بالتعيين دون نعم اولا فاذا قيل ازيد عندك ام عمرو فجوابه بتعيين احدهما اما اذا سئل باؤ واما فجوابه نعم اولا۔

ترجمہ: اور تیسری شرط یہ ہے کہ امرین متساویین میں سے کوئی ایک محقق و ثابت ہو اور سو اس کے ہو استفہام تعین کے لئے پس اس لئے واجب ہے کہ ام کا جواب تعین کے ساتھ ہونکہ نعم یا لا کے ساتھ پس جب کہا جائے ازيد عندك ام عمرو پس اس کا جواب ان دونوں میں سے ایک کی تعین ہے اور جب سوال کیا جائے گا ساتھ او اور اما کے پس اس کا جواب نعم یا لا ہوگا۔

تشریح: تیسری شرط: کہ متکلم کے نزدیک دونوں امروں میں سے کوئی ایک یقینی طور پر ثابت ہو اور سوال فقط تعین کا ہونکہ ثبوت کا جیسا کہ گذشتہ مثال میں۔

قائدہ: چونکہ ام کے ذریعے تعین کا سوال ہوتا ہے ثبوت کا سوال نہیں ہوتا اس کا نتیجہ یہ نکلتا ہے کہ ام کا جواب نعم کے ساتھ دینا غلط ہوگا لہذا ازيد ام عندك عمرو کا جواب زید عندنا یا عمرو عندنا ہوگا لیکن او اور اما کے ذریعے چونکہ سوال کا ثبوت ہوتا ہے اس لئے ان کے جواب میں ام اور لا کہا جاسکتا ہے جیسے کوئی کہے اجاء زید او عمرو یا اجاء زید اما عمرو جواب میں کہا جائے لا یا کہا جائے نعم تو درست ہوگا۔

قولہ: ومنسقطه وهى ما تكون بمعنى بل مع الهمزة كما رایت شيحاً من بعيد قلت انها لا بل على سبيل القطع ثم حصل لك شك انها شاة فقلت ام هي شاة تقصد الاعراض عن الاخبار الاول والاستيناف بسؤال اخر معناه بل هي شاة

ترجمہ : دوسری قسم ام منقطعہ ہے اور وہ وہ ہے کہ ہوام بمعنی بل سمیت ہمزہ کے جیسا کہ تو نے دیکھا شح صورت کو دور سے تو یقین کر کے کہا "انہا لابل پھر آپ کو شک ہوا کہ بکری ہے پس کہا تو نے ام ہی شاة تو آپ نے ارادہ کیا پہلی خبر سے اعراض کا اور دوسرے سوال کی ابتداء کا اس کا معنی ہے بل ہی شاة۔

تشریح : ام کی دوسری قسم ام منقطعہ ہے۔

ام منقطعہ کی تعریف : ام منقطعہ وہ ہے جو بمعنی بل اور ہمزہ کے ہو اور یہ ام منقطعہ جہاں ہوگا وہاں پر پہلی کلام سے اعراض ہوگا اور دوسری کلام میں ام کے بعد ہوگا جیسے انہا لابل ام ہی شاة جب دور سے کوئی صورت دیکھی تو یقین کر لیا کہ مشکلم نے کہا انہا لابل تحقیق یہی بات ہے کہ وہ اونٹ ہے۔ پھر جس وقت وہ صورت قریب ہوئی تم نے پھر دیکھا تو کہا ام ہی شاة کہ شک ہو اور اونٹ نہیں ہے بلکہ وہ بکری ہے تو پہلی کلام سے اعراض اور دوسری کلام میں سوال اور شرط ہے تو ام ہی شاة کا معنی ہوگا بل ہی شاة بلکہ وہ بکری ہے۔

سوال : اس کلام میں عطف اور انشاء کا اخبار پر لازم آتا ہے جو بالاتفاق ناجائز ہے؟

جواب : انشاء کا اخبار پر عطف کا ناجائز ہونا مطلقاً نہیں بلکہ اگر دونوں قصہ کی تاویل میں ہوں تو عطف جائز ہوتا ہے اور یاد رکھیں مقام اضراب میں اکثر ایسے ہی ہوتا ہے۔

فائدہ : ام منقطعہ اکثر اسی معنی میں استعمال ہوتا ہے کہ پہلی کلام سے اعراض ہوتا ہے اور دوسری کلام میں شک ہوتا ہے اور سوال ہوتا ہے لیکن کبھی ام صرف اضراب کے لئے آتا ہے جس وقت ام کا مابعد امر یقینی ہو جیسے باری تعالیٰ کا فرمان ہے **أَمْ أَنَا خَيْرٌ مِّنْ هَذَا الَّذِي هُوَ مَهِينٌ** اور اسی طرح جب ام کا مابعد استفہام پر مشتمل ہو جیسے **أَمْ هَلْ تَسْتَوِي الظُّلُمَاتُ وَالنُّورُ** یہاں دونوں مقام پر ام اضراب کے لئے ہے استفہام کا کچھ معنی نہیں۔

قولہ : **وَاعْلَمَ أَنَّ امَّ الْمُنْقَطِعَةِ لَا تُسْتَعْمَلُ إِلَّا فِي الْخَبَرِ كَمَا مَرَّ وَفِي الْاسْتِفْهَامِ نَحْوَ اعْنَدَكَ زَيْدًا** ام عمرو سألَتْ اَوْلَاعًا عَنْ حُصُولِ زَيْدٍ ثُمَّ أَضْرَبَتْ عَنِ السُّؤَالِ الْاَوَّلِ وَاخَذَتْ فِي السُّؤَالِ عَنِ حُصُولِ عَمْرٍو ترجمہ : اور جان لیجئے کہ تحقیق ام منقطعہ نہیں استعمال کیا جاتا مگر خبر میں جیسا کہ گزر چکا ہے اور استفہام میں جیسے اعندک زید ام عمرو اور سوال کیا تو نے پہلے زید کے متعلق پھر اعراض کیا پہلے سوال سے اور سوال کیا عمرو کے متعلق۔

تشریح : مصنف فائدہ بیان کر رہے ہیں کہ ام منقطعہ کے استعمال کی صرف دو صورتیں ہیں

① یہ خبر کے بعد واقع ہوتا ہے جیسے گذشتہ مثال میں۔

② یہ استفہام کے بعد واقع ہوتا ہے جیسے ازید عندک ام عمرو اس میں اولاً ذات زید کے بارے میں سوال کیا گیا ہے پھر پہلے

سوال سے اعراض کر کے عمرو کے موجود ہونے کے بارے میں سوال شروع کر دیا گیا ہے۔

قولہ : ولا بِلَ وَلَیْکِن جَمِیْعُهَا لَثُبُوۡتِ الْحُکْمِ لِاَحَدِ الْاَمْرِیْنَ مُعِیْنًا اَمَّا لَا فَلَئِنۡی مَا وَجَبَ لِالْاَوَّلِ عَنِ الثَّانِیِ نَحْوِ جِاۡءِ نِی زَیْدٍ لَا عَمْرُو

ترجمہ : اور لا اور بل اور لکن یہ تمام حروف دو چیزوں میں سے کسی ایک معین چیز کے لئے حکم کو ثابت کرنے کے لئے آتے ہیں لیکن حرف لا پس واسطے نفی اس چیز کے لئے ہے جو اول کے لئے ثابت ہے جیسے جاء نی زید لا عمرو۔

تشریح : حروف عطف میں سے لا اور بل اور لکن ان تینوں حروف کی تفصیل بتائی جا رہی ہے جس کے ذریعے فرق بھی ہو جائے گا ان تینوں میں سے ایک حرف عطف لا ہے اور یہ لا عاطفہ ثانی سے نفی کے لئے آتا ہے جو اول کے لئے ثابت ہے یعنی معطوف سے اس حکم کی نفی کرتا ہے جو معطوف علیہ کے لئے جاری کر چکا ہے یعنی میرے پاس زید آیا نہ عمرو اس میں محیضت والا حکم معین طور پر صرف معطوف کے لئے ثابت ہے نہ کہ عمرو کے لئے۔

فائدہ : لا حرف عطف صرف کلام موجب میں آتا ہے لہذا ما جاء نی زید ولا عمرو کہنا ناجائز ہے۔

فائدہ : حرف لا کے ساتھ عامل کا ظاہر کرنا بہتر اور مستحسن نہیں ہے لہذا جاء زید ولا جاء عمرو کہنا درست نہ ہوگا۔

فائدہ : لا کے ذریعے اسم پر تو عطف ہو سکتا ہے لیکن فعل مضارع پر عطف ہونا نادر ہے۔

فائدہ : اگر لاکلمہ غیر کے بعد آجائے تو تاکید نفی کے لئے ہوتا ہے نہ کہ عطف کے لئے جیسے کہ باری تعالیٰ کا فرمان ہے غَیْرِ الْمَغْضُوۡبِ عَلَیْهِمْ وَلَا الضَّالِّیۡنَ۔

قولہ : وَبَلِّ لِلْاَضْرَابِ عَنِ الْاَوَّلِ وَالْاَثْبَاتِ لِلثَّانِیِ نَحْوِ جِاۡءِ نِی زَیْدٍ بَلِّ عَمْرُو مَعْنَاهُ بَلِّ جِاۡءِ نِی عَمْرُو وَمَا جِاۡءَ بَکْرُو بَلِّ خَالِدٌ مَعْنَاهُ بَلِّ مَا جِاۡءَ خَالِدٌ

ترجمہ : اور حرف بل اول سے اعراض اور ثانی کے لئے حکم کو ثابت کرنے کے لئے آتا ہے جیسے جاء نی زید بل عمرو اور معنی اس کا یہ ہے بل جاء نی عمرو منفی کی مثال : ما جاء بکر بل خالد اس کا معنی ہے بل جاء خالد۔

تشریح : ان حروف عاطفہ میں سے بل پہلے سے اعراض کر کے دوسرے کے لئے ثابت کرنے کے لئے آتا ہے یعنی معطوف علیہ سے حکم کو پھیر کر معطوف کے لئے حکم کو ثابت کرتا ہے خواہ کلام مثبت ہو یا کلام منفی ہو اور معطوف علیہ مسکوط عنہ کے حکم میں ہے یعنی اس کے لئے نہ تو حکم کا ثبوت ہوتا ہے نہ حکم کی نفی جیسے جاء نی زید بل عمرو میرے پاس زید آیا اس سے اعراض کر کے کہا نہیں بلکہ عمرو آیا ہے اور کلام منفی کی مثال ما جاء بکر بل خالد بکر نہیں آیا بلکہ خالد نہیں آیا۔

قولہ : وَلَیْکِنۡ لِالِاسْتِدْرَاکِ وَیَلِزُّهَا النَّفِیُّ قَبْلُهَا نَحْوِ مَا جِاۡءَ نِی زَیْدٌ لَیْکِنۡ عَمْرُو جِاۡءَ اَوْ بَعْدُهَا نَحْوِ قَامَ بَکْرُو

لکن خالد لم یقم

ترجمہ : اور لکن استدراک کے لئے آتا ہے اور لازم ہے اس کو نفی اس سے پہلے جیسے ماجاء نی زید لکن عمرو جاء یا اس کے بعد جیسے قام بکر لکن خالد لم یقم ۔

تشریح : ان تین حروف عاطفہ میں سے ایک حرف عاطفہ لکن ہے یہ استدراک کے لئے آتا ہے استدراک کا معنی کہ وہ ہم سابق کو دفع کرنا جیسے ما قام زید لکن عمرو جاء اور لکن کو نفی لازم ہے اور یہ لکن بغیر نفی کے مستعمل نہیں ہوتا کیونکہ یہ لکن معطوف اور معطوف علیہ کے درمیان معنا مغایرت کے لئے آتا ہے لہذا اگر لکن کے ذریعے مفرد پر عطف کرنا ہو تو نفی کو پہلے لانا ضروری ہے اور معطوف کے لئے اس حکم کو ثابت کرنے کے لئے لکن لایا جاتا ہے اور وہ حکم معطوف سے ہوگا جیسے ما قام زید لکن عمرو یعنی لکن عمرو قام زید نہیں کھڑا ہوا لیکن زید کھڑا ہوا ہے اور اگر جملے کا جملے پر عطف کرنا ہے تو اس وقت اس سے قبل یا اس کے بعد نفی کا ہونا ضروری ہے اور یہ نفی کے بعد اپنے مابعد کے اثبات کے لئے جیسے ماجاء نی زید لکن عمرو جاء زید میرے پاس نہیں آیا لیکن عمرو میرے پاس آیا ہے اور اثبات کے بعد اپنے مابعد کی نفی کے لئے آتا ہے جیسے قام بکر لکن حائضا لکم ۔

بحث حروف تنبیہ

فصل : حروف التنبیہ ثلثة ألا واما وها وضعت لتنبیہ المخاطب لئلا یفوتہ شیء من الکلام فالأ واما ولایدخلان الاعلی الجملة اسمیة کانت نحو قوله تعالیٰ ألا انهم هم المفسدون وقول الشاعر شعراً
 أما والذی ابکی واضحك والذی أمات وأحیی والذی امره الامر۔
 او فعلیة نحو اما لا تفعل وألا لا تضرب

ترجمہ : حروف تنبیہ تین ہیں الا اور اما اور ها وضع کیے گئے ہیں واسطے تنبیہ مخاطب کے تاکہ نہ فوت ہو کلام کا کوئی حصہ۔
 پس الا اور اما نہیں داخل ہوتے مگر جملہ پر اسمیہ ہو جیسے اللہ تعالیٰ کا فرمان الا..... الخ اور شاعر کا قول : اما والذی..... الخ یا فعلیہ جیسے اما لا تفعل وَالا لا تضرب ۔

تشریح : حروف تنبیہ تین ہیں متنبہ کا معنی ہوتا ہے تنبیہ کرنا آگاہ کرنا اور خبردار کرنا تاکہ کلام کا کچھ حصہ بھی اس مخاطب سے فوت نہ ہو جائے۔

ان حروف تنبیہ میں سے الا اور اما یہ دونوں فقط جملہ پر داخل ہوتے ہیں خواہ جملہ اسمیہ ہو یا جملہ فعلیہ، جملہ اسمیہ جیسے باری تعالیٰ کا فرمان ہے ألا انهم هم المفسدون اور جملہ فعلیہ جیسے اما لا تفعل الا ترجمعون ۔

سوال : یہ دو حرف تسمیہ الا اور اما جملے پر داخل ہوتے ہیں مفرد پر کیوں نہیں داخل ہوتے؟

جواب : یہ دو حرف وضع کئے گئے ہیں مضمون جملہ کی تاکید کے لئے اسی لئے یہ جملہ پر داخل ہوتے ہیں مفرد پر داخل نہیں ہوتے۔

فائدہ : اما میں چند لغتیں ہیں ① ہمزہ کو ہا سے بدل کر ہما پڑھنا ② ہمزہ کو عین سے بدل کر عما پڑھنا ③ ہما کے الف کو گرا کر ہم پڑھنا ④ عما کے الف کو گرا کر عم پڑھنا ⑤ اما کے الف کو گرا کر ام پڑھنا۔

قوله : والثالثُ ما تدخلُ على الجملة الاسمية نحو ها زيد قائم والمفرد نحو هذا وهو لاء

ترجمہ : اور تیسرا حرف تسمیہ کلمہ ہا ہے اور وہ داخل ہوتا ہے جملہ اسمیہ مثل ہا زید قائم اور مفرد پر جیسے هذا وهو لاء۔

تشریح : تیسرا حرف حروف عطف تسمیہ میں سے ہا ہے یہ جملہ پر داخل ہوتا ہے خواہ اسمیہ ہو جیسے ہا زید قائم یا جملہ فعلیہ جیسے ہا افعال اور مفرد پر داخل ہوتا ہے جیسے هذا هو لاء۔

فائدہ : مصنف کی عبارت یہ بتاتی ہے کہ یہ ہا مفردات پر داخل ہوتا ہے حالانکہ یہ ہا تمام مفردات میں سے صرف اسم اشارہ پر ہی داخل ہوتا ہے۔

سوال : ہا تسمیہ اسم اشارہ داخل کیوں ہو جاتا ہے؟

جواب : تاکہ مخاطب اشارہ سے غافل نہ ہو جائے کیونکہ اسم اشارہ کے معانی اشارہ ہی کے ساتھ متعین ہوتے ہیں اسی وجہ سے اسم اشارہ پر بھی تسمیہ کی ضرورت تھی اس لئے ہا تسمیہ کو داخل کیا گیا ہے۔

فائدہ : کبھی ہا تسمیہ اور اسم اشارہ کے درمیان فاصلہ لایا جاتا ہے یہ فاصلہ قسم کا ہوتا ہے جیسے ہا اللہ اور حرف قسم محذوف ہوتا ہے یا ضمیر مرفوع متصل کا فاصلہ ہوتا ہے جیسے ہا انتم اولاء۔

بحث حروف نداء

فصل : حُرُوفُ النِّدَاءِ خَمْسَةٌ يَا وَايَا وَهِيَ وَأَيُّ وَالهَمْزَةُ الْمَفْتُوحَةُ فَأَيُّ وَالهَمْزَةُ لِلْقَرِيبِ وَايَا وَهِيَ لِلْبَعِيدِ
وَيَا لِهَمَّا وَلِلْمَتَوَسِّطِ وَقَدْ مَرَّ أَحْكَامُ الْمَنَادِي

ترجمہ : حروف نداء پانچ ہیں یا اور ایا اور ہیا اور ای اور ہمزہ مفتوحہ پس ای اور ہمزہ مفتوحہ نداء قریب کے لئے اور ہیا نداء بعید کے لئے اور یا نداء قریب وبعید اور متوسط کے لئے اور منادی کے احکام گذرے چکے ہیں۔

تشریح : اس فصل میں مصنف حروف نداء کی بحث ذکر کر رہے ہیں

نداء کا معنی ہے آواز دینا یہ مصدر ہے باب مفاعلہ کا اور اس کی تعریف ما قبل میں گذر چکی ہے مفعول بہ کی بحث میں، حروف نداء پانچ ہیں ① یا ② ایا ③ ہیا ④ ای ⑤ ہمزہ مفتوحہ۔ ان پانچ میں سے ایا اور ہیا نداءً بعید کے لئے اور ای اور ہمزہ مفتوحہ نداءً قریب کے لئے ہیں اور یا عام ہے نداءً قریب نداءً بعید اور نداءً متوسط سب کے لئے۔

سوال : اس کی علت اور وجہ کیا ہے؟

جواب : بعید کو آواز دینے کے لئے آواز کو لمبا کرنے کی ضرورت تھی اور ان حروف نداء میں سے ایا اور ہیا کے اندر حروف کی زیادتی موجود تھی اور مد بھی تھی اس لئے ایا اور ہیا کو نداءً بعید کے ساتھ خاص کر دیا اور ای اور ہمزہ مفتوحہ میں حروف کی زیادتی نہیں تھی اور مد بھی نہیں تھی اسی وجہ سے ان دونوں کو نداءً قریب کے لئے خاص کر دیا البتہ ہمزہ اقرب کے لئے اور ای قریب کے لئے ہے اور باقی رہ گیا یا اسمیں اگرچہ حرف کی زیادتی نہیں ہے لیکن مد ہے اسی وجہ سے یہ عام ہے نداءً قریب، بعید، متوسط سب کیلئے۔

فائدہ : جس طرح یا حرف نداء معنی کے اعتبار سے عام ہے اسی طرح استعمال کے اعتبار سے بھی عام ہے یعنی حروف نداء میں سے یا کے لئے چند خصوصیات ہیں۔

پہلی خصوصیت : کہ حروف نداء میں سے فقط یا ہی حذف ہو سکتی ہے اور کوئی حرف نداء محذوف نہیں ہو سکتا۔

دوسری خصوصیت : کہ یا نداء میں بھی آتی ہے اور ندبہ مندوب میں بھی آتی ہے اور اس طرح استغاثہ میں بھی یہی آتی ہے اور حرف نداء کا استعمال نہیں ہو سکتا۔

تیسری خصوصیت : کہ لفظ اللہ پر حروف نداء میں سے یا ہی داخل ہو سکتی ہے اس طرح ای ایا اس پر صرف یا ہی داخل ہو سکتی ہے اور حرف نداء میں سے داخل نہیں ہو سکتا۔

فصل : حروف الایجاب ستۃ نعم و بلیٰ واجل و جبر وان وای اما نعم فلتقریر کلام سابق مثنیٰ کان او منقیٰ نحو اجاء زید قلت نعم واما جاء زید قلت نعم

ترجمہ : حروف ایجاب چھ ہیں نعم الخ لیکن نعم پس واسطے ثابت کرنے کے کلام سابق کے خواہ وہ کلام مثبت ہو یا منفی جیسے جاء الخ ۔

تشریح : اس فصل میں مصنف حروف ایجاب کی بحث ذکر کر رہے ہیں ایجاب کا معنی ہے جواب دینا اور ثابت کرنا۔

وجہ تسمیہ : یہ حروف چونکہ جواب دینے کے لئے اور تصدیق کے لئے اور اسی طرح اثبات اور تحقیق کے لئے وضع کئے گئے ہیں اسی وجہ سے ان کو حروف ایجاب کہتے ہیں اور حروف تصدیق بھی کہا جاتا ہے۔

یاد رکھیں! یہاں پر ایجاب نفی کے مقابلے میں نہیں بلکہ یہاں پر ایجاب سے مراد ہے جواب دینا خواہ نفی کے ساتھ ہو یا اثبات کے ساتھ۔

حروف ایجاب میں سے پہلا حرف نعم ہے یہ کلام سابق کی تثبیت اور تقریر کے لئے آتا ہے اگر کلام سابق مثبت ہے تو مثبت کی تقریر اور اثبات کے لئے آتا ہے جیسے کوئی شخص کہے اقام زید اس کے جواب میں کہا جائے نعم تو مطلب یہ ہوگا نعم قام زید اور اگر پہلی کلام منفی ہے تو یہ منفی کو ثابت کرے گا جیسا کہ کسی نے کہا ما جاء زید اس کے جواب میں کہا جائے نعم تو مطلب یہی ہوگا کہ زید کے لئے آنا ثابت نہیں۔

قوله : و بلی تختص بایجاب ما نفی استفهاما كقوله تعالى اَلَسْتُ بِرَبِّكُمْ قَالُوا بَلٰی او خبرا كما يقال لَمْ يَقُمْ زَيْدٌ قُلْتُ بَلٰی اى قد قام

ترجمہ : اور بلی خاص کیا گیا ہے ساتھ ثابت کرنے اس چیز کے جس کی نفی کی گئی ہو باعتبار استفہام کے جیسے اللہ تعالیٰ کا فرمان : اَلَسْتُ بِرَبِّكُمْ قَالُوا بَلٰی یا باعتبار کے جیسے لم يقم الخ۔

تشریح : حروف ایجاب میں سے دوسرا بلی ہے یہ اس کام کے اثبات کے لئے آتا ہے جس کی پہلی نفی ہو چکی ہے یعنی یہ کلام منفی کے بعد آتا ہے اور اس کی نفی کو توڑ کر مثبت بنا دیتا ہے خواہ وہ نفی استفہام سے ہو جیسے باری تعالیٰ کا فرمان ہے ہے الست بر بکم قالو بلی کیا میں تمہارا رب نہیں ہوں انہوں نے جواب دیا ہاں آپ ہمارے رب ہیں خواہ خبر سے ہو جیسے لم يقم زید کے جواب میں کہا جائے بلی تو معنی یہ ہوگا بلی قام زید۔

قوله : و اى للاثبات بعد الاستفهام ويلزمها القسم كما اذا قيل هل كان كذا قلت اى والله قوله : و اجل و جبر وان لتصدیق الخبر كما اذا قيل جاء زید قلت اجل او جبر او ان اى اصدقتك في هذا الخبر

ترجمہ : اور ای واسطے اثبات کے بعد استفہام کے اور لازم ہے اس کو قسم جیسے جب کہا جائے هل كان كذا تو آپ جواب میں کہیں ای والله۔

تشریح : حروف ایجاب میں سے تیسرا حرف ای ہے یہ حرف ایجاب استفہام کے بعد اثبات کے لئے آتا ہے جس کے بعد قسم کا ہونا لازمی ہے البتہ فعل قسم مذکور نہیں ہوگا جیسے کہا جائے هل كان كذا یہ ایسا تھا اس کے جواب میں کہا جائے ای والله ہاں اللہ کی قسم یہ ایسا تھا۔

ضابطہ : اس کا مقسم صرف تین چیزیں ہیں۔ لفظ رب اور لفظ اللہ اور لفظ عمرو جیسے ای والله اس طرح ای و ربی اور ای طرح ای و لعمری۔

حروف ایجاب میں سے اجل اور حیر اور ان یہ تینوں کلمے خبر کی تصدیق کے لئے آتے ہیں عام ازیں خبر مثبت ہو یا منفی ہو جیسے جاء زید کے جواب میں اجل اور حیر اور ان کہا جائے معنی یہ ہوگا اصدقك في هذا الخبر میں تیری اس خبر کی تصدیق کرتا ہوں البتہ یاد رکھیں ان کا اس باب میں استعمال ہونا قلیل ہے۔

فائدہ : کبھی ان تصدیق دعا کے لئے بھی آتا ہے جیسے عبد اللہ بن زبیرؓ کے پاس ایک اعرابی آیا اور اس نے ایک چیز کا سوال کیا عبد اللہ بن زبیرؓ نے اس کو وہ چیز نہ دی تو اعرابی نے کہا لعن اللہ ناقة حملتني اليك اس کے جواب میں حضرت عبد اللہ بن زبیرؓ نے فرمایا ان وراکبھا یعنی اللہ اونٹنی پر بھی لعنت کرے اور اس کے راکب پر بھی۔

بحث حروف زیادة

فصل : حروف الزيادة سبعة إن وأن وما ولا ومن والباء واللام فان تزداد مع ما النافية نحو ما إن زید قائم ومع ما المصدرية نحو انتظر ما إن يجلس الأمير ومع لما إن جلست جلست ترجمہ : حروف زیادت سات ہیں ان الخ ۔

تشریح : مصنف اس فصل میں حروف زیادة بیان کر رہے ہیں کہ حروف زیادة سات ہیں ① ان ② ان ③ ما ④ لا ⑤ من ⑥ باء ⑦ لام حروف زیادة کا مطلب یہ ہے کہ اگر ان کو کلام سے حذف کر دیا جائے تو اصل معنی میں کوئی خلل اور خرابی لازم نہ آئے۔

فائدہ : ان حروف کے زائدہ ہونے کا مطلب یہ نہیں کہ یہ ہمیشہ زائدہ ہوتے ہیں بلکہ جب متکلم ان کو کلام میں زائد لانا چاہے تو یہ زائدہ ہونے کی صلاحیت رکھتے ہیں۔

فائدہ : زائدہ ہونے کا مطلب یہ قطعاً نہیں کہ یہ بے فائدہ ہوتے ہیں کیونکہ یہ جہاں پر بھی آئیں کوئی نہ کوئی فائدہ ان کا لفظی یا معنوی ضرور ہوتا ہے۔

فائدہ معنوی : مثلاً تاکید ہے ۔

فائدہ لفظی : لفظ کی فصاحت ہے اس طرح تزیین کلام کے لئے اور وزن شعر کی استقامت میں اسی طرح جمع بندی میں یہ فوائد ان حروف میں ہوتے ہیں۔

فان تزداد مع ما النافية حروف زیادة میں سے ان چند مقام پر زائدہ ہوتا ہے۔

پہلا مقام : ما نافیہ کے بعد جیسے ما ان زید قائم اور حضرت حسانؓ کا رسول اللہ ﷺ کی مدح میں شعر ہے

ما ان مدحت محمداً بمقاتلی - ولكن مدحت مقاتلی بمحمّد

فائدہ : بعض نحاة کہتے کہ ان مآ نافیہ پر اس لئے داخل کیا جاتا ہے تاکہ تائیدی کا فائدہ حاصل ہو جائے لیکن یہ بات درست نہیں اس لئے کہ نحاة کے نزدیک دو حرف اصلی کا انتخاب ایک معنی کے لئے مکروہ ہوتا ہے اسی وجہ سے تو ان لزید قائم کہنا غلط ہے اس طرح الرجل وغیرہ کہنا جائز نہیں۔

قوله : وَأَنْ تَزَادَ مَعَ لَمَّا كَقَوْلِهِ تَعَالَى كَقَوْلِهِ تَعَالَى فَلَمَّا أَنْ جَاءَ الْبَشِيرُ وَبَيْنَ لَوْ وَالْقَسَمِ الْمَتَقَدِّمِ عَلَيْهَا وَاللَّهِ أَنْ لَوْ قُمْتَ قُمْتُ وَمَا تَزَادَ مَعَ إِذَا وَمَنْىَ وَإِىَّ وَأَنْىَ وَإِنْ شَرَطِيَّاتٍ كَمَا تَقُولُ إِذَا مَا صُمْتُ صَمْتُ وَكَذَا الْبِوَاقِي

ترجمہ : اور کلمہ ان زائدہ ہوتا ہے لما کے ساتھ جیسے اللہ تعالیٰ کا فرمان فَلَمَّا أَنْ جَاءَ الْبَشِيرُ اور اس قسم کے درمیان جو لو پر مقدم ہو جیسے وَاللَّهِ أَنْ قُمْتَ اور کلمہ ما زائدہ ہوتا ہے ساتھ اذا ، ای ، انی ، این کے اور ان کے ساتھ جب کہ یہ شرطیہ ہوں جیسے اِذَا صُمْتُ صَمْتُ اور اسی طرح باقی ہیں۔

تشریح : دوسرا مقام : ان کے زائدہ ہونے کا کہ ما مصدریہ کے ساتھ بھی زائدہ ہوتا ہے جیسے انتظر ما ان یجلس الامیر بمعنی انتظر مدة جلوس الامیر تو امیر کے بیٹھنے تک انتظار کر۔

فائدہ : ان ما اسمیہ کے ساتھ بھی زائدہ آتا ہے جیسے باری تعالیٰ کا فرمان ہے وَ لَقَدْ مَنَّاهُمْ فِيمَا اِنْ مَنَّاهُمْ فِيهِ اور الا تنبیہ کے ساتھ بھی زائدہ جیسے الا ان قام زید۔

تیسرا مقام : جہاں پر ان زائدہ ہوتا ہے کہ لما کے بعد ان زائدہ ہوتا ہے جیسے لَمَّا ان جلست جلست کہ جس وقت تک تو بیٹھا ہے میں بیٹھا ہوں یاد رکھیں اس لَمَّا لَمَّا حینہ کہا جاتا ہے۔

و ان تزداد مع لما حروف زائدہ میں سے دوسرا حرف ان ہے یہ چند مقام پر زائدہ ہوتا ہے

پہلا مقام : لما حینہ کے ساتھ زائدہ آتا ہے جیسے فلما ان جاء البشیر۔

فائدہ : لما حینہ کے بعد ان مفتوحہ کا زائدہ ہونا کثیر ہے اور ان مکسورہ کا زائدہ ہونا قلیل ہے۔

ان کے زائدہ ہونے کا دوسرا مقام کہ قسم اور لو کے درمیان بھی ان زائدہ آتا ہے جبکہ قسم مقدم ہو جیسے وَاللَّهِ ان لو قمت قمت۔

فائدہ : حروف زائدہ میں سے تیسرا حرف ما زائدہ کا بیان ہے کہ ما زائدہ چند کلمات کے بعد آتی ہے ① اذا کے بعد ② منى کے بعد ③ ای کے بعد ④ انی کے بعد ⑤ این کے بعد ⑥ ان شرطیہ کے بعد بشرطیکہ یہ اسائے جازمہ ہوں، کلمات

شرطیہ ہوں ورنہ ما زائدہ نہیں ہوگا جیسے اذا ما صمت صمت یعنی اذا صمت صمت اسی طرح باقی کی امثلہ قرآن مجید میں ہیں ایا ما تدعو فله الاسماء الحسنیٰ اور باری تعالیٰ کا فرمان ہے اما ترهبین، اما ترین۔

فائدہ : اما کے فعل میں نون تاکید کالا نا ضروری ہوتا ہے کیونکہ جب حرف سے تاکید مقصود ہے تو فعل اور تاکید لانا بالکل نہیں لہذا بغیر نون تاکید کے فعل کا اما کے ساتھ آنا قلیل ہے۔

قولہ : وبعد حرروف الجبر نحو قوله تعالى فَبِمَا رَحْمَةٍ مِنَ اللَّهِ وَعَمَّا قَلِيلٍ لَيُصْبِحُنَّ نَادِمِينَ وَمِمَّا خَطَبْتِهِمْ أَعْرِفُوا فَاذْخُلُوا نَارًا وَزَيْدٌ صِدِّيقِي كَمَا أَنَّ عَمْرًا أَخِي

ترجمہ : اور کلمہ ما زائدہ ہوتا ہے بعض حروف جبر کے بعد جیسے اللہ تعالیٰ کا فرمان : فبما رحمة من الله وغيره۔

تشریح : ما چند حروف جارہ کے بعد بھی زائدہ ہوتی ہے جیسا کہ باری تعالیٰ کا فرمان ہے فبما رحمة من الله اور عما قلیل اور مما خطبتهم اغرقوا فادخلوا ناراً۔

فائدہ : جیسے بعض حروف جارہ کے بعد ما زائدہ آتی ہے اسی طرح کبھی کبھی مضاف اور مضاف الیہ کے درمیان بھی ما زائدہ آتی ہے جیسے باری تعالیٰ کا فرمان ہے مثل ما ان کم تنطقون اس میں مثل کے بعد ما زائدہ ہے۔

قولہ : ولا تَزَادُ مَعَ الْوَاوِ بَعْدَ النَّفْيِ نحو ماجاء نبي زيد ولا عمرو وبعد ان المصدريّة نحو قوله تعالى مَا مَنَعَكَ اَنْ لَا تَسْجُدَ وَقَبْلَ الْقَسَمِ كَقَوْلِهِ تَعَالَى لَا اُقْسِمُ بِهَذَا الْبَلَدِ بِمَعْنَى اُقْسِمُ

ترجمہ : اور کلمہ لا اس واو عاطفہ کے ساتھ زائد ہوتا ہے جو نفی کے بعد ہو جیسے ماجاء نبي زيد ولا عمرو اور ان مصدریہ کے بعد زائدہ ہوتا ہے جیسے اللہ تعالیٰ کا فرمان ہے : ما منعك الا تسجد اور قسم سے پہلے زائدہ ہوگا جیسے اللہ تعالیٰ کا فرمان ہے : لا اقسام بهذا البلد یعنی اقسام۔

تشریح : مصنف حروف زائدہ میں سے لا کو بیان کر رہے ہیں کہ کلمہ لا اس واو عاطفہ کے بعد زائدہ ہوتا ہے جو واو عاطفہ نفی کے بعد ہو عام ازیں لفظاً ہو جیسے لا يدخل الملكة بيتا فيه كلب ولا تصاویر یا معنایاً جیسے باری تعالیٰ کا فرمان ہے غير المعصوب عليهم ولا الضالين اس میں لا زائدہ ہے اور نفی لفظوں میں اگر چہ نہیں لیکن معنی نفی لفظ غیر سے حاصل ہوتا ہے۔

و بعد ان المصدریہ۔ دوسرا مقام : لا زائدہ کا ان مصدریہ کے بعد لا زائدہ ہوتا ہے جیسے باری تعالیٰ کا فرمان ہے ما منعك ان لا تسجد اس میں لا زائدہ ہے۔

وقبل القسم - تیسرا مقام : لا زائدہ کالا زائدہ لفظ اقسام سے پہلے زائدہ ہوتا ہے جیسے لا اقسام بهذا البلد اس میں لا زائدہ ہے۔

قوله : واما مِنْ والباء واللام فَقَدْ مَرَّ ذِكْرُهَا فِي حُرُوفِ الْجَرِّ فَلَانْعِيدُهَا
ترجمہ : اور لیکن من اور باء اور لام ان کا ذکر حروف جر میں گذر چکا ہے پس ہم ان کو نہیں لوٹاتے۔

بحث حروف تفسیر

فصل : حَرْفًا التَّفْسِيرِ أَيْ وَأَنَّ فَايُ كَقَوْلِهِ تَعَالَى وَاسْتَسْأَلَ الْقُرْبِيَةَ أَيِ أَهْلِ الْقُرْبِيَةِ كَأَنَّكَ تَفْسِّرُهُ أَهْلَ الْقُرْبِيَةِ وَأَنَّ
انما يُفَسِّرُ بِهَا فِعْلٌ بِمَعْنَى الْقَوْلِ كَقَوْلِهِ تَعَالَى وَنَادَيْتُهُ أَنْ يُابِرْهِيمَ فَلَا يُقَالُ قُلْتُ لَهُ أَنْ اكْتُبْ إِذْ هُوَ لَفْظُ الْقَوْلِ
لامعناه

ترجمہ : تفسیر کے دو حرف ای اور ان ہیں پس ای مثل اللہ تعالیٰ کے قول کے وَاسْتَسْأَلَ الْقُرْبِيَةَ أَيِ أَهْلِ الْقُرْبِيَةِ گویا کہ آپ
نے قریبیہ کی تفسیر کی ال قریبیہ سے۔ (دوسرا حرف تفسیر) اَنْ ہے تفسیر کی جاتی ہے ساتھ اس کے فعل کی جو بمعنی قول ہو مثل قول اللہ تعالیٰ
كَوَنَادَيْتُهُ أَنْ يُابِرْهِيمَ پس نہیں کہا جائے گا قُلْتُ لَهُ أَنْ اَكْتُبْ جب وہ لفظ قول ہے نہ کہ اس کا معنی۔

تشریح : اس فصل میں مصنف حروف تفسیر کو بیان کر رہے ہیں کہ حروف تفسیر دو ہیں ① ای ② ان۔

حروف تفسیر میں سے پہلا حرف ای ہے کلمہ ای ہر مبہم شیء کی تفصیل کے لئے آتا ہے خواہ وہ مبہم مفرد ہو یا جملہ ہو۔

مفرد کی مثال : جیسے باری تعالیٰ کا فرمان ہے : وَاسْتَسْأَلَ الْقُرْبِيَةَ أَيِ أَهْلِ الْقُرْبِيَةِ آپ بستی والوں سے سوال کریں یا وہ مبہم جملہ
ہو جیسے کہا جاتا ہے قطع علیہ رزقہ ای مات کہ اس کا رزق بند ہو گیا یعنی وہ مر گیا۔

وَانْ اِنَّمَا يُفَسِّرُ بِهَا فِعْلٌ بِمَعْنَى الْيَقِينِ۔ حروف تفسیر میں سے دوسرا حرف ان ہے اور اس کلمہ ان کے ذریعے صرف اس فعل کی
تفسیر کی جاتی ہے جو بمعنی قول ہو جیسے امر ہے اور نداء ہے اور کتابت وغیرہ اور یہ ان اکثر مفعول مقدر کی تفسیر کیا کرتا ہے جیسے باری
تعالیٰ کا فرمان ہے وَنَادَيْتُهُ أَنْ يُابِرْهِيمَ اس میں ان تفسیر یہ ہے اور یہ فعل نداء بمعنی قول کے بعد ہے اور فعل مقدر کی تفسیر ہے
عبارت یہ ہوگی نَادَيْتُهُ بِمَعْنَى قَوْلِهِ أَنْ يُابِرْهِيمَ اور کبھی مفعول ظاہر کی تفسیر بھی کرتا ہے جیسے باری تعالیٰ کا فرمان ہے إِذَا وَحِينَا
إِلَىٰ أَمَلِكْ مَا يَوْحِيٰ أَنْ أَقْذِفِيهِ أَسْمِئِ انْ قَدْ فِئِهِ مَا يَوْحِيٰ كِي تَفْسِيرُهُ جَوَّاحِينَا فِعْلٌ كَامْفِعُولٍ ظَاهِرٌ هُوَ۔

قائدہ : ای حرف تفسیر عام ہے اس سے مفرد اور جملے سب کی تفسیر کی جاتی ہے لیکن ان خاص ہے اس سے صرف فعل کی تفسیر کی
جاتی ہے اور فعل میں سے صرف ایسے فعل کی جو بمعنی قول کے ہو لہذا وہ فعل جو لفظ قول ہے یا وہ فعل جو قول کے معنی میں نہیں ان کی تفسیر
ان کے ساتھ نہیں کی جاسکتی۔

بحث حروف مصدریہ

فصل : حُرُوفُ الْمَصْدَرِ ثَلَاثَةٌ مَا وَأَنَّ وَالْأُولَى كَانُ لِلْجُمْلَةِ الْفِعْلِيَّةِ كَقَوْلِهِ تَعَالَى وَضَاقَتْ عَلَيْهِمُ الْأَرْضُ بِمَا رَحَّبَتْ أَيْ بَرُوحِهَا وَقَوْلُ الشَّاعِرِ شِعْرٌ مَ يَسُرُّ الْمَرْءَ مَا ذَهَبَ اللَّيَالِي وَكَانَ ذَهَابُهُنَّ لَهُ ذَهَابًا

ترجمہ : حروف مصدرتین ہیں ما اور ان اور ان پس پہلے دو واسطے جملہ فعلیہ کے لئے ہیں مثل اللہ تعالیٰ کا قول وَضَاقَتْ عَلَيْهِمُ الْأَرْضُ بِمَا رَحَّبَتْ أَيْ بَرُوحِهَا اور شاعر کا قول یسر..... الخ

تشریح : مصنف اس فصل میں حروف مصدریہ کی بحث ذکر کر رہے ہیں کہ حروف مصدرتین ہیں ① ما ② ان ③ ان یہ تینوں حروف مصدریہ اپنے مدخول کو مصدر کے معنی میں کر دیتے ہیں اسی وجہ سے ان کا نام حروف مصدریہ رکھا جاتا ہے۔

ف لا وليان للجملة الفعلية..... حروف مصدریہ میں سے پہلے دو یعنی ما اور ان یہ دونوں جملہ فعلیہ کے ساتھ خاص ہیں اور جملہ فعلیہ پر داخل ہوتے ہیں اور اس کو مصدر کی تاویل میں کر دیتے ہیں جیسے باری تعالیٰ کا فرمان ہے وَضَاقَتْ عَلَيْهِمُ الْأَرْضُ بِمَا رَحِبَتْ اس میں ما مصدریہ ہے جس نے رحبت کو مصدر کی تاویل میں کر دیا ہے اسی برحبا کہ زمین باوجود کشادہ ہونے تک ہوگئی اور ان تفسیریہ کی مثال جیسے باری تعالیٰ کا فرمان ہے فَمَا كَانَ جَوَابَ قَوْمِهِ إِلَّا أَنْ قَالُوا أَسْمِئِينَ ان تفسیریہ ہے اسی طرح قالوا فعل کو مصدر کی تاویل میں کر دیا اسی قولہم

قولہ : وَأَنَّ نَحْوَ قَوْلِهِ تَعَالَى فَمَا كَانَ جَوَابَ قَوْمِهِ إِلَّا أَنْ قَالُوا أَيْ قَوْلِهِمْ وَأَنَّ لِلْجُمْلَةِ الْأَسْمِيَّةِ نَحْوَ عَلِمْتُ أَنْتَ قَائِمٌ أَيْ قِيَامَكَ

ترجمہ : اور ان جیسے اللہ تعالیٰ کا فرمان ہے: فَمَا كَانَ جَوَابَ قَوْمِهِ إِلَّا أَنْ قَالُوا أَيْ قَوْلِهِمْ اور ان واسطے جملہ اسمیہ کے ہے: جیسے عَلِمْتُ أَنْتَ قَائِمٌ أَيْ قِيَامَكَ۔

تشریح : حروف مصدریہ میں سے تیسرا حرف ان یہ جملہ اسمیہ کے ساتھ خاص ہے اور اس کو مصدر اور مفرد کی تاویل میں کر دیتا ہے جیسے عَلِمْتُ أَنْتَ قَائِمٌ ان حرف مصدریہ ہے اس نے جملہ کو مصدر کی تاویل میں کر دیا عَلِمْتُ قِيَامَكَ۔

فائدہ : ان کا جملہ اسمیہ کے ساتھ خاص ہونا یہ اس وقت ہے جب یہ ان مشددہ مثقلہ ہو مخففہ نہ ہو اس کے ساتھ ما کا فہ بھی لاحق نہ ہو لیکن اگر یہ مخفف ہو جائے یا اس کے ساتھ ما کا فہ لاحق ہو جائے تو یہ جملہ اسمیہ اور فعلیہ دونوں پر داخل ہوتا ہے۔

القسم الثالث فی الحروف

فصل : حروف التحضیض اربعة هَلَّا وَالآ وَكُوْ لَا وَكُوْ مَا لَهَا صَدْرُ الْكَلَامِ وَمَعْنَاهَا حَضُّ عَلَى الْفِعْلِ اِنْ دَخَلَتْ عَلَى الْمَضَارِعِ نَحْوَ هَلَّا تَأْكُلُ وَلَوْ اِنْ دَخَلَتْ عَلَى الْمَاضِي نَحْوَ هَلَّا صَرَبْتَ زَيْدًا وَحِينَئِذٍ لَا تَكُونُ تَحْضِيضًا اِلَّا بِاعْتِبَارِ مَافَاتٍ

ترجمہ : حروف تحضیض چار ہیں هلا اور آلا اور لولا اور لوما اور ان کے لئے صدارت کلام ہے اور ان کا معنی براہیختہ کرنا ہے فعل پر اگر داخل ہوں مضارع پر جیسے هلا تاکل اور جب داخل ہوں فعل ماضی پر جیسے هلا ضربت زیدا اور اس وقت براہیختہ کرنا نہیں ہوگا مگر باعتبار مافات کے۔

تشریح : اس فصل میں مصنف حروف تحضیض کو بیان کر رہے ہیں۔

وجہ تسمیہ : تحضیض کا لغوی معنی ہوتا ہے ابھارنا اور آمادہ کرنا چونکہ یہ حروف فعل کے کرنے پر آمادہ کرتے ہیں اور ابھارتے ہیں اسی لئے ان کا نام حروف تحضیض رکھا جاتا ہے اور حروف تحضیض چار ہیں ① هلا ② الا ③ لولا ④ لوما۔

یہ چاروں حروف ہمیشہ کلام کے شروع میں آتے ہیں اور ہمیشہ فعل پر داخل ہوتے ہیں عام ازیں کہ فعل لفظاً ہو یا تقدیراً۔ یہ حروف جس وقت مضارع پر داخل ہوتے ہیں تو ان کا معنی ہوتا ہے فعل کے کرنے پر براہیختہ کرنا تیار کرنا اور آمادہ کرنا جیسے هلا تضرب تو نے کیوں نہیں مارا اس کا مطلب یہ ہے کہ متکلم اپنے مخاطب سے فعل کے کرنے کا مطالبہ کر رہے ہیں تو اس صورت میں مضارع امر کے حکم میں ہوگا لہذا هلا تاکل کا معنی ہوگا کل یعنی تو کھا اور جب یہ ماضی پر داخل ہوں تو گذشتہ زمانے میں فعل کے ترک کرنے پر ملامت کرنا ہوتی ہے اور ندامت کا معنی دیتے ہیں۔

سوال : جب یہ حروف مضارع پر داخل ہوں تو تحضیض کا معنی دیتے ہیں اگر ماضی پر داخل ہوں تو تنذیم کا معنی دیتے ہیں تو ان کا نام حروف تحضیض اور تنذیم رکھنا چاہیے تھا؟

جواب : تنذیم اور ندامت کا انجام بھی براہیختہ کرنا ہے اسی وجہ سے ان کا نام صرف حروف تحضیض رکھا گیا ہے حروف تنذیم نہیں رکھا گیا۔

سوال : یہ حروف تحضیض صرف فعل پر کیوں داخل ہوتے ہیں اسم پر داخل کیوں نہیں ہوتے؟

جواب : تحضیض اور براہیختہ کرنا یہ فعل پر ہوتا ہے اسی وجہ سے یہ فعل پر ہی داخل ہوتے ہیں۔

قوله : وَلَا تَدْخُلُ اِلَّا عَلَى الْفِعْلِ كَمَا مَرَّ وَاِنْ وَقَعَ بَعْدَهَا اِسْمٌ فَيَاضِمَارُ فِعْلٍ كَمَا تَقُولُ لِمَنْ ضَرَبَ قَوْمًا هَلَّا

زیدًا ای هَلَّا ضَرَبْتَ زیدًا

ترجمہ : اور نہیں داخل ہوتے مگر فعل پر جیسا کہ گذر چکا ہے اور اگر واقع ہو بعد ان کے اسم پس ساتھ مقدر کرنے فعل کے ہوگا جیسے کہ تو اس شخص کو جس نے مارا ساری قوم کو ہلا زیدًا یعنی ہلا ضربت زیدًا۔

تشریح : تعین کا بیان ہے کہ یہ حروف فعل پر ہی داخل ہوتے ہیں عام ازیں کہ فعل لفظوں میں ہو یا مقدر ہو لہذا اس کے بعد اگر اسم واقع ہو تو وہاں پر فعل مقدر ہوگا جیسے ہلا زید اتواس کے بعد ضربت فعل مقدر ہے عبارت یہ ہوگی ہلا ضربت زیدًا۔

قولہ : وجمعها مركبة جزؤها الثاني حرف النفي والاول حرف الشرط او الاستفهام او حرف المصدر ترجمہ : اور تمام حروف تفضیض مرکب ہیں (دو جزوں سے) دوسری جزو حرف نفی ہے اور پہلی حرف شرط یا استفہام اور حرف مصدر تشریح : یہ تمام حروف تفضیض مفرد نہیں بلکہ مرکب ہیں دو جزوں سے جن کا دوسری جزو حرف نفی ہے اور پہلی جزو حرف شرط ہے دو میں یعنی لو لا اور لو ما میں اور ایک میں حرف استفہام ہے جیسے ہلا اصل میں تھا ہل لا اور ایک حرف تفضیض میں ان حرف مصدر یہ ہے الا ہے۔

قولہ : وَللَّوْلاَ مَعْنَىٰ اٰخَرُ هُوَ اِمْتِنَاعُ الْجُمْلَةِ الثَّانِيَةِ لَوْجُودِ الْجُمْلَةِ الْاُولَىٰ نَحْوُ لَوْلَا عَلَيَّ لَهْلَكَ عَمْرٌ وَحِينَئِذٍ تَحْتَاجُ اِلَى جَمْلَتَيْنِ اَوْ لِهَمَا اِسْمِيَّةٍ اِبْدًا

ترجمہ : اور لو لا کا ایک معنی اور ہے وہ ہے ممنوع ہونا جملہ ثانی کا واسطے موجود ہونے جملہ اول کے جیسے لو لا علی لہلک عمر اور اس وقت لو لا محتاج ہوگا طرف دو جملوں کے پہلا جملہ اسمیہ ہوگا ہمیشہ۔

تشریح : لو لا کا ایک معنی تو تفضیض تھا اور دوسرا معنی یہ ہے کہ لو لا یہ بتاتا ہے کہ جملہ ثانیہ منشی ہے جملہ اولی کے موجود ہونے کی وجہ سے جیسے لو لا علی لہلک عمر اگر علی نہ ہوتے ہو عمر ہلاک ہو جاتے چونکہ علی موجود تھے لہذا عمر ہلاک نہیں۔ لہذا وجود علی سبب ہو عدم ہلاکت عمر کا اس لو لا کا نام لو لا امتناعیہ ہے اور یہ لو لا امتناعیہ دو جملوں کی طرف محتاج ہوتا ہے جن میں سے پہلا جملہ ہمیشہ اسمیہ ہوتا ہے اور دوسرا جملہ اسمیہ بھی ہو سکتا ہے اور فعلیہ بھی ہو سکتا ہے۔

فائدہ : لو لا امتناعیہ اور لو لا تفضیضیہ میں فرق یہ ہے کہ لو لا تفضیضیہ ایک جملہ پر تمام ہو جاتا ہے اور لو لا امتناعیہ ایک جملہ پر تمام نہیں ہوتا بلکہ دو جملوں پر مکمل ہوتا ہے لو لا کی تفصیل اور ترکیب کا مفہ شرح کافیہ میں ملاحظہ فرمائیں۔

فصل : حَرْفُ التَّوَقُّعِ قَدْ وَهِيَ فِي الْمَاضِي لِتَقْرِيْبِ الْمَاضِي اِلَى الْحَالِ نَحْوُ رَكِبَ الْاَمِيْرُ اِي قَبِيْلَ هَذَا وَاَلْجَلِ ذٰلِكَ سَمِيَتْ حَرْفُ التَّقْرِيْبِ اَيْضًا وَلِهَذَا تَلْزَمُ الْمَاضِي لِيَصْلَحَ اَنْ يَّقَعَ حَالًا

ترجمہ : حرف توقع قد ہے اور وہ ماضی پر داخل ہو کر اس کو حال کے قریب کر دیتا ہے جیسے ركب الامير ای قبيل هذا اور ای

لئے اس کا نام رکھا جاتا ہے حرف تقریب بھی اور اسی لئے وہ ماضی کو لازم ہے تاکہ حال واقع ہو سکے۔

تشریح : اس فصل میں قد کی بحث ذکر کر رہے ہیں توقع کا معنی ہے امید والا ہونا۔

وجہ تسمیہ : حرف قد کے ذریعے اس خبر کی خبر دی جاتی ہے جس کے موجود ہونے کی امید ہوتی ہے اور اس حرف کا دوسرا نام حرف تقریب ہے کیونکہ جب یہ ماضی پر داخل ہوتا ہے تو اس کو زمانہ حال کے قریب کرتا ہے اسی وجہ سے اس کا نام حرف تقریب بھی رکھا جاتا ہے۔

فائدہ : حرف قد جب ماضی پر داخل ہو تو ماضی کو حال سے قریب کر دیتا ہے جیسے قد ركب الامير ای قبیل ہذا یہ تقریب کے معنی کی تفسیر ہے یہ قبیل تصغیر ہے قبل کی جس کا معنی یہ ہے اس سے ذرا پہلے۔ اور اسی وجہ سے قد ماضی کو حال کے قریب کرتا ہے قد ماضی کو لازم ہے تاکہ ماضی میں حال واقع ہونے کی صلاحیت واقع ہو جائے۔

سوال : ماضی کے لئے قد کو کیوں لازمی قرار دیا گیا ہے؟

جواب : ماضی جب حال واقع ہوگی بغیر قد کے تو زمانہ عامل پر مقدم ہوگی جیسے جاء نی زيد قد ركب ابوہ کہ میرے پاس زید آیا اس حال میں کہ اس کا باپ سوار ہو چکا ہے تو اس مثال کے اندر ركب اب مقدم ہے زید کی محیثت پر حالانکہ یہ ضابطہ مسلم ہے کہ حال اور اس کے عامل کا زمانہ متحد ہوتا ہے، ایک ہوتا ہے اسی لئے قد کو لازم قرار دیا تاکہ وہ قد ماضی کو زمانہ عامل سے قریب کر دے جس سے حال اور اس کے عامل کا زمانہ حقیقتاً نہیں لیکن حکماً متحد اور ایک ہو جاتا ہے۔

قوله : وَقَدْ تَجَىٰ لِلتَّكْيِدِ اِذَا كَانَ جَوَابًا لِمَنْ يَسْأَلُ هَلْ قَامَ زَيْدٌ تَقُولُ قَدْ قَامَ زَيْدٌ

ترجمہ : اور قد آتا ہے واسطے تاکید کے جب ہو جواب میں اس شخص کے جس نے سوال کیا ہل قام زيد تو تو کہے قد قام زيد۔
تشریح : کبھی حرف قد محض تاکید کے لئے آتا ہے جبکہ ماضی سوال کے جواب میں واقع ہو جیسے کوئی سوال کرے ہل قام زيد تو جواب دیا جائے قد قام کہ تحقیق زید کھڑا ہے۔

قوله : وَفِي الْمَضَارِعِ لِلتَّقْلِيلِ نَحْوِ اِنَّ الْكُذُوبَ قَدْ يَصْدُقُ وَاِنَّ الْجَوَادَ قَدْ يَبْخُلُ وَقَدْ تَجَىٰ لِلتَّحْقِيقِ كَقَوْلِهِ تَعَالَى قَدْ يَعْلَمُ اللّٰهُ الْمَعْوِفِينَ

ترجمہ : اور مضارع میں واسطے تقلیل کے جیسے ان الكذوب قد يصدق و ان الجواد قد يبخل اور قد آتا ہے واسطے تحقیق کے جیسے اللہ تعالیٰ کا فرمان قد يعلم الله المعوفين۔

تشریح : قد جب مضارع پر داخل ہو تو تقلیل کا فائدہ دیتا ہے جیسے ان الكذوب قد يصدق تحقیق جھوٹ بولنے والا کبھی سچ بولتا ہے اور ان الجواد قد يبخل تحقیق کبھی سخی بخل کرتا ہے اور کبھی مقام مدح میں تکثیر کے لئے آتا ہے جیسے باری تعالیٰ کا فرمان ہے

قَدْ يَعْلَمُ اللَّهُ الَّذِينَ يَتَسَلَّلُونَ مِنْكُمْ لِوَاذًا۔ اور قد کبھی مضارع پر تحقیق کے لئے آتا ہے جیسے قد يعلم الله المعوقین تحقیق اللہ تعالیٰ روکنے والوں کو جانتا ہے۔

قولہ : ويجوز الفصلُ بينها وبين الفعل بالقسم نحو قَدْ وَاللَّهِ أَحْسَنْتَ وَقَدْ يُحذفُ الفعلُ بعد قَدْ عِنْدَ القربيةِ كقول الشاعر شعراً

أَفَدَ التَّرْحُلُ غَيْرَ أَنْ رَكَابَنَا لَمَّا تَزَلُ بِرِحَالِنَا وَكَانَ قَدِينُ اى وَكَانَ قَدْ زَالَتْ

ترجمہ : اور جائز فاصلہ درمیان قد اور فعل کے ساتھ قسم کے جیسے قد واللہ احسنت اور کبھی حذف کردیا جاتا ہے قد کے فعل کو وقت موجود ہونے قرینہ کے جیسے شاعر کا شعر ہے افد الترحل الخ

تشریح : فائدہ کا بیان قد اور فعل کے درمیان قسم کا فاصلہ لانا جائز ہے جیسے قد واللہ احسنت اللہ کی قسم تو نے اچھا کیا۔ فائدہ : قرینہ موجود ہو تو قد کے بعد والے فعل کو حذف بھی کر دیا جاتا ہے جیسے شعر ہے

فدفعه الترحل غير ان ركابنا لمانتزل برحالننا و كان قد ن = اى و كان قد زالت

ضابطہ : کہ قد مضارع پر اس وقت داخل ہوگا جب مضارع نواصب اور جوازم اور حرف تنفیس یعنی سین اور سوف سے خالی ہو اگر خالی نہ ہوگا تو پھر مضارع پر قد ہرگز داخل نہ ہوگا۔

بحث حروف استفہام

فصل : حرف الاستفہام الهمزة وهَلْ لهُمَا صدرُ الكلامِ وتدخلانِ عَلَى الجملةِ اسميةً كانتِ نحو ازيدُ قائمٌ او فعليهً نحو هلْ قام زيدٌ ودخولهما على الفعليةً اكثر اذ الاستفہامُ بالفعلِ اوليُّ

ترجمہ : حرف استفہام کے ہمزہ اور هل ہیں ان دونوں کے لئے صدارت کلام ہے اور دونوں داخل ہوتے ہیں جملہ پر اسمیہ ہو جیسے ازيد قائم یا فعلیہ ہو جیسے هل قام زيد اور دونوں کا داخل ہونا فعل پر زیادہ ہے کیونکہ استفہام ساتھ فعل کے اولیٰ ہے۔

تشریح : مصنف اس بار ہوں فصل میں حرف استفہام کی بحث ذکر کر رہے ہیں کہ حرف استفہام دو ہیں ① ہمزہ ② هل۔

یہ حروف استفہام شروع کلام میں آتے ہیں تاکہ ابتداء ہی مخاطب کو یہ معلوم ہو جائے کہ یہ کلام کس نوع کی ہے یعنی یہ کلام استفہامی ہے یا درکھیں اسی وجہ سے نہ تو ان کا ما قبل مابعد میں داخل ہوتا ہے اور نہ ان کا مابعد ما قبل میں اور ما قبل نہ مابعد میں عمل کرتا ہے اور نہ ما بعد ما قبل میں عمل کرتا ہے۔

فائدہ : دونوں اسم کے جملوں پر داخل ہوتے ہیں جیسے زید قام ، ازید قائم اور اسی طرح جملہ فعلیہ پر اقام زید اسی طرح هل بھی دونوں جملوں پر داخل ہوتا ہے اسمیہ پر بھی اور فعلیہ پر بھی۔ البتہ فرق یہ ہے کہ ہمزہ تو ہر قسم کے جملہ اسمیہ پر داخل ہوتا ہے خواہ اس کی خبر فعل ہو یا اسم لیکن هل اسمیہ جملہ اسمیہ پر داخل ہوگا جس کی خبر فعل نہ ہو۔

سوال : اس کی وجہ کیا ہے؟

جواب : هل اصل میں قد کے معنی میں ہے اور قد فعل کے لوازم میں سے ہے لہذا جب اس کے مابعد والے جملہ میں فعل ہوگا تو یہ تقاضا کرے گا کہ میں فعل کے متصل ہوں جس کی وجہ سے فعل کے ہوتے ہوئے یہ اسم پر داخل نہیں ہوگا۔

فائدہ : کہ یہ دونوں حرف استفہام ان کا جملہ فعلیہ اور اسمیہ دونوں پر داخل ہوتا صحیح ہے لیکن جملہ فعلیہ پر داخل ہونا نسبت جملہ اسمیہ کے اکثر ہے اس لئے کہ زیادہ تر استفہام فعل سے ہوتا ہے نہ کہ اسم سے۔

قولہ : وَقَدْ تَدْخُلُ الهمزة في مَوَاضِعَ لَا يَجُوزُ دُخُولُ هَلْ فِيهَا نَحْوَ اَزِيدًا ضَرَبْتُ وَاتَّضَرَّبْتُ زَيْدًا وَهُوَ اُخُوْكَ وَاَزِيدٌ عِنْدَكَ اَمْ عَمْرُوْ وَ اَوْ مِنْ كَانَ وَا فَمَنْ كَانَ وَاثِمٌ اِذَا مَا وَقَعَ وَلَا تُسْتَعْمَلُ هَلْ فِي هَذِهِ الْمَوَاضِعِ وَهُنَا بَحْثٌ

ترجمہ : اور کبھی داخل ہوتا ہمزہ کئی جگہوں میں کہ نہیں جائز داخل ہونا هل کا اس میں جیسے ازیدا..... الخ اور نہیں استعمال کیا جاتا هل ان جگہوں پر اور یہاں بحث ہے۔

تشریح : مصنف ہمزہ اور هل کے درمیان فرق بیان کرنا چاہتے ہیں کہ چند مقامات ایسے ہیں جہاں ہمزہ کو استعمال کرنا صحیح ہے اور هل کا استعمال کرنا وہاں جائز نہیں جس سے معلوم ہوا کہ ہمزہ عام ہے هل سے اور وہ چار مقامات ہیں۔

پہلا مقام : فعل کے ہوتے ہوئے ہمزہ اسم پر داخل ہو جیسے ازیدا ضربت لیکن هل زیدا ضربت کہنا جائز نہیں۔

سوال : اس کی علت اور وجہ کیا ہے کہ اس مقام پر هل کیوں استعمال نہیں ہو سکتا؟

جواب : اس کی وجہ اور علت یہ ہے کہ هل اصل میں بمعنی قد ہے اور قد فعل کے ساتھ مختص ہے اسی طرح هل بھی فعل کے ساتھ مختص ہے جیسے هَلْ اَتَى عَلَى الْاِنْسَانِ حِينٌ مِّنَ الدَّهْرِ لِهَذَا جَبْ حَالِ اِنِّهٖ مَابَعْدَ مِثْلِ فِعْلٍ كُوْپَايَءٌ كَا تَوْهَلُ اِنِّهٖ اَصْلِيَّةٌ كُوْدِكِيْهٖ كِرَاسٍ كِي طَرَفٍ مَائِلٌ هُوْكَ جُوْكَ فِعْلٌ هَلْ هَذَا فِعْلٌ كَيْ هُوْتَيْ هُوْتَيْ اِسْمٌ پَرْدَاخِلٌ نَيْسِ هُوَسَكِيْهٖ كَا هَا اِلْتِي جَبْ مَابَعْدَ مِثْلِ فِعْلٍ نَيْسِ پَايَءٌ كَا تَوْ اِنِّهٖ اَصْلِيَّةٌ سِي عَا فِلْ هُوْكَ اُوْرَ اِسْمٍ پَرْدَاخِلٌ هُوْكَ۔

دوسرا مقام : جس کلام سے استفہام انکاری مراد ہو وہاں ہمزہ کا استعمال جائز ہے هل کا استعمال جائز نہیں۔

سوال : اس کی علت اور دلیل کیا ہے؟

جواب : اس مقام میں ہل کا استعمال اس لئے جائز نہیں کہ استفہام انکاری کے لئے جو وضع کیا گیا ہے وہ ہمزہ ہے ہل نہیں۔
تیسرا مقام : ہمزہ کو ام متصل کے ساتھ لانا جائز ہے جبکہ ہل کو نہیں۔

سوال : اس تیسرے مقام میں یعنی ام متصل کے مقابلہ میں ہمزہ استفہام کیوں استعمال ہوتا ہے اور ہل کا استعمال کیوں جائز نہیں؟

جواب : اس کے اندر مستفہم عنہ متعدد ہوتے ہیں اور دو امروں میں سے ایک مقصود ہوتا ہے لہذا جو استفہام میں اتوئی اور اصل ہے اسی کو استعمال کرنا چاہیے امر متصل کے مقابلہ میں اور وہ ہمزہ ہی ہے اور ہل کا استعمال ام منقطعہ کے مناسب ہے یہاں مناسب نہیں کیونکہ امر منقطعہ اضراب کے لئے آتا ہے اور اس میں مستفہم متعدد نہیں ہوتے۔

چوتھا مقام : جہاں ہمزہ کا استعمال جائز ہے اور ہل کا نہیں وہ یہ ہے کہ ہمزہ استفہام حروف عطف پر داخل ہو سکتا ہے اور ہل نہیں جیسے **أَوْ مَنْ كَانَ** اور **أَقْمَنُ كَانَ** اور **أَنْتُمْ إِذَا مَا وَقَعَ**۔

و ہننا بحث : مصنف نے اس عبارت سے اشارہ کیا کہ جس طرح چند مقامات ہمزہ استفہام کے لئے خاص ہیں اسی طرح چند مقامات ہل کے ساتھ بھی خاص ہیں جہاں پر ہل کا استعمال تو جائز ہے ہمزہ کا استعمال جائز نہیں۔

پہلا مقام : ہل پر حرف عطف داخل ہو سکتا ہے لیکن ہمزہ نہیں جیسے **فَهَلْ أَنْتُمْ مُنْتَهُونَ** اور **وَهَلْ أَنْتُمْ شَاكِرُونَ**۔
دوسرا مقام : ام کے بعد ہل کا استعمال جائز ہے لیکن ہمزہ کا نہیں۔

تیسرا مقام : اثبات میں ہل نفی کے لئے آتا ہے اور ہمزہ نہیں آتا جیسے **هَلْ نُؤَبِّبُ الْكُفَّارَ بِمَعْنَى لَمْ يَثُوبَ**۔

چوتھا مقام : ہل نفی کا فائدہ دیتا ہے یہاں تک کہ الا کا اس کے بعد اثبات کے لئے لانا جائز ہے جیسے باری تعالیٰ کا فرمان ہے **هَلْ جَزَاءُ الْإِحْسَانِ إِلَّا الْإِحْسَانُ** نہیں احسان کا بدلہ مگر احسان۔

پانچواں مقام : جس جزاء مبتداء پر حال داخل ہو اس کی خبر پر باء زائدہ آتی ہے اور ہمزہ نہیں جیسے ہل زید بقائم۔

بحث حروف الشرط

فصل : حُرُوفُ الشَّرْطِ اِنْ وَاَمَّا لَهَا صَدْرُ الْكَلَامِ وَيَدْخُلُ كُلُّ وَاحِدٍ مِنْهَا عَلَيَّ الْجُمْلَتَيْنِ اِسْمِيَّتَيْنِ كَاَنَّا اَوْ فَعْلِيَّتَيْنِ اَوْ مَخْتَلِفَتَيْنِ

ترجمہ : حروف شرط ان اور لو اور اما ہیں ان کے لئے صدارت کلام ہے اور داخل ہوتا ہے ہر ایک ان میں دو جملوں پر خواہ دونوں اسمیہ ہوں یا فعلیہ ہوں یا مختلف ہوں۔

تشریح : اس تیرہویں فصل میں حروف شرط کا بیان ہے اور وہ تین ہیں ① ان ② لو ③ اما۔

یہ حروف شرط کلام کے شروع میں آتے ہیں تاکہ نوع کلام پر دلالت کریں اور ان تینوں میں سے ہر ایک دو جملوں پر داخل ہوتا ہے اور وہ دونوں جملے خواہ اسمیہ ہوں یا فعلیہ ہوں یا مختلف ہوں یا ایک اسمیہ ہو اور ایک فعلیہ ہو پہلے جملے کو شرط کہتے ہیں اور دوسرے جملے کو جزاء کہا جاتا ہے۔

سوال : تم نے کہا کہ یہ حروف شرط دو جملوں پر داخل ہوتے ہیں خواہ اسمیہ ہوں یا فعلیہ ہوں اس سے معلوم ہوتا ہے کہ ان کی شرط یعنی پہلا جملہ اسمیہ ہو سکتا ہے حالانکہ ان اور لو شرطیہ کے لئے پہلے جملہ کا فعلیہ ہونا ضروری ہے اسمیہ نہیں آسکتا؟

جواب : آپ کا قاعدہ درست ہے کہ ان اور لو کے لئے شرط کا جملہ فعلیہ ہونا ضروری ہے اسی کی تصحیح مصنف فرما رہے ہیں و یلزمہما الفعل لفظاً او تقدیراً۔ لیکن یہاں پر ہم تاویل کر لیں گے کہ اسمیہ سے مراد عام ہے کہ خواہ وہ حقیقتاً اسمیہ ہو یا بظاہر اسمیہ ہو حقیقت میں فعلیہ ہو جیسے **وَإِنْ أَحَدٌ مِنَ الْمُشْرِكِينَ اسْتَجَارَكَ اَوْ لَوْ اَنْتُمْ تَمْلِكُونَ خَزَائِنَ رَحْمَةِ رَبِّي اِنْ دُونِ** کے اندر جملہ بظاہر اسمیہ ہے لیکن حقیقت میں یہ فعلیہ ہے۔

قولہ : **فَإِنْ لِّلْاِسْتِقْبَالِ وَاِنْ دَخَلَتْ عَلَيَّ الْمَاضِي نَحْوِ اِنْ زُرْتَنِي اَكْرَمْتُكَ وَاِنْ دَخَلَتْ عَلَيَّ الْمَضَارِعِ نَحْوِ لَوْ تَزُرُنِي اَكْرَمْتُكَ وَاِنْ دَخَلَتْ عَلَيَّ الْمَضَارِعِ نَحْوِ لَوْ تَزُرُنِي اَكْرَمْتُكَ** لفظاً كما مرَّ او تقدیراً نَحْوِ اَنْتَ زَائِرِي فَاِنَا اَكْرَمْتُكَ

ترجمہ : پس ان استقبال کے لئے ہے اور اگر داخل ہو ماضی پر جیسے ان زرتنی اکرمتک اور کلمہ لو ماضی کے لئے آتا ہے اگرچہ مضارع پر داخل ہو جیسے لو تزورنی اکرمتک اور لازم ہے ان دونوں کو فعل لفظاً جیسا کہ گذر چکا ہے یا تقدیراً جیسے ان انت زائری فانا اکرمتک۔

تشریح : مصنف اب حروف شرط کی تفسیر بیان کر رہے ہیں کہ حروف شرط میں سے ان یہ زمانہ استقبال کے لئے آتا ہے اگرچہ ماضی پر ہی داخل ہو یعنی اس کا مدخول خواہ مضارع ہو یا ماضی ہر صورت میں یہ زمانہ استقبال کا فائدہ دیتا ہے اور اس کو زمانہ استقبال

کے ساتھ خاص کرتے ہیں جیسے ان زرتنی اکرمتک کہ تو اگر میری زیارت کرے گا تو میں تیرا اکرام کروں گا۔

اور حروف شرط میں سے دوسرا لو یہ زمانہ ماضی کے لئے آتا ہے اگرچہ مضارع پر داخل ہو جیسے لو تزورنی اکرمتک اگر تو میری زیارت کرتا گزشتہ زمانہ میں تو میں تیرا اکرام کرتا۔

فائدہ : حروف شرط میں سے ان اور لو کو فعل لازم ہے عام ازیں کہ فعل لفظوں میں ہو جیسے مثال گذر چکی ہے یا فعل مقدر ہو جیسے ان انت زائری فاننا اکرمک اسمیں انت زائری اصل میں کیا تھا ان کنت زائری فعل کو حذف کر دیا گیا اور ضمیر متصل کو منفصل سے بدل دیا تو ان انت زائری ہو گیا۔

سوال : ان اور لو یہ ہمیشہ فعل پر کیوں داخل ہوتے ہیں؟ اور فعل کے ساتھ کیوں مختص ہیں؟

جواب : ان زمانہ ماضی کو استقبال کے ساتھ خاص کرنے کے لئے اور لو زمانہ ماضی کے ساتھ مختص کرنے کے لئے آتے ہیں اور یہ بات ظاہر ہے کہ زمانہ نہیں پایا جاتا مگر فعل میں لہذا یہ فعل کے ساتھ مختص ہوئے۔

قولہ : واعلم ان ان لا تستعمل الا في الامور المشكوكة فلا يقال اتيك ان طلعت الشمس بل يقال اتيك اذا طلعت الشمس

ترجمہ : اور جان لیجئے کہ تحقیق کلمہ ان نہیں استعمال کیا جاتا مگر امور مشکوکہ میں پس نہیں کہا جائے گا ان طلعت الشمس بلکہ کہا جائے گا اتيك اذا طلعت الشمس۔

تشریح : ضابطہ : ان شرطیہ ہمیشہ امور مشکوکہ میں استعمال ہوگا امور یقینیہ میں قطعاً نہیں لہذا یوں کہنا اتيك ان طلعت الشمس غلط ہے کیونکہ طلوع شمس امور یقینیہ میں سے ہے البتہ یہاں پر یوں کہا جائے گا اتيك اذا طلعت الشمس کیونکہ اذا امور یقینیہ کے لئے آتا ہے۔

قولہ : ولو تدل على نفى الجملة الثانية بسبب نفي الجملة الاولى كقوله تعالى لو كان فيهما الهة الا الله لفسدنا

ترجمہ : اور لو دلالت کرتا ہے جملہ ثانیہ کی نفی پر ساتھ سبب نفی جملہ اولیٰ کے مثل قول اللہ تعالیٰ کے لو كان فيهما الهة الا الله لفسدنا : اور لو یہ بتاتا ہے کہ جملہ ثانیہ منقشی ہے جس کا سبب پہلے جملہ کا منقشی ہونا ہے جیسے لو كان فيهما الهة الا الله لفسدنا اسمیں جملہ ثانیہ ہے لفسدنا جس کی نفی بتا رہی ہے کہ زمین میں فساد نہیں جس کا سبب جملہ اولیٰ کا منقشی ہونا ہے یعنی زمین میں الہ متعدد نہیں۔

قولہ : واذا وقع القسم في اول الكلام وتقدم على الشرط يجب ان يكون الفعل الذي تدخل عليه حرف

الشرط ماضياً لفظاً نحو واللہ ان اتینتی لا کرمتک او معنی نحو واللہ ان لم تاتینی لاهجرتک وحينئذ تكون الجملة الثانية في اللفظ جواباً للقسم لاجزاء للشرط فلذلك وجب فيها ما وجب في جواب القسم من اللام ونحوها كما رأيت في المثالين

ترجمہ : اور جب واقع ہو تم شروع کلام میں اور مقدم ہو شرط تو واجب ہے کہ ہو فعل جس پر داخل ہو حرف شرط ماضی خواہ لفظاً ہو۔
 جیسے واللہ ان اتینتی لا کرمتک یا معنی جیسے واللہ ان لم تاتینی لاهجرتک اور اس وقت ہوگا جملہ دوسرا لفظ میں جواب قسم نہ کہ جزاء واسطے شرط کے پس اسی لئے ضروری ہے اس میں وہ چیز جو ضروری ہوتی ہے جواب قسم میں یعنی لام اور مثل اس کے جیسا کہ دیکھ لیا آپ دونوں مثالوں میں۔

تشریح : ضابطہ : جب کلام کے شروع میں قسم واقع ہو اور وہ شرط پر مقدم ہو تو اس فعل کو ماضی لانا واجب ہے جس پر حرف شرط داخل ہے عام ازیں کہ وہ ماضی لفظوں میں ہو جیسے واللہ ان اتینتی لا کرمتک یا معنا ہو جیسے فعل حمد ہوتا ہے واللہ ان لم تاتینی لاهجرتک اللہ کی قسم اگر تو میرے پاس نہیں آئے گا تو میں تجھ کو بے ہودہ الفاظ کہوں گا۔

سوال : اس صورت میں فعل کا ماضی لانا کیوں واجب ہے؟

جواب : حرف شرط کا عمل جزاء میں باطل ہو چکا ہے کیونکہ وہ جواب قسم بن چکا ہے اس لئے ضروری ہے کہ شرط ماضی ہوتا کہ شرط اور جزاء دونوں میں عمل باطل ہو جائے اور ان کی موافقت ہو جائے عمل نہ کرنے میں قسم کے ساتھ۔

فلذلك و جب فيها یہ اسی ضابطہ پر تفریح کا بیان ہے یہ دوسرا جملہ باعتبار لفظ کے شرط کے لئے جزا نہیں بلکہ جواب قسم ہے لہذا جب یہ جواب قسم ہے تو جو چیزیں جواب قسم میں تاکید کے لئے لائی جاتی ہیں وہ یہاں پر بھی لائی جائیں گی البتہ معنی کے اعتبار سے یہ جواب قسم بھی ہے اور جزاء بھی ہے۔

قوله : اما ان وقع القسم في وسط الكلام جازان يُعتبر القسم بان يكون الجواب له نحو ان اتينتي واللہ لا يبتك و جاز ان يلغى نحو ان تاتيني واللہ ابتك

ترجمہ : لیکن اگر واقع ہو قسم وسط کلام میں تو جائز ہے کہ اعتبار کیا جائے قسم کا بایں طور کہ جواب ہو اسی کا جیسے ان اتینتی واللہ لا یبتک اور جائز کہ قسم کو لغو کیا جائے جیسے ان الخ۔

تشریح : اگر قسم کلام کے شروع میں نہ ہو تو اس پر شرط یا غیر شرط مقدم ہو اور قسم کلام کے درمیان میں ہو تو اس وقت دونوں جائز ہیں
 ① شرط کا اعتبار کیا جائے اور اس کو جزاء قرار دیا جائے ② قسم کا اعتبار کر کے اس کو جواب قسم بنایا جائے۔

ضابطہ : کہ قسم تین حال سے خالی نہیں یا تو ابتدائے کلام میں ہوگی یا درمیان کلام میں ہوگی یا کلام کے آخر میں ہوگی۔

پہلی صورت : اگر کلام کے شروع میں ہو تو اس قسم کا اعتبار کرنا واجب ہے عام ازیں کہ اس کے بعد شرط ہو یا نہ ہو جیسے واللہ ان اتینتی لاتینک ۔

دوسری صورت : اگر قسم کلام کے درمیان میں ہو پھر دو حال سے خالی نہیں یا تو شرط قسم پر مقدم ہوگی یا نہیں اگر شرط مقدم ہے تو شرط کا اعتبار کرنا ضروری ہے باقی رہا قسم کا اعتبار کرنا وہ جائز ہے اور نا اعتبار کرنا بھی جائز ہے اور اگر شرط قسم پر مقدم نہیں تو پھر دو حال سے خالی نہیں یا تو شرط قسم کے بعد ہوگی یا نہیں اگر ہے تو قسم کا اعتبار کرنا اور شرط کو لغو قرار دینا یا شرط کو لغو قرار دینا دونوں طرح صحیح ہے اور اگر قسم کے بعد کوئی جملہ ہے شرط نہیں تو قسم کا اعتبار اور الغائے قسم دونوں جائز ہیں جیسے واللہ لاتینک اور انا واللہ اتینک دونوں جائز ہیں اور اگر قسم کے بعد مفرد ہو تو قسم کا الغاء واجب ہے جیسے ان واللہ قائم ۔

تیسری صورت : کہ قسم کلام سے مؤخر ہو تو اس صورت میں قسم کا الغاء واجب ہے جیسے انا قائم واللہ اور ان اتینتی اتینک واللہ ۔

قولہ : وَأَمَّا لِفَصِيلٍ مَّا ذَكَرَ مُجْمَلًا نَحْوَ النَّاسِ سَعِيدٌ وَشَقِيٌّ أَمَّا الَّذِينَ سَعِدُوا فَفِي الْجَنَّةِ وَأَمَّا الَّذِينَ شَقُوا فَفِي النَّارِ

ترجمہ : اور اما اس چیز کی تفصیل کے لئے آتا ہے جس کا اجمالی ذکر کیا گیا ہو جیسے الناس الخ ۔

تشریح : حرف شرط میں سے اما شرط کے لئے اور تفصیل کے لئے اور تاکید کے لئے آتے ہیں یعنی اس چیز کی تفصیل کے لئے آتا ہے جس چیز کو متکلم نے پہلے بطور اجمال ذکر کیا ہو اور مجمل میں تعمیم ہے خواہ وہ لفظ ہو یا تقدیراً ہو لفظاً کی مثال جیسے قرآن مجید میں فَمِنْهُمْ شَقِيٌّ وَسَعِيدٌ تو سعید کے لئے تفصیل ۔ اما الذين سعدوا ففي الجنة اور شقی کی تفصیل بیان کی و اما الذين شقوا ففي النار یا مقدر ہو اور مخاطب کو وہ قرآن سے معلوم ہوگا جیسے مخاطب اور سامع کو اپنے بھائیوں کے آنے کا علم ہو تو اس وقت کہا جائے اما زيد فامرته و اما عمرو فاهنته تو اس سے پہلے جاءني اخواك مقدر ہوگا یہ مجمل ہے ۔

فائدہ : بعض نے اما کے لئے تعدد اور تکرار کو لازم قرار دیا ہے خواہ اما دوسرے لفظوں میں ہو یا مقدر ہو لیکن صحیح بات یہ ہے کہ اما کے لئے دوسرے اما کا ہونا قطعاً ضروری نہیں ۔

فائدہ : کبھی اما استینافیہ بھی ہوتا ہے جس سے پہلے کسی قسم کا کوئی اجمال نہیں ہوتا جیسے کتاب کے شروع میں خطبے میں آتا ہے جیسے اما بعد فهذا وغيره ۔

قولہ : وَيَجِبُ فِي جَوَابِهَا الْفَاءُ وَأَنْ يَكُونَ الْاَوَّلُ سَبَبًا لِلثَّانِي وَأَنْ يُحَذَفَ فَعَلُهَا مَعَ أَنَّ الشَّرْطَ لَا بَدَلَ لَهُ مِنْ فَعَلٍ وَذَلِكَ لِيَكُونَ تَنْبِيْهَا عَلَى أَنَّ الْمَقْصُودَ بِهَا حُكْمَ الْأَسْمِ الْوَاقِعِ بَعْدَ مَا نَحْوَ أَمَّا زَيْدٌ فَمِنْطَلِقُ تَقْدِيرَهُ مَهْمَا

يَكُنْ مِنْ شَيْءٍ فَرْيَدٌ مُنْطَلِقٌ فَحَذَفَ الْفِعْلُ وَالْجَارُ وَالْمَجْرُورُ وَأُفِيمَ أَمَا مَقَامٌ مَهْمًا حَتَّى بَقِيَ أَمَا فَرْيَدٌ مُنْطَلِقٌ
وَلَمَّا لَمْ يَنْبَسِبْ دُخُولُ حَرْفِ الشَّرْطِ عَلَى فَاءِ الْجَزَاءِ نَقَلُوا الْفَاءَ إِلَى الْجُزْءِ الثَّانِي وَوَضَعُوا الْجُزْءَ الْأَوَّلَ بَيْنَ
أَمَا وَالْفَاءِ عَوْضًا عَنِ الْفِعْلِ الْمَحذُوفِ

ترجمہ : اور واجب ہے جواب میں فاء اور ہوا اول سبب واسطے ثانی کے اور یہ کہ حذف کیا جائے اس کے فعل کو باوجودیکہ شرط کے لئے فعل کا ہونا ضروری ہے تاکہ ہو جائے تنبیہ اس بات پر کہ مقصود اس اما کے ساتھ اس اسم پر حکم لگانا ہے جو اما کے بعد ہے جیسے اما زید الخ اس کلام کی تقدیر یعنی اصل یہ ہے مہما یکن من شئی فرید منطلق پس حذف کیا گیا فعل اور جار مجرور اور کھڑا کیا گیا ہے اما کو مہما کی جگہ حتی کہ باقی رہ گیا اما زید منطلق اور جب کہ اما حرف شرط کافاء جزائیہ پر داخل ہونا مناسب نہیں تھا تو نحویوں نے نقل کیا فاء کو جزاء ثانی کی طرف اور رکھا جزء اول کو درمیان اما اور فاء جزائیہ کے بدلے فعل محذوف کے۔

تشریح : اما کے جواب میں دو باتیں لازم ہیں پہلا امر یہ ہے کہ جواب پر فاء کا داخل کرنا واجب ہے دوسری بات یہ ہے کہ اول ثانی کے لئے سبب ہو۔

سوال : اما کے جواب کے لئے یہ دو باتیں کیوں لازم ہیں؟

جواب : تاکہ یہ دونوں امر اما کے شرطیہ ہونے پر دلالت کریں۔

فائدہ : اما جس فعل پر داخل ہوتا ہے اس فعل کا حذف کرنا بھی واجب ہوتا ہے؟

سوال : اما کے بعد والے فعل کا حذف کرنا کیوں واجب ہے؟ حالانکہ شرط کے لئے فعل کا ہونا ضروری ہے؟

جواب : اما کے فعل کے وجوبی طور پر حذف کرنے کی دو علتیں اور دو جہیں ہیں۔

پہلی وجہ : فعل کا حذف کرنا ثقل لفظی کو دور کرنے کے لئے اس لئے کہ اما اصل میں تفصیل کے لئے وضع کیا گیا ہے اور تفصیل

تکرار کا تقاضا کرتی ہے اور تکرار موجب ثقل ہے حالانکہ یہ کثیر الاستعمال ہے اور کثرت استعمال خفت کا تقاضا کرتی ہے تو خفت حاصل کرنے کے لئے فعل کو حذف کر دیا جاتا ہے۔

دوسری وجہ : غرض معنوی ہے۔ جس کا حاصل یہ ہے کہ مخاطب کو بتانے کے لئے کہ یہاں اما سے متکلم کا مقصود جو تفصیل بتانا

ہے وہ اسم کی تفصیل بتانا ہے نہ کہ فعل کی جیسے اما زید فمنطلق تقدیر عبارت یہ ہوگی مہما یکن من شئی فرید منطلق کہ جو

کچھ بھی ہو زید چلنے والا ہے۔ اس سے یکن فعل شرط اور اس کے متعلق من شئی کو حذف کر دیا اور مہما کی جگہ اما کو قائم مقام

بنا دیا گیا تو اما فرید منطلق بن گیا پھر چونکہ اما شرطیہ کا فاء جزائیہ پر داخل کرنا مناسب نہیں تھا اسی لئے نحویوں نے فاء پہلی جزء

سے نقل کر کے دوسری جزء کو دے دی تو اما زید فمنطلق بن گیا۔

یاد رکھیں! کہ یہ جزء اول جو اما اور فاء جزائیہ کے درمیان ہوتی ہے یہ فعل محذوف کے عوض ہوتی ہے تاکہ حرف شرط اور حرف جزاء کے درمیان جدائی ہو جائے۔

قولہ: ثم ذلك الجزء الاول ان كان صالحًا للابتداء فهو مبتدأ كما مرّ والا فعاملة ما يكون بعد الفاء كأمّا يوم الجمعة فزید منطلق عامل فی يوم الجمعة علی الظرفیة

ترجمہ: پھر یہ جزء اول اگر لائق ہو بمبتداء بننے کے بس وہ مبتداء ہو جیسے گزر چکا ہے ورنہ اس کا عامل وہ ہوگا جو فاء کے بعد ہے جیسے اما..... الخ۔

تشریح: مصنف ترکیب کی طرف اشارہ کر رہے ہیں کہ اگر امّا کے بعد جزء اول میں مبتداء بننے کی صلاحیت نہ ہو یعنی وہ اسم ظرف ہے تو اس جزء اول کے لئے عامل وہ ہوگا جو فاء جزائیہ کے بعد ہے جیسے امّا يوم الجمعة فزید منطلق اسمیں جزء اول يوم الجمعة ظرف ہے متبدا نہیں بن سکتا اسمیں عامل فاء جزائیہ کا مابعد منطلق ہوگا اور يوم الجمعة ظرفیت کی بناء پر منصوب ہوگا۔

فائدہ: نحویوں کا اس بات میں اختلاف ہے کہ وہ اسم جو امّا کے بعد واقع ہو یہ جواب میں سے کسی چیز کے لئے جزء بن سکتا ہے یا نہیں۔ جس میں تین مذاہب ہیں۔

پھلانذہب: امام سیبویہ کا مذہب یہ ہے کہ امّا کے بعد والا اسم جواب میں سے کسی کے لئے جزء ہے خواہ یہ منصوب ہو یا مرفوع ہو اور عام ازیں کہ فاء کے بعد ایسا جزء ہو جو تقدیم کے لئے مانع ہو یا ایسا جزء نہ ہو۔

دوسرا مذہب: ابو العباس مبرد کا ہے کہ یہ جواب کا جزء بالکل مطلقاً نہیں بن سکتا خواہ تقدیم سے مانع کوئی چیز ہو یا نہ ہو بلکہ یہ فعل محذوف کا معمول ہوگا عام ازیں کہ وہ بعد والا اسم منصوب ہو یا مرفوع ہو اس مذہب کی بناء پر امّا زید فمنطلق کی تقدیر عبارت یہ ہوگی مہما ذکر زید فهو منطلق۔

تیسرا مذہب: امام مازنی کا ہے اگر یہ جزء مذکور جائز تقدیم ہو یعنی فاء جزائیہ کے علاوہ اس کی تقدیم سے کوئی اور مانع نہ ہو تو یہ قسم اول سے ہے اور اگر جزء مذکور جائز تقدیم نہ ہو یعنی سوائے فاء کے اس کی تقدیم سے کوئی مانع ہو تو قسم ثانی سے ہے جس طرح امّا يوم الجمعة فانك مسافر اس کے اندر يوم الجمعة کی تقدیم سے مانع فاء کے علاوہ ان حرف مشدود ہے اس لئے کہ ان کا مابعد اس کے ماقبل میں عامل قطعاً نہیں ہوتا۔

بحث حروف ردع

فصل : حرف الردع كَلَّا وَضَعَتْ لَزَجْرِ الْمُتَكَلِّمِ وَرَدَعَهُ عَمَّا يَتَكَلَّمُ بِهِ كَقَوْلِهِ تَعَالَى وَأَمَّا إِذَا مَا ابْتَلَاهُ فَقَدَرَ عَلَيْهِ رِزْقَهُ فَيَقُولُ رَبِّي أَهَانَنِ كَلَّا اى لَا يَتَكَلَّمُ بِهَذَا فَإِنَّهُ لَيْسَ كَذَلِكَ

ترجمہ : حرف ردع کلا ہے وضع کیا گیا ہے واسطے زجر متکلم کے اور روکنے کے لئے اس بات سے جس کا تکلم کرتا ہے جیسے اللہ تعالیٰ کا فرمان ہے واما..... الخ۔

تشریح : اس چودھویں فصل میں حرف ردع کلا کا بیان ہے۔

وجہ تسمیہ : ردع کا معنی ہے جھڑکنا اور منع کرنا اور چونکہ کلا اسی زجر اور منع کرنے کے لئے وضع کیا گیا ہے اسی وجہ سے اس کا نام حرف ردع رکھ دیا گیا ہے۔

فائدہ : لفظ کلا میں نحو یوں کا اختلاف ہے کہ یہ لفظ بسیط ہے یا مرکب ہے۔ جمہور کے نزدیک یہ لفظ کلا بسیط ہے اور ابن عیش کے نزدیک یہ کاف تشبیہ اور لا سے مرکب ہے اور چونکہ اس کو تشبیہ والے معنی سے فارغ کرنا تھا اس لئے لام کو مشدود کر دیا گیا کلا اور یہ لفظ کلا متکلم کو زجر اور روکنے کے لئے وضع کیا گیا ہے اس کلام سے جو وہ تکلم کر رہا ہے جیسے باری تعالیٰ کا فرمان ہے اما اذا ما ابتله فقد رزقه فبقول ربی اهانن جب وہ اس کی آزمائش کرتا ہے تو اس پر رزق تنگ کر دیتا ہے تو انسان کہتا ہے کہ میرے رب نے میری اہانت کی وہ ہرگز ایسا نہ کہے تو انسان کو ربی اهانن اس کلام سے روکنے کے لئے کلا کو ذکر کیا گیا ہے۔

قوله : هَذَا بَعْدَ الْخَبْرِ وَقَدْ تَجَى بَعْدَ الْأَمْرِ أَيْضًا كَمَا إِذَا قِيلَ لَكَ اضْرِبْ زَيْدًا فَقُلْتَ كَلَّا اى لَا أَفْعَلُ هَذَا قَطُّ وَقَدْ تَجَى بِمَعْنَى حَقًّا كَقَوْلِهِ تَعَالَى كَلَّا سَوْفَ تَعْلَمُونَ وَحِينَئِذٍ تَكُونُ أَسْمًا يُسْنَى لِكُونِهِ مِثْلًا لِكَلَّا حَرْفًا وَقِيلَ تَكُونُ حَرْفًا أَيْضًا بِمَعْنَى إِنَّ لِنَحْقِيقِ الْجُمْلَةَ نَحْوَ كَلَّا إِنَّ الْإِنْسَانَ لِكَيْطْفَى بِمَعْنَى إِنَّ

ترجمہ : یہ تفصیل خبر کے بعد ہے اور کھی کلا امر کے بعد بھی آتا ہے جیسا کہ آپ کو کہا گیا ضرب زیدا پس آپ اس کے جواب میں کہیں کلا یعنی لا افعل هذا قط اور کلا بمعنی حقا بھی آتا ہے جیسے کلا سوف تعلمون اور اس وقت یعنی ہوگا واسطے ہونے اس کے مشابہ کلا حرفی کے اور کہا گیا ہے ہوتا ہے حرفی بھی بمعنی ان واسطے تحقق ہونے جملہ کے جیسے کلا ان..... الخ۔

تشریح : یہ کلا متکلم کے زجر اور منع کے لئے اس وقت آتا ہے جب خبر کے بعد ہو اور یہ کھی امر کے بعد بھی آتا ہے جیسے ضرب زیدا فقلت کلا یعنی میں ایسا ہرگز نہیں کرنے دوں گا۔

فائدہ : کلا کے بارے میں اختلاف ہے۔ جمہور اور سیویہ کے نزدیک اس کا حقیقی معنی زجر اور ردع کے لئے نہیں ہوتا جیسے باری

تعالیٰ کا فرمان ہے **يَوْمَ يَقُومُ النَّاسُ لِرَبِّ الْعَالَمِينَ** کلا۔ ردع اور زجر کے معنی میں نہیں۔ اس کے معنی حرف ایجاب کے ہوگا اور بعض نے بمعنی حقا بتایا ہے لیکن یہ سب معانی مجازی ہیں۔

حینئذ نکون اسما بینی لکونہ: نحو یوں کا اختلاف ہے کہ جس وقت کلا حقا کے معنی میں ہو تو یہ اسم ہوتا ہے یا حرف؟ بعض کے نزدیک یہ اسم ہوتا ہے لیکن اسم ہو کر یہ معرب نہیں ہوگا بلکہ مبنی ہوگا اس لئے کہ یہ کلا اسی کلا حرفی کے مشابہ ہے تو مشابہت دونوں طرح ہے مشابہت لفظی بھی اور مشابہت معنوی بھی۔ مشابہت لفظیہ تو واضح ہے مشابہت معنویہ یہ ہے کہ کلا حرفی زجر کے لئے آتا ہے اسی طرح کلا اسی بھی اسی چیز سے جھڑکتا ہے جس کو وہ بول رہا ہے تاکہ اس کی ضد کو محقق اور ثابت کیا جائے اور بعض کے نزدیک یہ کلا بمعنی حقا حرف ہوتا ہے جو ان کی طرح جملہ کی تحقیق کے لئے آتا ہے جیسے **كَلَّا إِنَّ الْإِنْسَانَ لِرَبِّهِ لَكَنَّا** کہ تحقیق انسان البتہ سرکشی کرتا ہے۔

فصل: تاء التانیث الساکنۃ تلحق الماضی لتدل علی تانیث ما أسند الیہ الفعل نحو ضربت ہند و قد عرفت مواضع وجوب الحاقها و إذا لقیها ساکن بعدھا وجب تحریکها بالكسر لأن الساکن إذا حرك حرك بالكسر نحو قد قامت الصلوة و حرکتها لا توجب رد ما حذف لاجل سکونها فلا یقال رمات المرأة لأن حرکتها عارضیة واقعة لرفع التقاء الساکنین فقولہم المرأتان رماتا ضعیف

ترجمہ: تاء تانیث ساکنہ لاحق ہوتی ہے ماضی کو تاکہ دلالت کرے اس چیز کے مؤنث ہونے پر جس چیز کی طرف فعل کا اسناد ہے جیسے ضربت ہند اور تحقیق آپ پہچان چکے ہیں تاء تانیث ساکنہ کے لاحق ہونے کے وجوب کی جگہیں۔ اور جب تاء ساکنہ کے بعد کوئی حرف ساکن لاحق تو واجب ہے اس کو حرکت کسرہ دینا کیونکہ ساکن کو جب حرکت دی جاتی ہے تو حرکت کسرہ ہی دی جاتی ہے جیسے قد قامت الصلوة اور حرکت اس کی نہیں واجب کرتی لوانے اس چیز کو جو حذف کی گئی تھی بوجہ اس کے ساکن ہونے کے پس نہیں کہا جائے گا رمات المرأة کیونکہ اس کی حرکت عارضی ہے واقع ہوئی ہے واسطے رفع التقاء الساکنین کے پس عرب کا قول المرأتان رماتا ضعیف ہے۔

تشریح: اس پندرہویں فصل میں تائے تانیث ساکنہ کا بیان ہے یہ تائے تانیث ساکنہ ماضی کے آخر میں لاحق ہوتی ہے جو کہ فعل کے مسند الیہ یعنی فاعل اور نائب فاعل کے مؤنث ہونے پر دلالت کرتی ہے۔ یاد رکھیں کہ جس طرح تائے تانیث ساکنہ فعل کے آخر میں آتی ہے اسی طرح تائے متحرکہ اسم کے آخر میں آتی ہے جیسے ضربت ہند۔

وقد عرفت مواضع وجوب الحاقها مصنف نے اس قاعدہ کی طرف اشارہ کر دیا جو ماقبل میں بیان کیا تھا کہ تائے تانیث ساکنہ فعل کے ساتھ کتنے مقام پر لائی جاتی ہے چنانچہ فاعل کی بحث میں وہ قاعدہ گذر چکا ہے۔

و اذا لقیها ساکن بعدھا جب تائے ساکنہ کے بعد کوئی حرف ساکن لاحق ہو جائے تو اس وقت تاء کو حرکت کسرہ کی دینا واجب ہے کیونکہ التقائے ساکنین ہے اور پہلا ساکن مدہ نہیں اس لئے کہ حرکت کسرہ کی دی جائے گی کیونکہ قاعدہ ہے الساکن اذا حرك حركه بالكسره جب ساکن کو حرکت دی جاتی ہے تو اس کو حرکت کسرہ کی دی جاتی ہے باقی رہی یہ بات کہ کسرہ کی حرکت کیوں دی جاتی ہے اس لئے کہ یہ قلیل الوجود ہونگی وجہ سے سکون کے مشابہ ہے جیسے قامت الصلوٰۃ اکمیں تاء کو حرکت کسرہ کی دی گئی ہے۔

و حرکتھا لا تو جب رد ما حذف : سوال مقدر کا جواب ہے۔

سوال : جب التقائے ساکنین کو وجہ سے دو ساکنوں میں سے ایک کو حذف کر دیا جاتا ہے جسمیں پہلا ساکن تائے تانیث ہوتا ہے جب وہ تائے تانیث متحرک ہوگی تو اسی محذوفہ حرکت کو واپس آنا چاہیے کیونکہ حذف کی علت التقائے ساکنین تھی جو تاء تانیث کے متحرک ہونے کی وجہ زائل ہوگئی ہے حالانکہ وہ حرف محذوفہ واپس نہیں لایا جاتا؟

جواب : مصنف نے جواب دیا تائے تانیث ساکنہ کی یہ حرکت وہ حرکت عارضی ہے اور حرکت عارضی سکون شمار کرتے ہیں گویا کہ وہ ساکن ہے اور التقائے ساکنین جو علت تھی وہ اب بھی موجود ہے اس لئے حرف محذوفہ واپس نہیں لایا جائے گا۔
فقولہم المرأتان رماتا ضعیف سوال مقدر کا جواب ہے۔

سوال : آپ نے کہا حرف محذوفہ کو واپس نہیں لایا جائے گا حالانکہ اہل عرب کا یہ قول ہے المرأتان رماتا یہ جو الف ما کے ساتھ ہے یہ التقائے ساکنین کی وجہ سے حذف ہو گیا تھا اب تاء کے متحرک ہونے کے بعد واپس آچکا ہے۔ مصنف نے جواب دیا کہ یہ قول ضعیف ہے کیونکہ قاعدہ مذکورہ کے خلاف ہے اس لئے اس کا اعتبار نہیں ہے۔

قولہ : واما الحاق علامة التنسیة و جمع المذکر و جمع المؤنث فضعیف فلیقال قاما الزیدان و قاموا الزیدون و قُمن النساء و بتقدیر اللاحق لاتكون الضمانر لئلا یلزم الاضمار قبل الذکر بل علامات دالۃ علی احوال الفاعل کتاء التانیث

ترجمہ : اور لیکن لاحق کرنا علامت تشبیہ و جمع مذکر و جمع مؤنث کا پس ضعیف ہے پس نہیں کہا جائے گا قام الزیدان الخ اور لاحق کرنے کی صورت میں یہ علامات ضما نر نہیں ہوں گی تاکہ اضمار قبل الذکر لازم نہ آئے بلکہ محض علامات ہوں گی جو فاعل کے احوال پر دلالت کرنے والی ہیں جیسے تاء تانیث۔

تشریح : سوال مقدر کا جواب ہے۔

سوال : جس طرح تاء تانیث مسند الیہ کے مؤنث ہونے پر دلالت کرنے کے لئے لاحق کی جاتی ہے اسی طرح مسند الیہ کے تشبیہ

جمع پر دلالت کرنے کے لئے علامت تشنیہ اور علامت جمع کو لانا چاہئے حالانکہ مسند الیہ فاعل جب اسم ظاہر ہو تو پھر نہیں لائی جاتی؟
 جواب : مصنف نے جواب دیا کہ فاعل جب اسم ظاہر ہو تو یہ اپنے تشنیہ اور جمع ہونے پر خود دلالت کرتا ہے جس کی وجہ سے فعل کے ساتھ علامت تشنیہ جمع لانے کی ضرورت ہی نہیں اور دوسری وجہ یہ ہے کہ اگر علامت تشنیہ اور جمع کی لاحق کی جائے فعل کے ساتھ تو اس کا تکرار لازم آتا ہے جو کہ قبیح اور جائز نہیں۔ بخلاف مسند الیہ کے مؤنث ہونے کے کہ اسمیں کبھی علامت تانیث کی لفظوں میں آتی ہے اور کبھی معنوی ہوتی ہے اسی وجہ سے تائے تانیث لاحق کی جاتی ہے لہذا قما ما الزید ان قاموا الزیدون قما النساء یہ ضعیف ہیں۔

فائدہ : اگر فعل کے ساتھ تشنیہ اور جمع کی علامت کو لاحق کر دیا جائے تو یہ ضمیریں نہیں ہوں گی بلکہ محض علامات ہوں گی جس طرح تائے تانیث ساکنہ محض ہوتی ہے کیونکہ اگر ضمیر مانا جائے تو اضمار قبل الذکر لازم آتا ہے جبکہ فاعل اسم ظاہر ہو لہذا ان کو ضمیر نہیں مانا جائے گا بلکہ علامات قرار دیا جائے گا۔

فصل : التنوین نون ساکنۃ تتبع حركۃ اخر الکلمۃ لالتکید الفعلِ وهی خمسۃ اقسام الاول للتمکین وهو ما یدلُّ علی ان الاسم متکممٌ فی مقتضى الاسمیه ای انه منصرفٌ نحو زیدٌ ورجلٌ والثانی لتنکیر وهو ما یدلُّ علی ان الاسم نکرۃٌ نحو صہ ای اسکت سکوئاً مافی وقتٍ ما واما صہ بالسکون فمعناه اسکت السکوت الان

ترجمہ : تنوین وہ نون ساکن ہے جو کلمہ کے آخری حرف کی حرکت کے تابع ہوتا کید کے لئے نہ ہو اور وہ پانچ قسم پر ہے پہلی قسم متمکن کے لئے اور وہ ہے جو اس بات پر دلالت کرے کہ اسم اسمیت کے تقاضا میں متمکن ہے یعنی کئی بات ہے وہ منصرف ہے جیسے زید ورجل اور دوسری قسم تنکیر کے لئے اور وہ ہے جو دلالت کرے اس بات پر کہ تحقیق اسم نکرہ ہے جیسے صہ یعنی اسکت السکوت الخ اور لیکن صہ بالسکون پس معنی اس کا اسکت السکوت الان۔

تشریح : مصنف یہ اس سولہویں فصل میں تنوین کی بحث ذکر کرنا چاہتے ہیں۔

وجہ تسمیہ : تنوین یہ مصدر ہے جس کا معنی ہوتا ہے نون کو داخل کرنا اب یہ نام خود اس نون کا رکھ دیا گیا ہے اب اس نون کو تنوین کہا جاتا ہے۔

تنوین کی تعریف : تنوین وہ نون ساکن ہے جو کلمہ کے آخر میں حرکت کے تابع ہوتی ہے اور جو فعل کی تاکید کے لئے نہیں لائی جاتی۔

فائدہ : یہ تنوین تلفظ میں تو نون ساکن ہوتی ہے لیکن کتابت میں یہ نون نہیں ہوتی بلکہ کتابت میں دوز بردوز برودوز پریش کی صورت

میں لکھی جاتی ہے۔

سوال : مصنف نے لفظ حرکت ذکر کیا یوں کیوں نہیں کہا تبتع اخر الكلمة تو یہ لفظ حرکت کے بڑھانے کا کیا فائدہ ہے؟
جواب : لفظ حرکت بڑھا کر یہ بات بتائی ہے کہ یہ حرکت کے تابع ہے جس طرح حرکت حالت وقف میں ساقط ہو جاتی ہے اس طرح یہ تنوین بھی حالت وقف میں ساکن ہو جاتی ہے اگر مصنف لفظ حرکت نہ بڑھاتے یوں کہتے تبتع اخر الكلمة تو لازم آتا کہ جس طرح کلمہ کا آخری حرف حالت وقف میں ساقط نہیں ہوتا تنوین بھی ساقط نہ ہوگی حالانکہ یہ حالت وقف میں ساقط ہو جاتی ہے۔

سوال : مصنف نے کلمہ کا لفظ بولا ہے اسم کا لفظ کیوں نہیں بولا؟ یوں کیوں نہیں فرمایا حرکت اخر الاسم؟
جواب : تنوین کی پانچ قسمیں تھیں جن میں سے ایک قسم تنوین ترنم ہے یہ جس طرح اسم پر داخل ہوتی ہے اسی طرح یہ فعل اور حرف پر بھی داخل ہوتی ہے۔ اسی وجہ سے تعریف کے اندر لفظ کلمہ کو ذکر کیا تاکہ یہ تنوین ترنم کو بھی شامل ہو جائے جو کہ فعل اور حرف پر آتی ہے۔

لا لتأكيد الفعل کہ نون تنوین فعل کی تاکید کی غرض کے لئے نہ لایا گیا ہو اس سے نون خفیفہ کو تاویل سے خارج کیا گیا ہے کیونکہ وہ بھی آخری حرف کی حرکت کے تابع تو ہوتا ہے لیکن فعل کی تاکید کے لئے آیا کرتا ہے لہذا اسے نون تنوین نہیں کہا جائے گا۔
وہی خمسة اقسام کہ تنوین کی پانچ قسمیں ہیں۔ جس طرح کہ شعر میں مذکور ہے۔

تتاوین پنج انداے پر غرض، ترنم، تمکن، تقابل، عوض

بتکلیف پنج اے یار غار اگر ہو شداری برو یاد دار

پہلی قسم : تنوین تمکن ہے۔

تنوین تمکن کی تعریف : تنوین تمکن وہ ہے جو اسم کے متمکن ہونے پر دلالت کرے اور یہ تنوین چونکہ منصرف اور غیر منصرف میں فرق کے لئے لائی جاتی ہے اس لئے اس کو تنوین صرف بھی کہتے ہیں۔

دوسری قسم : تنوین تکلیف ہے۔

تنوین تکلیف کی تعریف : تنوین تکلیف وہ تنوین ہے جو اسم کے نکرہ ہونے پر دلالت کرے لہذا یہ تنوین تکلیف نکرہ اور معرفہ میں فرق کے لئے آتی ہے جیسے صہ یہ نکرہ ہے جس کا معنی ہے اسکت سکو تا مافی وقت ما چپ رہ چپ رہنا کسی وقت میں اور صہ بغیر تنوین کے معرفہ ہے بمعنی اسکت السکوت الان تو چپ رہ چپ رہنا اس وقت۔

قوله : والثالث للعوض وهو ما يكون عوضاً عن المضاف اليه نحو حينئذٍ وساعتئذٍ ويومئذٍ اي حين اذ كان

كذا والرابعُ للمقابلة وهو التثنية الذي في جمع المؤنث السالمِ نحو مُسَلِّمَاتٍ وَهَذِهِ الْارْبَعَةُ
تختصُّ بالاسم

ترجمہ : اور تیسری قسم تنوین عوض کے لئے ہے اور وہ وہ ہے جو مضاف الیہ کے عوض ہو جیسے حینئذ الخ یہ اصل میں حین
اذا کان کذا۔

تیسری قسم : تنوین عوض ہے۔

تنوین عوض کی تعریف : تنوین عوض وہ ہے جو مضاف الیہ کے عوض لاتی جاتی ہے جیسے حینئذ جو اصل میں حین اذا کان کذا
تھا تو اس میں حین مضاف اذ کی طرف ہے اور اذ مضاف ہے جملہ کان کذا کی طرف تو مضاف الیہ کان کذا کو حذف کر دیا
تخفیف کے حاصل کرنے کے لئے اور اس کے عوض یعنی بدلہ میں لفظ اذ پر تنوین لے آئے۔

فائدہ : تنوین عوض کی تین قسمیں ہیں ① جو جملہ کے عوض اور بدلہ میں ہوتی ہے جس طرح اذ کے آخر میں تنوین آتی ہے
حینئذ، یومئذ ② جو اسم کے بدلہ میں ہوتی ہے اور یہ تنوین لفظ کل کے آخر میں آتی ہے مضاف الیہ کے بدلہ میں جیسے کل قائم
اصل میں تھا کل انسان قائم تو لفظ انسان کو حذف کر دیا گیا تو اس کے عوض میں تنوین لائی گئی ہے لفظ کل پر ③ وہ جو حرف یا
حرکت کے بدلے میں آتی ہے جیسے حواری، غواش، دواع، حالت رفع اور جر میں آتی ہے عند البعض۔
چوتھی قسم : تنوین مقابلہ ہے۔

تنوین مقابلہ کی تعریف : وہ تنوین ہے جو جمع مؤنث سالم کے آخر میں آتی ہے جو اس نون کے مقابلہ میں ہے جو کہ جمع مذکر سالم
میں آتی ہے تنوین کی یہ چاروں اقسام اسم کے ساتھ مختص ہیں۔

سوال : تنوین کی ان چار قسموں کو اسم کے ساتھ خاص ہونے کی وجہ اور علت کیا ہے؟

جواب : یہ اسم کے خواص اور علامات میں بیان کر دیا گیا ہے (اور کاشفہ شرح کافیہ میں بھی اور غرض جامی شرح جامی میں بھی بیان
کر دیا گیا ہے)

قوله : والخامسُ للترنم وهو الذى يلحقُ آخرَ الابيات والمصارع كقول الشاعر شعر م

أَقْلَى اللُّؤْمِ عَاذِلٌ وَالْعَتَابِئُ وَقَوْلِي إِنْ أَصَبْتُ لَقَدْ أَصَابَنِ

و كقولہ ع یا ابتاعلك أو عساكن

ترجمہ : اور پانچویں قسم ترنم کے لئے ہے اور وہ وہ ہے جو لاحق ہوتی ہے ابیات اور مصرعوں کے آخر میں۔

تشریح : پانچویں قسم : تنوین ترنم ہے۔ ترنم کا معنی لغت میں گانا اور اچھی آواز ہے۔

ترنم کی تعریف : تنوین ترنم وہ تنوین ہے جو شعروں اور مصرعوں کے آخر میں آواز کو خوبصورت کرنے کے لئے لائی جاتی ہے جیسے شعر ہے۔

اقلى اللوم عادل و العتابن و قولی ان اصبت لقد اصابن

انہیں عتاب اور اصاب فتح کے اشباع کے ساتھ الف پیدا ہوا عتابا اور اصبا ہوا پھر الف کو نون سے بدل دیا تو عتابن اور اصابن ہو گیا۔ عتاب تو اسم ہے اور اصاب فعل ماضی ہے
دوسری مثال : عساکن اصل میں عساک تھا تو پہلی مثال تنوین ترنم کے آخر بیت میں ہونے کی ہے اور دوسری مثال تنوین ترنم کی آخر مصرع میں ہونے کی ہے۔

قولہ : وَقَدْ بُحِذْفُ مِنَ الْعَلَمِ إِذَا كَانَ مَوْصُوفًا بِابْنِ أَوْبِنَةٍ مُضَافًا إِلَى عَلَمٍ آخَرَ نَحْوُ جَاءَ نِي زَيْدٌ بِنُ عَمْرٍو وَهِنَّ ابْنَةُ بَكْرِ

ترجمہ : اور کبھی کبھی تنوین کو حذف کیا جاتا ہے علم سے جب ہو وہ موصوف ساتھ ابن یا بنہ کے در انحالیکہ وہ مضاف ہو طرف علم دوسرے کے جیسے جاء نی الخ ۔

تشریح : ضابطہ : علم سے تنوین کو حذف کرنا واجب ہوتا ہے جسوقت علم موصوف ہو جس کی صفت لفظ ابن یا ابنہ ہو اور وہ لفظ ابن یا ابنہ دوسرے علم کی طرف مضاف ہو کیونکہ یہ علم کثیر الاستعمال ہے اور کثرت استعمال خفت کا تقاضا کرتی ہے اسی لئے اس تنوین کو حذف کر دیا جاتا ہے تاکہ کلمہ میں خفت پیدا ہو (مزید ضوابط اور ابن کے ہمزہ کے حذف کرنے کا ضابطہ بھی ضوابط نحو یہ اور تنویر میں دیکھئے)۔

بحث نون تاکید

فصل : نون التأكيد وهي وُضِعَتْ لتأكيد الامر والمُضارع اذا كان فيه طلبٌ بازاءٍ قد لتأكيد الماضي وهي على ضَرْبَيْنِ خَفِيفَةٍ اى سَاكِئَةٍ اَبْدًا نَحْوِ اضْرِبْ اى مُشَدَّدَةٍ مُفْتَوِّحَةٍ اَبْدًا اِنْ لَمْ يَكُنْ قَبْلَهَا الْف نَحْوِ اضْرِبْ وَمَكْسُورَةٍ اِنْ كَانَ قَبْلَهَا الْف نَحْوِ اضْرِبْ اَوْ اضْرِبْ اَوْ اضْرِبْ

ترجمہ : نون تاکید اور وہ ہے جو وضع کی گئی ہے واسطے تاکید امر کے لئے اور تاکید مضارع کے لئے جب ہو اس میں طلب کا معنی مقابلے قد کے واسطے تاکید ماضی کے اور وہ دو قسم پر ہے ایک خفیفہ یعنی ساکنہ ہمیشہ جیسے اضرب اور ثقیلہ یعنی مشدودہ مفتوحہ ہمیشہ اگر نہ ہو اس سے پہلے الف جیسے اضرب اور مکسورہ اگر ہو اس سے پہلے الف جیسے اضرب اور اضربان ۔

تشریح : مصنف اسی سترہوں اور آخری فصل میں نون تاکید کو بیان کر رہے ہیں۔

یاد رکھیں! لفظ نون کی جو اضافت تاکید کی طرف ہے یہ اضافت بیانیہ ہے معنی یہ ہوگا النون الذی یفید التاکید لتحصیل المطلوب کہ یہ نون مطلوب کے حصول میں تاکید کا فائدہ دیتا ہے۔

نون تاکید کی تعریف : نون تاکید وہ نون ہے جو امر اور مضارع کی تاکید کے لئے وضع کی گئی ہو بشرطیکہ مضارع میں طلب والا معنی ہو کیونکہ نون تاکید اس چیز کی تاکید کے لئے لائی جاتی ہے جس میں طلب ہو۔

نون تاکید کی دو قسمیں ہیں ① خفیفہ ② ثقیلہ

نون خفیفہ ساکن ہوتا ہے اور نون ثقیلہ یہ مشدود اور مفتوح ہوتا ہے۔

سوال : نون خفیفہ کو نون ثقیلہ پر کیوں مقدم کیا؟

جواب : نون خفیفہ اپنی اصل پر ہے اس لئے کہ یہ مبنی ہے اور مبنی میں اصل ساکن ہے اسی وجہ سے اسے مقدم کر دیا۔

دوسری وجہ یہ ہے کہ نون خفیفہ نون ثقیلہ کا جزء ہے اور قاعدہ یہ ہے کہ جزء کل پر مقدم ہوتا ہے لہذا نون خفیفہ کو مقدم کر دیا ہے اور نون ثقیلہ ہمیشہ مشدود اور مفتوح ہوتا ہے۔

سوال : نون ثقیلہ مفتوح کیوں ہوتا ہے؟

جواب : نون ثقیلہ ثقیل ہے اور ثقل خفت کا تقاضا کرتا ہے اس لئے حرکات میں سے فتح اخف الحركات تھی اس لئے اسے مفتوح کر دیا گیا لیکن اس کے مفتوح ہونے کے لئے شرط یہ ہے کہ اس سے پہلے الف نہ ہو جیسے اضربن اضربن اضربن اگر اس سے پہلے الف ہو تو یہ نون ثقیلہ ہمیشہ مکسور ہوتا ہے۔

سوال : الف کے بعد نون ثقیلہ مکسور کیوں ہوتا ہے؟

جواب : اس کی مشابہت ہو جاتی ہے نون تشنیہ کے ساتھ جیسے نون تشنیہ الف کے بعد آتا ہے اس طرح یہ بھی الف کے بعد آتا ہے اور وہ چونکہ مکسور ہوتا ہے اسی مشابہت کی بناء پر اسے مکسور کر دیا جاتا ہے البتہ فرق ان میں واضح ہے کہ نون تشنیہ کا مشدود نہیں ہوتا اور یہ نون تاکید کا مشدود ہوتا ہے۔

قولہ : وتدخل فی الامر والنهی والاستفهام والتمنی والعرض جوازاً لان فی کلّ منها طلباً نحو اضربن ولا تضربن وهل تضربن ولیتک تضربن والا تنزلن بنا فتصیب خیراً

ترجمہ : اور داخل ہوتی ہے امر، نہی وغیرہ میں جوازاً کیونکہ ان میں سے ہر ایک میں طلب کے معنی پائے جاتے ہیں جیسے اضربن

تشریح: ضابطہ: نون تاکید کے لانے کا یہ کن کن مقامات میں آتا ہے؟ جس کا حاصل یہ ہے کہ نون تاکید ثقیلہ اور خفیفہ امر کے آخر میں آتا ہے اور امر میں تقیم ہے کہ معلوم ہو یا مجہول ہو اسی طرح حاضر ہو یا غائب۔ سب کے آخر میں آتا ہے۔

② نہی کے آخر میں ③ استفہام کے آخر میں ④ تمنی کے آخر میں ⑤ عرض کے آخر میں۔

جس کی علت مصنف نے خود بتادی ہے کہ ان پانچ مقامات میں طلب پائی جاتی ہے اور نون تاکید بھی طلب کی تاکید کے لئے آتا ہے اسی وجہ سے پانچوں مقامات پر نون تنوین کا آنا مناسب ہے۔

سوال: نون تاکید کافئی میں بھی آتا ہے مصنف نے اس کو بیان کیوں نہیں کیا؟ دوسرا سوال یہ ہے کہ نفی کے اندر طلب نہیں پائی جاتی ہے حالانکہ تم نے قاعدہ بتایا ہے کہ نون تاکید کے لانے کے لئے مضارع میں طلب والا معنی پایا جائے؟

جواب: یہ بات درست ہے کہ واقعتاً نون تاکید کافئی کے ساتھ بھی آتا ہے باقی رہی یہ بات کہ نفی میں طلب نہیں تو کیسے اس کے ساتھ لاحق ہوتا ہے اس کا جواب یہ ہے کہ نفی فعل میں نہیں کے ساتھ مشابہ ہے جس طرح نفی کے ساتھ نون تاکید کالاحق ہوتا ہے۔ اسی طرح نفی کے ساتھ بھی نون تاکید کالاحق کر دیا جاتا ہے۔ باقی رہا یہ سوال کہ مصنف نے ذکر کیوں نہیں کیا۔ اس کا جواب یہ ہے کہ نفی کے ساتھ نون تاکید کا آنا قلیل ہے اسی لئے مصنف نے اسے ذکر نہیں کیا۔

سوال: نون تاکید حروف معانی میں سے ایک حرف ہے جس طرح حرف استفہام، حرف قسم، حرف نفی۔ حروف معانی میں سے ہیں اور شروع میں آتے ہیں اس طرح نون تاکید کو بھی شروع میں ہونا چاہیے تھا یہ آخر میں کیوں لاحق ہوتا ہے؟

جواب اول: کہ نون خفیفہ ساکن ہوتا ہے اور قاعدہ یہ ہے کہ ابتداء بالسکون محال ہوتی ہے۔ اسی وجہ سے نون تاکید کا ابتداء میں نہیں آتا کلمہ کے آخر میں آتا ہے۔

جواب ثانی: تاکید ہمیشہ مؤکد کے بعد آخر میں آیا کرتی ہے تو اسی وجہ سے کلمہ کے آخر میں لاحق ہوتا ہے شروع میں نہیں آتا۔

قولہ: وقد تدخل فی القسم وجوباً لوقوعہ علی ما یکون مطلوباً للمتکلم غالباً فارادُ وَاَنْ لَا یكونَ اخر القسمِ خالیاً عنْ معنی التکید كما لا یخلو اوله منه نحو واللہ لافعلن کذا

ترجمہ: اور کبھی داخل ہوتی ہے قسم میں وجوباً واسطے واقع ہونے اس کے اس چیز پر جو مطلوب ہے واسطے متکلم کے اکثر پس ارادہ کیا نحو یوں نے کہ نہ ہو آخر قسم خالی معنی تاکید سے جیسا کہ نہیں ہے خالی اول معنی اس کا تاکید سے جیسے واللہ لافعلن کذا۔

تشریح: یہاں پر قسم سے مراد جواب قسم ہے کیونکہ قسم پر تو نون تاکید کا داخل نہیں ہوتا اس عبارت کا حاصل یہ ہے کہ جواب قسم اگر مثبت ہو تو نون تاکید کا داخل کرنا جواب قسم میں واجب ہوتا ہے اس کی وجہ ہے کہ متکلم قسم اس پر کھاتا ہے جو چیز اس کو مطلوب اور مقصود ہوتی ہے لہذا یہاں پر بھی طلب پائی گئی اور نحو یوں نے اس نون تاکید کو اس لئے واجب قرار دیا کہ جس طرح قسم کا اول تاکید

کے معنی سے خالی نہیں ہوتا اسی طرح قسم کا آخر بھی تاکید کے معنی سے خالی نہ ہو جیسے واللہ لا فعلن کذا۔

فائدہ : اما شرطیہ کے ساتھ نون تاکید کا آنا بھی کثیر ہے جیسے اما تفعلن اس کی وجہ اور علت یہ ہے کہ اما کے آخر میں جو ما زائدہ لایا گیا ہے تاکید کے لئے لایا گیا ہے لہذا جب حرف شرط میں تاکید موجود ہے تو فعل شرط کے ساتھ بھی تاکید لانا مناسب ہے اسی وجہ سے نون تاکید کالایا جاتا ہے۔

قولہ : واعلم انہ یجب ضم ما قبلها فی جمع المذکر نحو اضربن لیدل علی الواو المحذوفۃ وکسر ما قبلها فی المخاطبة نحو اضربن لیدل علی الیاء المحذوفۃ وفتح ما قبلها فی ما عداہما اما فی المفرد فلانہ لو ضم لالتبس بجمع المذکر ولو کسر لالتبس بالمخاطبة واما فی المثنی وجمع المؤنث فلان ما قبلها الف نحو اضربان و اضربان و زیدت الف قبل النون فی جمع المؤنث لکراهۃ اجتماع ثلث نونات نون الضمیر ونونا التکید

ترجمہ : اور جان لیجئے کہ تحقیق شان یہ ہے کہ ضمہ دیا جائے (نون ثقیلہ اور خفیفہ) کے ماقبل کو جمع مذکر میں جیسے اضربن تاکہ دلالت کرے واؤ کے حذف ہونے پر اور کسرہ دیا جائے ان کے ماقبل کو واحدہ مؤنثہ مخاطبہ میں جیسے اضربن تاکہ دلالت کرے یاء کے حذف ہونے پر اور فتح دیا جائے ان کے ماقبل کو ان (جمع مذکر اور واحدہ مؤنثہ مخاطبہ) کے ماسوا میں لیکن مفرد میں اس لئے کہ اگر ضمہ دیا جائے تو التباس ہو جائے گا ساتھ جمع مذکر کے اور اگر کسرہ دیا جائے تو واحدہ مؤنثہ مخاطبہ کے ساتھ التباس آئے گا۔ اور لیکن تشبیہ اور جمع مؤنث میں پس کیونکہ ماقبل اس کے الف ہے جیسے اضربان اور اضربان اور زیادہ کیا جاتا ہے الف پہلے نون کے جمع مؤنث میں واسطے جمع ہونے تین نونات کے ایک نون ضمیر کی اور دونوں میں تاکید کی۔

تشریح : مصنف نون ثقیلہ اور خفیفہ کے ماقبل کی شرط کے لئے ضابطہ بیان کرنا چاہتے ہیں۔

ضابطہ : جس کا حاصل یہ ہے کہ نون ثقیلہ اور خفیفہ جمع مذکر غائبین اور جمع مذکر مخاطبین کے اندر ماقبل کا مضموم ہونا واجب ہے جس کی وجہ اور علت یہ ہے کہ یہاں پر واو محذوف ہوتی ہے اجتماع ساکنین کی وجہ سے کہ واو بھی ساکن اور نون بھی ساکن اور التقائے ساکنین اگرچہ جائز ہے لیکن خفت حاصل کرنے کے لئے پہلے ساکن واو کو حذف کر دیا جاتا ہے اور اس واو محذوفہ پر دلالت کرنے کے لئے ماقبل کو ضمہ دینا واجب ہے تاکہ یہ ضمہ واو کے محذوفہ ہونے پر دلالت کرے۔

سوال : نون تاکید کی جمع مذکر میں لاحق کرنے سے التقائے ساکنین لازم آتا ہے جس کی وجہ سے واو کو حذف کیا جاتا ہے حالانکہ یہ واو فاعل ہے اور قاعدہ یہ ہے کہ فاعل کو حذف کرنا جائز نہیں تو وہاں پر کیسے حذف کر دیا گیا ہے؟

جواب : ہم یہ قطعاً نہیں کہتے کہ واو محذوف ہے اس لئے کہ جو اس پر دال ہے وہ ضمہ ہے اور وہ موجود ہے گویا کہ واو حذف ہی

نہیں ہوتی۔

و کسبر ما قبلها فی المخاطبة۔ اور واحدہ مؤنثہ مخاطبہ کے آخر میں جب نون تاکید لاحق کیا جائے گا تو اس کا ماقبل کا مکسور ہونا واجب ہوتا ہے تاکہ یہ باء محذوفہ پر دلالت کرے جیسے اضربن۔

و فتح ما قبلها فی ماعداهما۔ ماقبل کی دونوں صورتوں کے علاوہ یعنی صیغہ جمع مذکر بھی نہ ہو اور واحدہ مؤنثہ مخاطبہ بھی نہ ہو تو نون تاکید کا ماقبل ہمیشہ مفتوح ہوتا ہے یعنی مفرد مذکر میں اور اسی طرح تثنیہ میں اور جمع مؤنث میں اور متکلم میں نون تاکید کے ماقبل کا مفتوح ہونا واجب ہے مفرد میں تو ماقبل کا فتح تو اس لئے واجب ہے کہ اگر ماقبل کو ضمہ دیں تو جمع مذکر کے التباس آتا ہے اور اگر کسرہ دیں تو واحدہ مؤنثہ مخاطبہ کے ساتھ التباس لازم آتا ہے اس لئے مفرد کے اندر ماقبل کا مفتوح ہونا واجب ہے۔

سوال : التباس سے بچنے کا اور طریقہ بھی تھا کہ جمع کے ماقبل کو مکسور یا مفتوح کر دیتے اور اس کو مضموم کر دیتے؟ یا واحدہ مؤنثہ مخاطبہ کے ماقبل کو مفتوح کر دیتے اور اس کو مکسور کر دیتے؟

جواب : جمع مذکر کے ماقبل کے مضموم ہونے کی علت اور اسی طرح واحدہ مؤنثہ مخاطبہ کے ماقبل کے مکسور ہونے کی علت ہم نے بیان کر دی اس لئے باقی حرکات میں سے فتح تھی تو وہ مفرد کے ماقبل کو دے دی۔ دوسری علت یہ بھی بیان کی جا سکتی ہے کہ مفرد ہنسوت جمع کے کثیر الاستعمال تھا اور قاعدہ ہے کہ کثرت خفت کا تقاضا کرتی ہے اسلئے اخف الحركات فتح تھی تو وہ فتح مفرد کے ماقبل کو دے دی۔

اما فی المثنی و جمع المؤنث۔ مصنف تثنیہ اور جمع مؤنث کے ماقبل کے مفتوح ہونے کی علت بتا رہے ہیں کہ جب تثنیہ جمع مؤنث کے ساتھ نون تاکید کا لاحق ہو تو اس کا ماقبل بھی ہمیشہ مفتوح ہوتا ہے۔ ماقبل کا مفتوح ہونا واجب ہے اس کی وجہ اور علت یہ ہے کہ تثنیہ اور جمع مؤنث کے آخر میں الف ہوتا ہے اور الف ماقبل میں فتح ہی چاہتا ہے اسی وجہ سے ماقبل کو مفتوح کر دیا گیا۔

و زیادت الالف قبل النون فی جمع المؤنث۔ کہ جمع مؤنث میں چونکہ تین نون کا اجتماع ہو جاتا ہے اس لئے جمع مؤنث کے نون اور نون تاکید کے درمیان الف کا فاصلہ لانا واجب ہے تاکہ تین دونوں کا اجتماع لازم نہ آئے جو کہ مکروہ ہے۔

قولہ : و نون الخفيفة لا تدخل فی التشبیه أصلاً ولا فی جمع المؤنث لانه لو حرکت النون لم یبق خفيفة فلم تكن علی الاصل وإن ابقیتها ساکنه یلزم النقاء الساکنین علی غیر حدید و هو غیر حسن

ترجمہ : اور نون خفیفہ لا داخل ہوتی تشبیہ میں بالکل اور نہ جمع مؤنث میں کیونکہ اگر حرکت دی جائے نون کو تو نہیں رہے گی خفیفہ پس نہیں رہے گی اپنے اصل پر اور اگر آپ باقی رکھیں اس کو ساکن تو لازم آئے گا انقائے ساکنین علی غیر حدیدہ اور وہ غیر مستحسن ہے۔

مصنف ضابطہ بیان کرنا چاہتے ہیں۔

تشریح : ضابطہ : کہ نون خفیفہ کتنے مقام پر نہیں آتا اس کا حاصل یہ ہے کہ دو مقام میں نون خفیفہ کا آنا ناجائز اور ممنوع

ہے ① ثنیہ ② جمع مؤنث۔ ان دونوں مقام میں نون خفیفہ کا لاحق کرنا ناجائز ہے۔ باقی رہی یہ بات کہ ثنیہ کے اندر نون خفیفہ کیوں داخل نہیں ہوتا اس کی وجہ اور علت یہ ہے کہ جب ثنیہ کے آخر میں نون خفیفہ لاحق کیا جائے تو اتقائے ساکنین لازم آئے گا ایک ساکن الف اور دوسرا ساکن نون خفیفہ ہے اب الف کو حذف تو کر نہیں سکتے کیونکہ یہ ضمیر فاعل بھی ہے اور اس کے حذف کرنے سے ثنیہ کا مفرد کے ساتھ التباس لازم آئے گا اور دوسرا ساکن نون خفیفہ آئیں دو صورتیں ہیں۔ یا تو اس کو حرکت دی جائے یا اس کو ساکن رکھا جائے۔ اگر حرکت دی جائے تو وہ نون خفیفہ نون خفیفہ نہیں رہے گا اگر ساکن رکھا جائے تو اتقائے ساکنین علی غیر حدہ لازم آتا ہے جو کہ غیر احسن بلکہ ناجائز ہے۔

سوال : نون تاکید خفیفہ کا ثنیہ کے ساتھ لاحق نہ ہونا تو دلیل کے ذریعے سمجھ آ گیا لیکن جمع مؤنث کے آخر میں کیوں لاحق نہیں ہوتا؟ اس کی علت اور وجہ سمجھ میں نہیں آتی؟

جواب : نون خفیفہ سب احکام میں نون ثقیلہ کی طرح ہے جس طرح کہ نون ثقیلہ کے احکام میں سے ہے کہ جب وہ جمع مؤنث کے ساتھ لاحق ہوتا ہے تو الف فاصلہ کا لانا ضروری ہوتا ہے تو یہاں پر بھی الف فاصلہ کا لانا ضروری ہے اگرچہ وہ علت تین نونوں کے جمع ہونے والی موجود نہیں ہے اب وہی دلیل اور علت جو ثنیہ میں بیان کی گئی ہے یہاں بھی منطبق اور جاری ہو جائے گی۔

واللہ اعلم وعلمہ اتم

..... تمت بالخیر

جامع العقول والعقول
حضرت مولانا مفتی عطاء الرحمن ملتان صاحب
کے دیگر علمی شہ پارے

نیا ایڈیشن

صرح اللیب

فی حل

شرح تہذیب

تصحیح شدہ

شائع ہو چکی ہے

مكتبة الشريعة

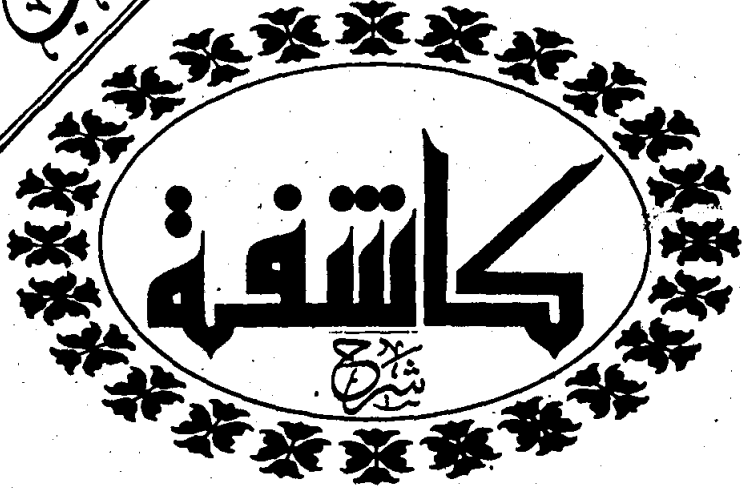

كافية

تصنيف لطيف

مفتي عظمى الرحمن ملكاني

الملكيت الشريعة
شمع كالموني اجمي روڈ
گوجرانوالہ فون-۲۵۹۱۸۳